

ThinkSystem Heavy Duty Full Depth 48U Rack Cabinet 开箱说明

拆开机架机柜的包装

S037

警告：



此部件或装置的重量超过 200 千克（441 磅）。需要经过专门培训的人员和/或起重设备才能安全抬起此部件或装置。

请务必按照叉车操作规程操作，防止机架机柜倾覆。

注：

- **空间要求：**托板背面至少需要有 2885 毫米（113.6 英寸）的空间才能拆开机架机柜的包装。
- **工具要求：**您需要一把锋利的工具。
- **叉车要求：**

注：叉车只能从托板前端进行操作。



图 1. 叉车

- **1** 必须超过 350 毫米。
- **2** 不得超过 700 毫米。

- **3** 必须在 1450 到 1650 毫米之间。
- 载重量必须大于 3000 千克。

步骤 1. 用锋利的工具剪断四条扎带。

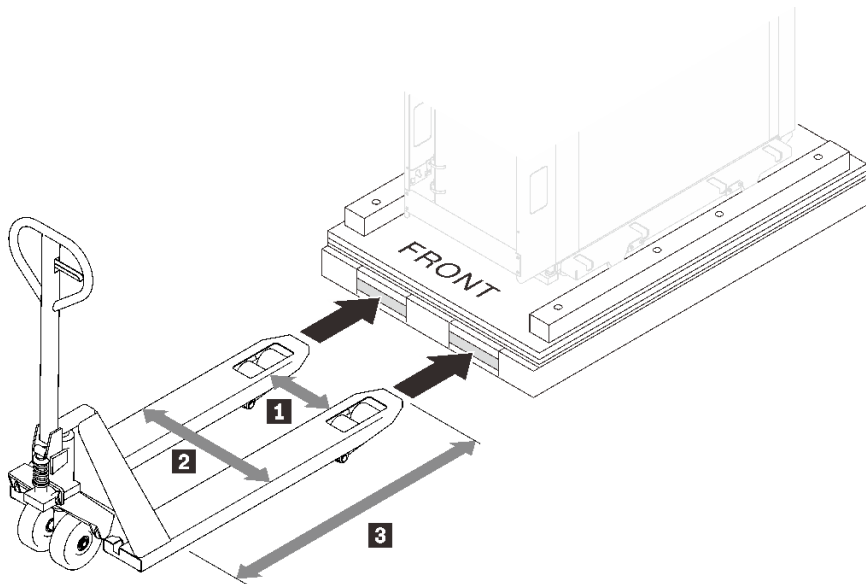

图2. 剪断扎带

步骤 2. 取下顶盖和侧纸板。

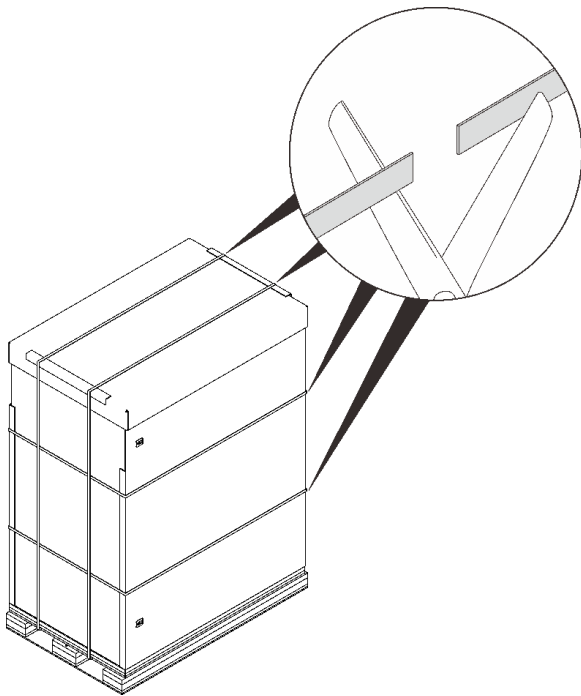

图 3. 取下纸板

步骤 3. 取下顶条和侧箱。

注：其中一个侧箱装有斜面，非常重，需要两个人才能抬起。

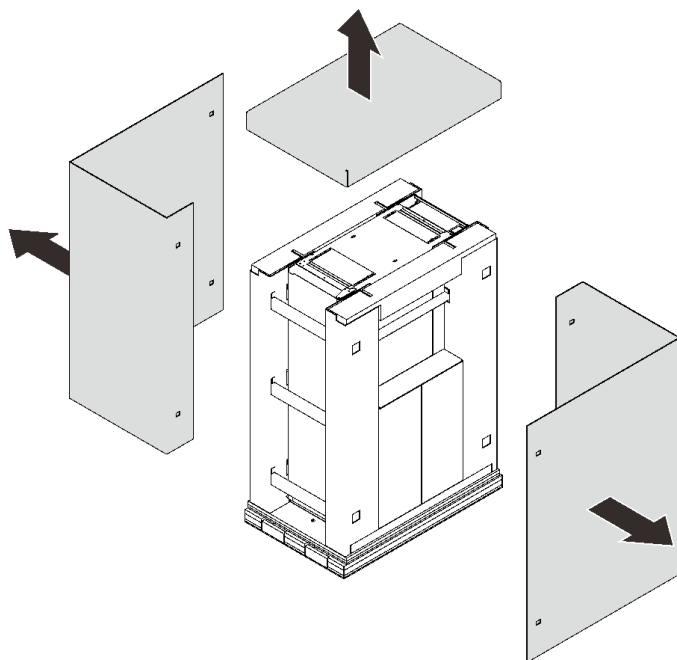

图 4. 取下顶条和侧面纸板

步骤 4. 松开并卸下侧框架。

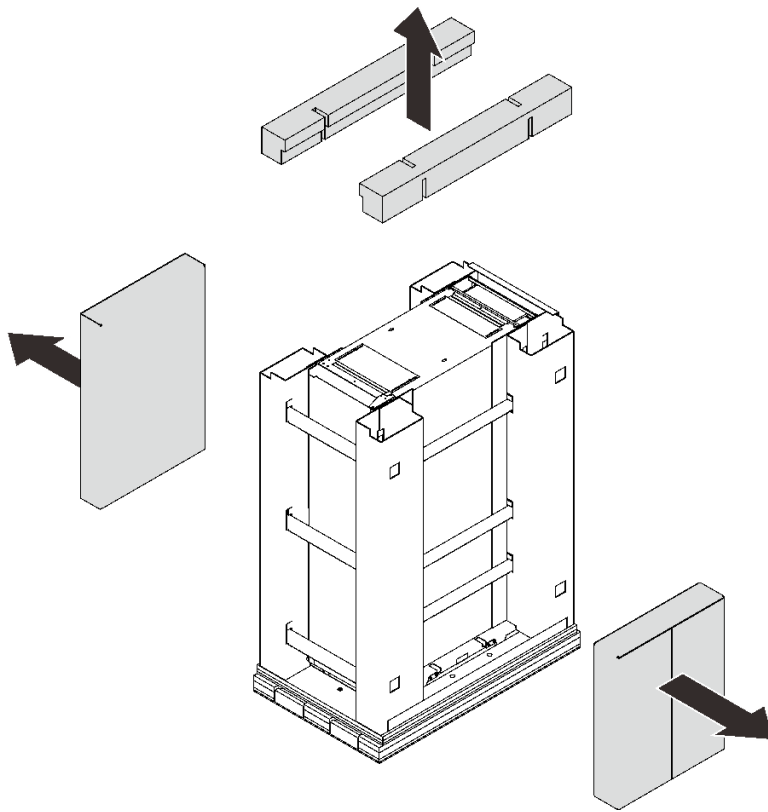

图 5. 卸下侧框架

- ① 轻轻抬起并向左推动六根横条，使其右端脱离右侧框架上的槽口。
- ② 卸下右侧框架和三根横条。
- ③ 卸下左侧框架和九根横条。

步骤 5. 打开前门，然后卸下以下部件：

- 用 10、14、5、18、26 尺寸的扳手卸下两颗螺栓。
- 用 8、9、2 尺寸的扳手卸下四颗 M6 螺钉
- 用 8、9、2 尺寸的扳手卸下八颗 M10 螺钉。

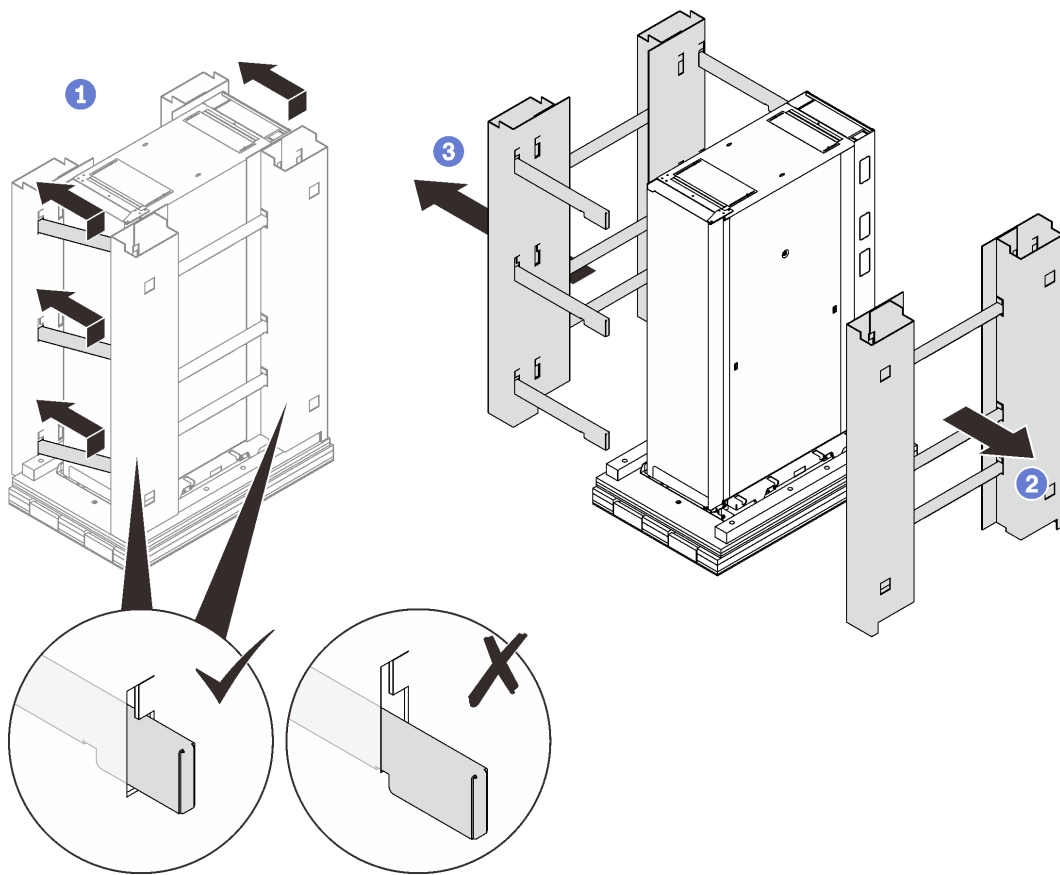

图 6. 卸下正面装运支架

步骤 6. 打开后门，然后卸下以下部件：

- 用 10、14、5、18、26 尺寸的扳手卸下两颗螺栓。
- 用 8、9、2 尺寸的扳手卸下四颗 M6 螺钉
- 用 8、9、2 尺寸的扳手卸下六颗 M10 螺钉。

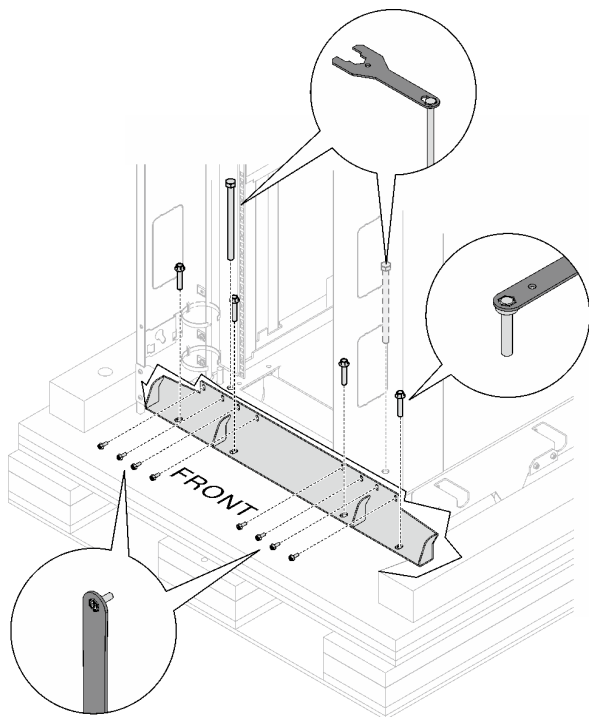
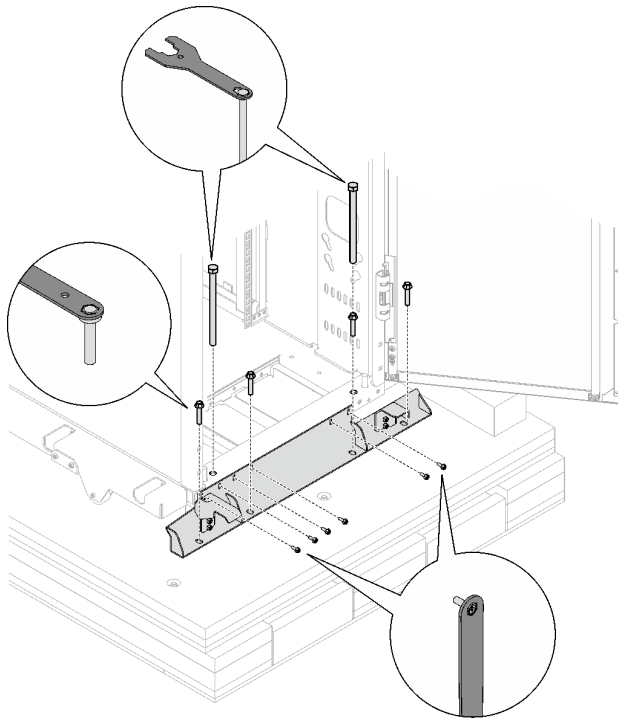

注：至少保留一颗螺栓以备后用。

图 7. 卸下背面装运支架

步骤 7. 用 10、14、5、18、26 尺寸的扳手依次升高四个调平垫片，直至其不再承受机架机柜的重量。



图 8. 升高调平垫片

步骤 8. 将两块金属板用金属板随附的小袋内的八颗螺钉固定到斜面上。

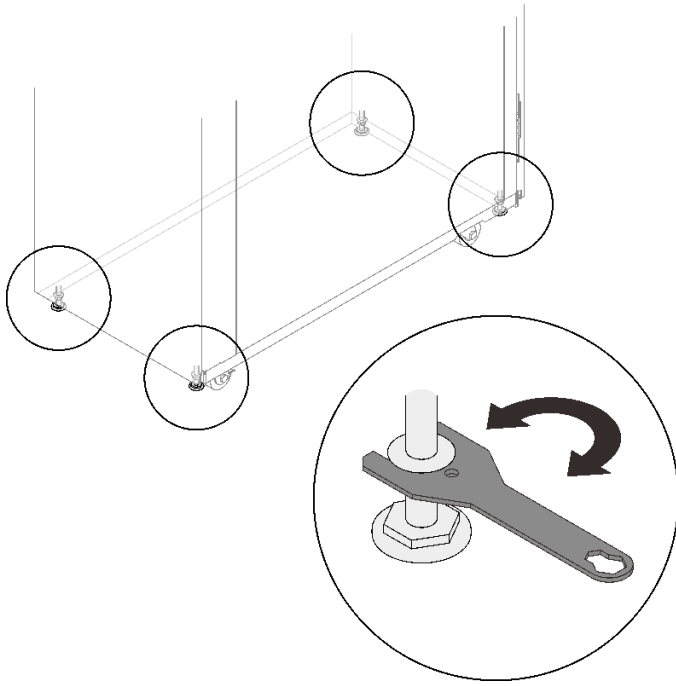

图 9. 将两块金属板固定到斜面上

步骤 9. 使用之前用 10、14、5、18、26 尺寸扳手卸下的两颗螺栓之一将斜面固定到托板上。

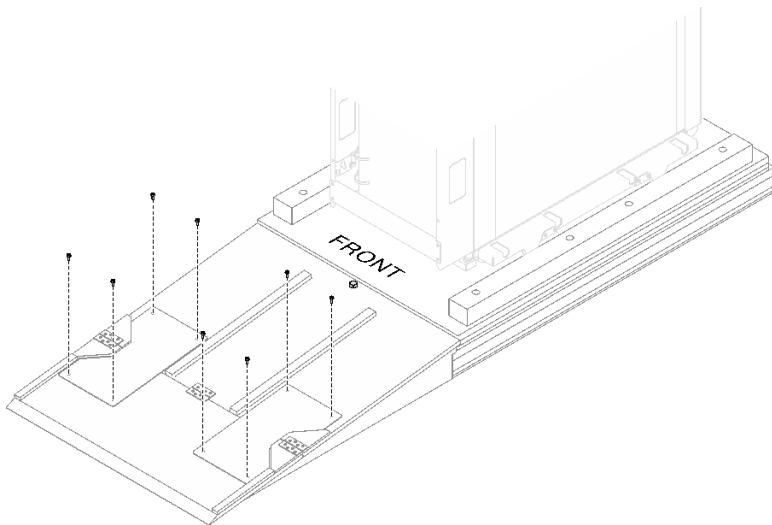

图 10. 将斜面固定到托板上

步骤 10. 将斜面放置在机柜前门旁边，然后将机架机柜从托板上缓慢向下滑动到指定位置。

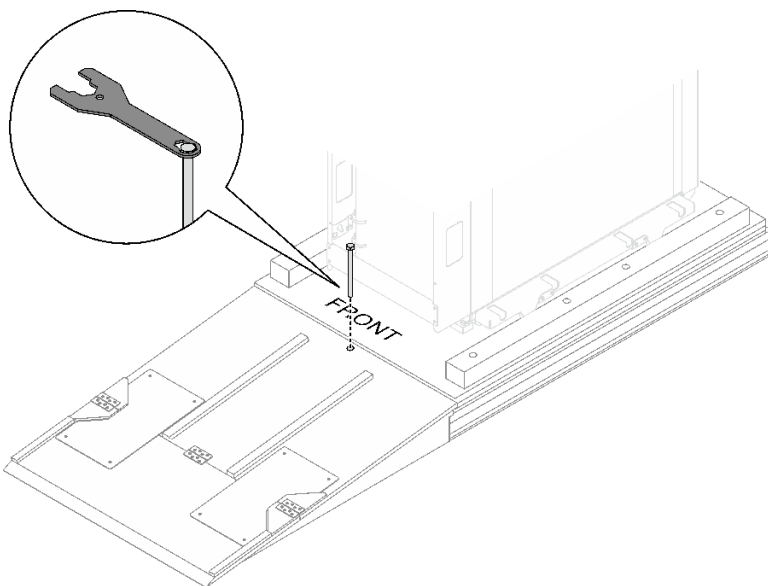

图 11. 取下纸板

识别机架机柜组件





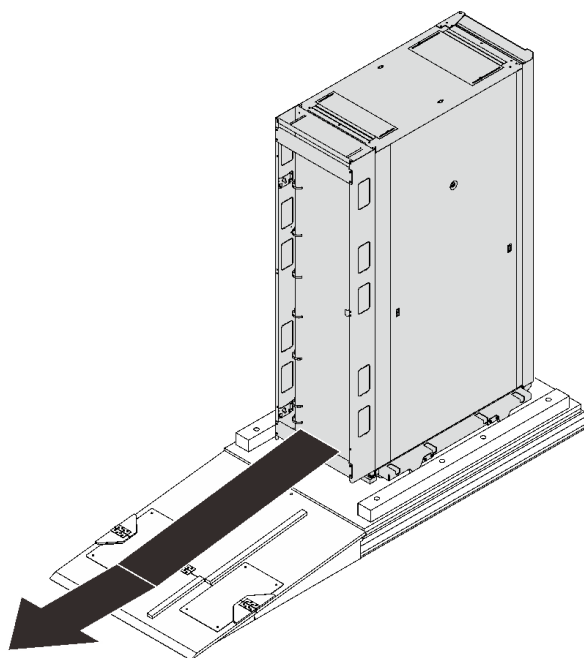



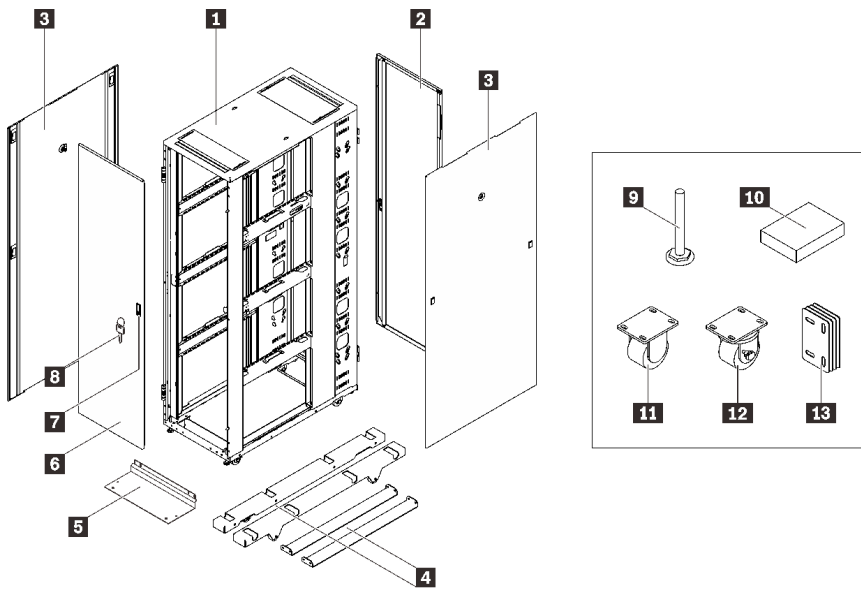

图 12. 部件列表

表 1. Heavy Duty Full Depth 42U Rack Cabinet 组件

1 机架机柜框架	8 钥匙 (柜门和侧盖)
2 后门	9 调平垫片
3 侧盖	10 工具
4 支腿 (侧面稳定支架)	11 固定脚轮
5 正面稳定支架	12 万向脚轮
6 前门	13 并柜套件
7 门闩	

图 13. 工具箱

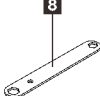
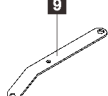
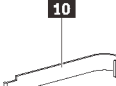
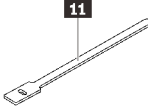
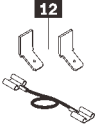
 (20)	 (30)	 (20)	 (10)	 (20)	1 M6 C 型锁紧螺母 (20 颗)
					2 M6 G 型锁紧螺母 (30 颗)
					3 M5 C 型锁紧螺母 (20 颗)
					4 M6 法兰螺钉 (10 颗)
					5 M5 螺钉 (20 颗)
 (20)	 (1)	 (1)	 (1)		6 M6 螺钉 (20 颗)
					7 10、14、5、18、26 尺寸扳手
					8 8、9、2 尺寸扳手
					9 10、13 尺寸扳手
 (1)	 (15)			 (1)	10 螺母插入工具
					11 尼龙搭扣线缆扎带 (15 条)
					12 接地套件

注：请务必使用工具箱中提供的螺母和螺钉。

第二版 (2023 年 6 月)

© Copyright Lenovo 2023.

Lenovo 和 Lenovo 徽标是 Lenovo 在美国和/或其他国家或地区的商标。其他公司、产品或服务名称可能是其他公司的商标或服务标记。

有限权利声明：如果数据或软件依照美国总务署（GSA）合同提供，则其使用、复制或披露将受到 GS-35F-05925 号合同的约束。

Printed in China

(1P) P/N: SP47B72045

