

ThinkSystem Heavy Duty Full Depth 48U Rack Cabinet 開箱說明

拆開機櫃的包裝

S037



警告：

這個零件或裝置的重量超過 200 公斤（441 磅）。這需要經過特別訓練的人員、起重裝置，或兩者兼備，才能安全地抬起此零件或裝置。

請務必遵循叉車操作規程，以防止機櫃傾覆。

附註：

- **空間要求：**托板背面至少需要 2885 公釐（113.6 吋）才能拆開機架櫃的包裝。
- **工具要求：**您將需要一件鋒利的工具。
- **叉車要求：**

附註：叉車只能從托板的正面進入。

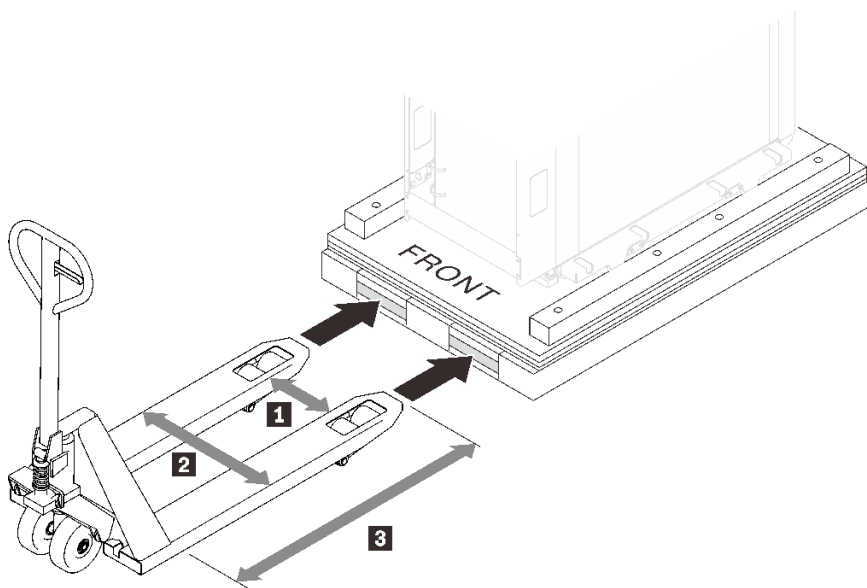

圖例 1. 叉車

- **1** 必須長於 350 公釐。
- **2** 必須短於 700 公釐。
- **3** 必須在 1450 到 1650 公釐之間。
- 負載能力必須大於 3000 公斤。

步驟 1. 用鋒利的工具剪斷四條帶子。

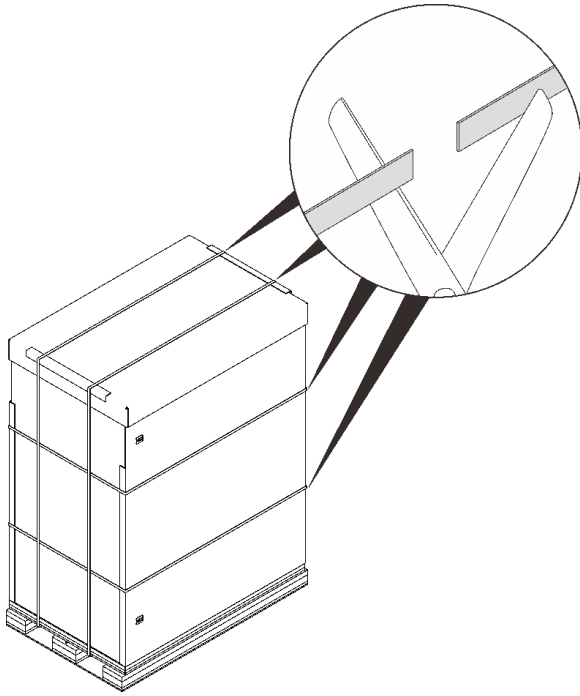

圖例 2. 剪斷帶子

步驟 2. 卸下上蓋和側邊紙板。

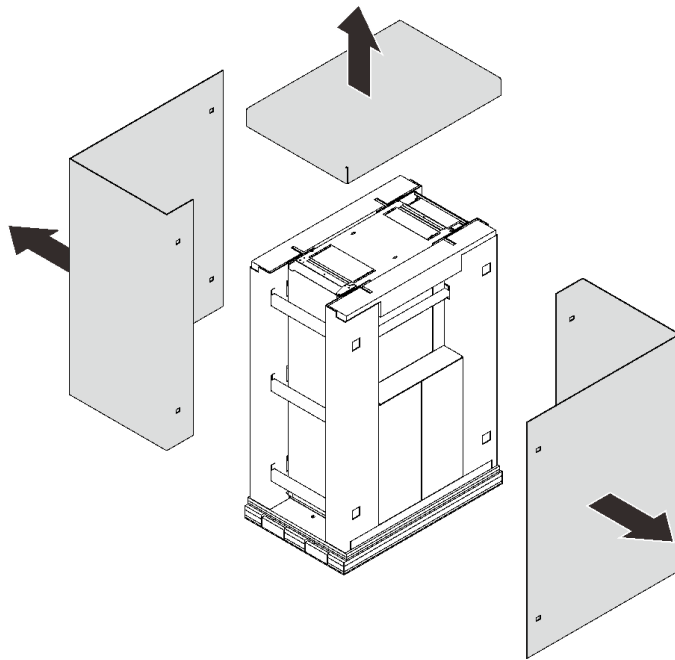

圖例 3. 移除紙板

步驟 3. 卸下頂欄和側框。

附註：其中一個側紙板箱包含坡道，非常沉重。抬起它需要兩個人。

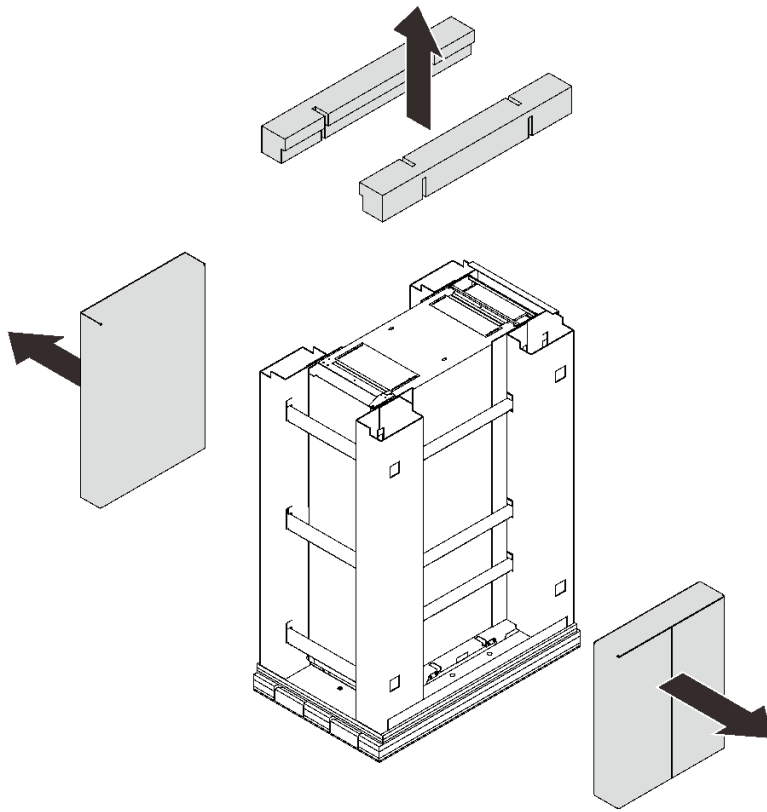

圖例 4. 移除頂部橫桿和側邊紙板

步驟 4. 鬆開並卸下側框。

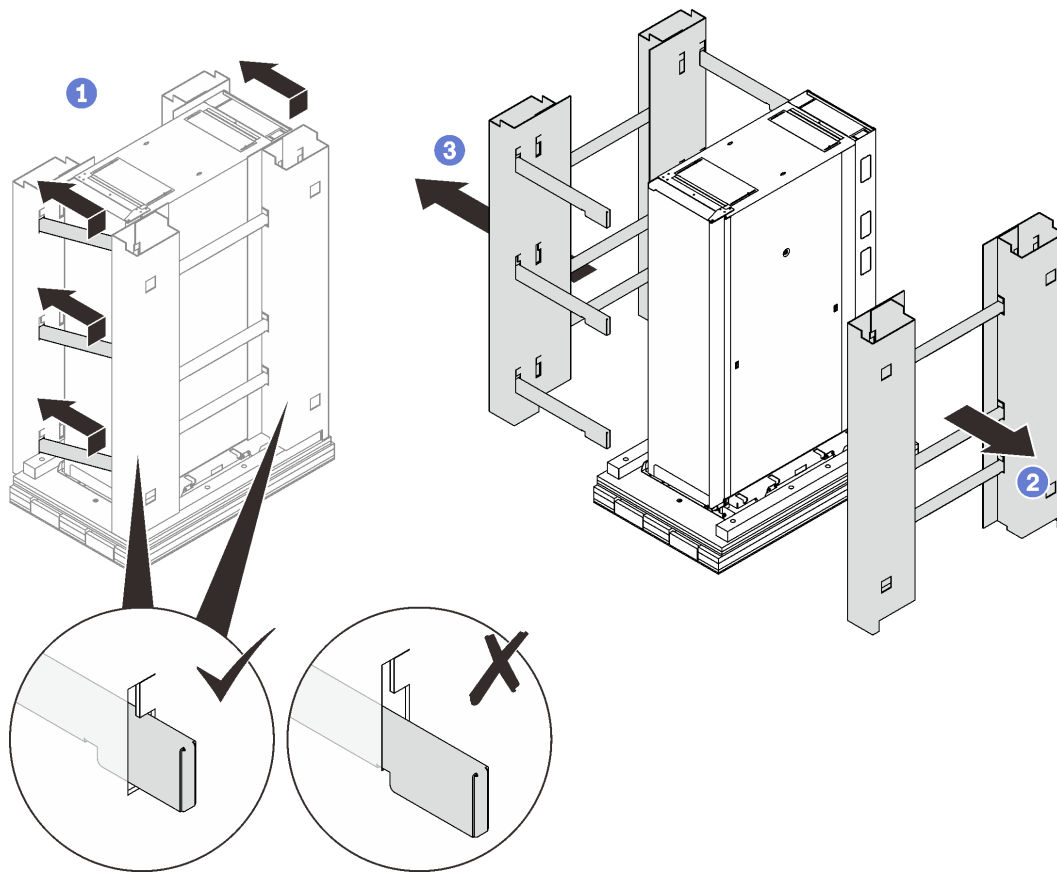

圖例 5. 卸下側框

- ① 稍微抬起並向左滑動六個水平條，使其右端與右側框架上的插槽分離。
- ② 移除側右框架以及三個水平條。
- ③ 移除左側框架以及九個水平條。

步驟 5. 打開前門，然後移除以下元件：

- 用扳手卸下 10、14、5、18、26 的兩個螺栓。
- 用扳手卸下 8、9、2 的四個 M6 螺絲
- 用扳手卸下 8、9、2 的八個 M10 螺絲。

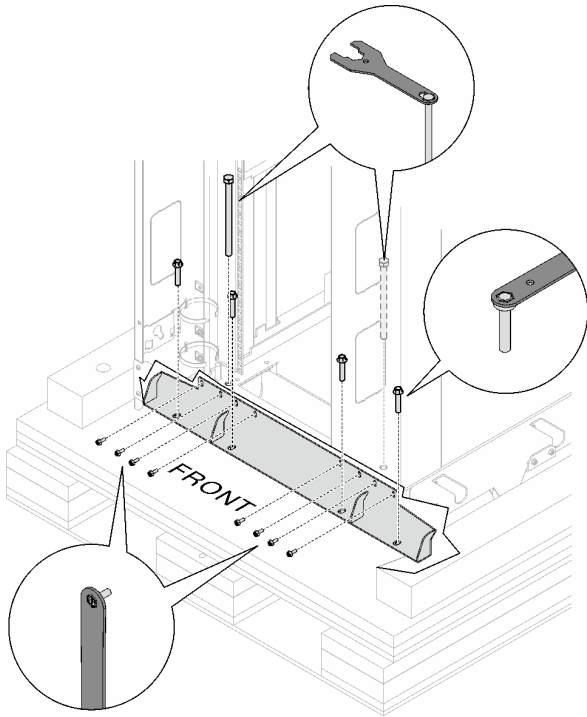

圖例 6. 卸下前方出貨托架

步驟 6. 打開後門，然後卸下以下元件：

- 用扳手卸下 10、14、5、18、26 的兩個螺栓。
- 用扳手卸下 8、9、2 的四個 M6 螺絲
- 用扳手卸下 8、9、2 的六個 M10 螺絲。

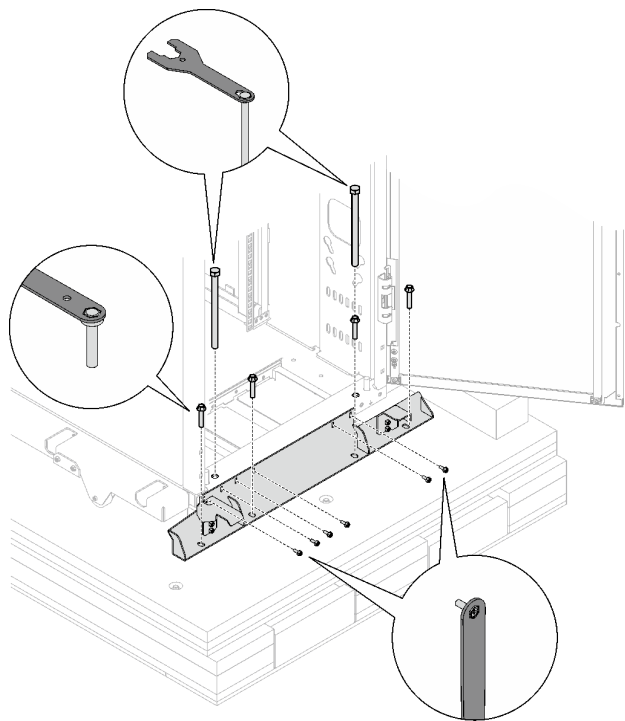

附註：至少保留一個螺栓備用。

圖例 7. 卸下後方出貨托架

步驟 7. 用扳手依次提高 10、14、5、18、26 的四個校平板，直到它們不再承受機櫃的重量。

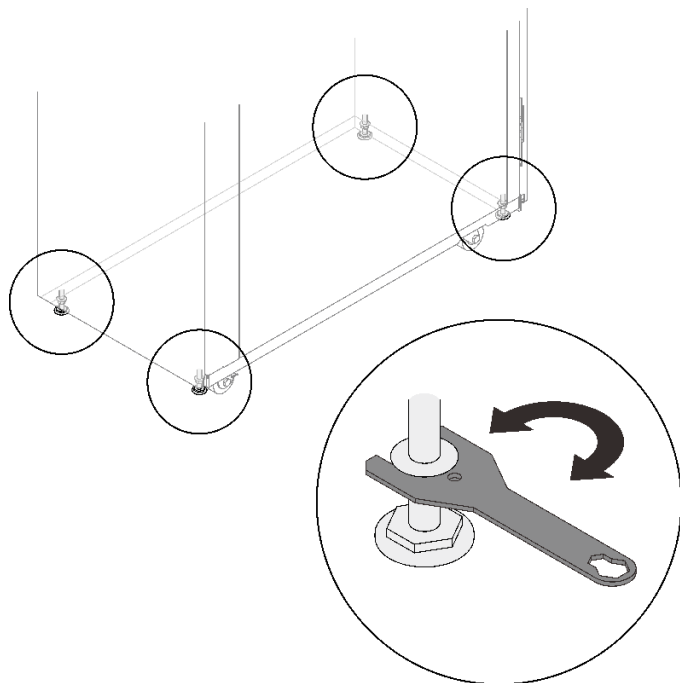

圖例 8. 提高校平板

步驟 8. 用附在金屬板上的小袋子中的八個螺絲，將兩塊金屬板固定到坡道上。

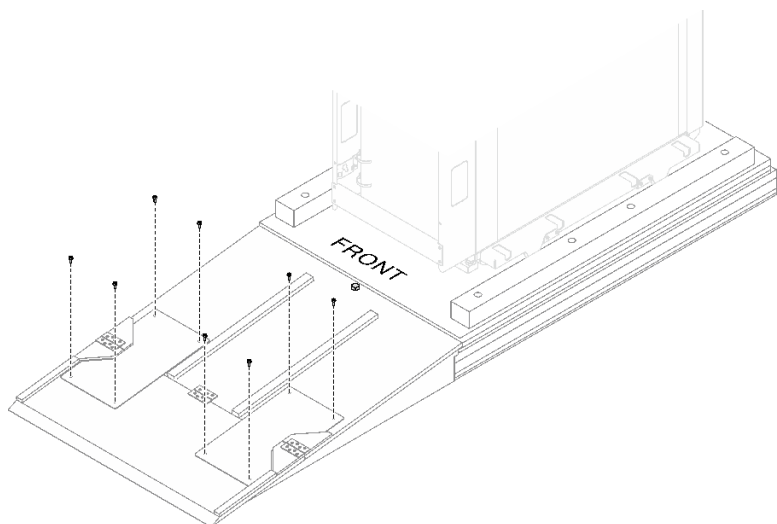

圖例 9. 將兩塊金屬板固定到坡道上

步驟 9. 使用之前用扳手卸下的 10、14、5、18、26 的螺栓之一，將坡道固定到托板上。

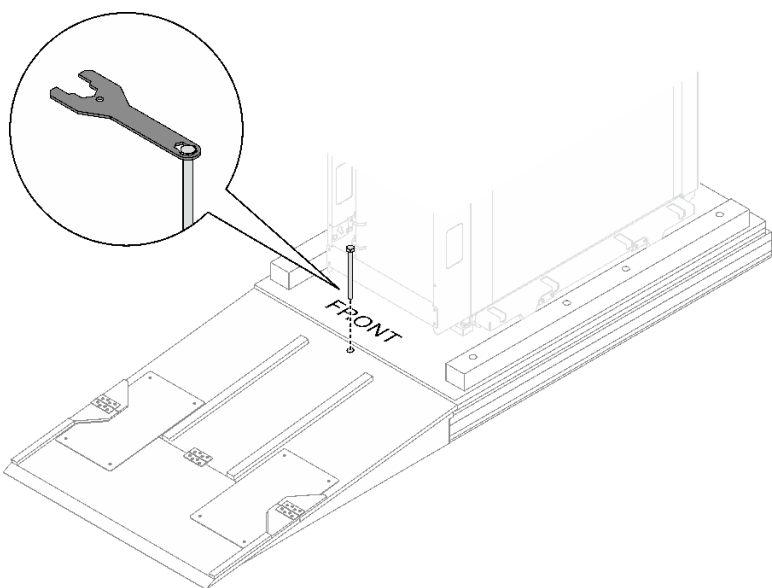

圖例 10. 將坡道固定到托板上

步驟 10. 將坡道放在機櫃前門旁邊，然後將機架機櫃從托板向下滑動到指定位置。

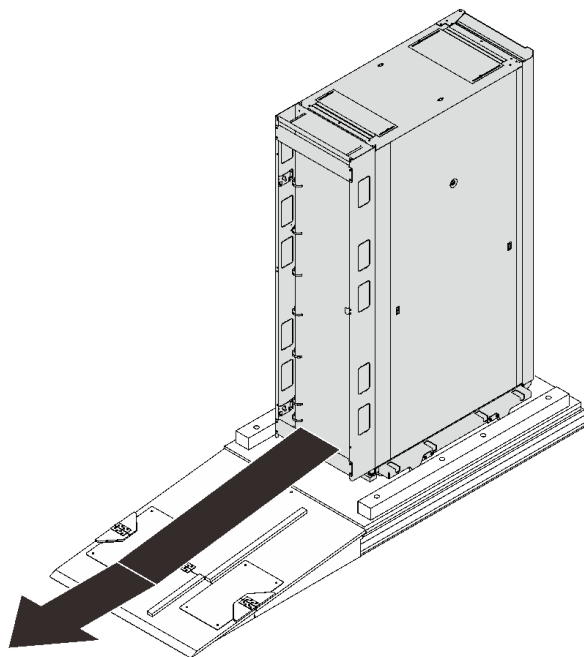

圖例 11. 移除紙板

識別機櫃元件

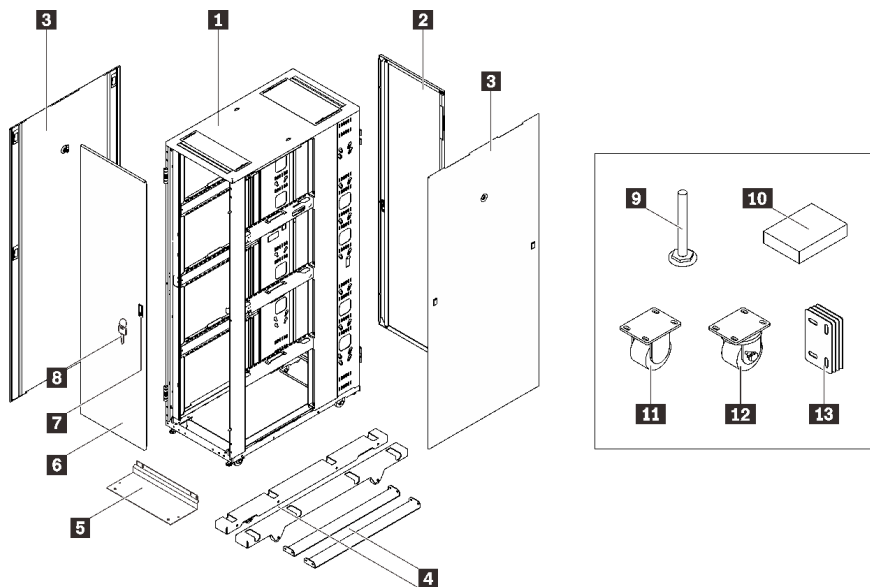

圖例 12. 零件清單







表格 1. Heavy Duty Full Depth 42U Rack Cabinet 元件

1 機櫃框架	8 鑰匙（門和側蓋）
2 後門	9 校平板
3 側蓋	10 工具

表格 1. Heavy Duty Full Depth 42U Rack Cabinet 元件 (繼續)

4 支腿 (側面穩定器)	11 固定腳輪
5 前方穩定器	12 旋轉腳輪
6 前門	13 並聯套件
7 門門	

圖例 13. 工具箱

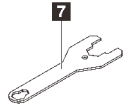
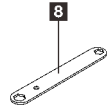
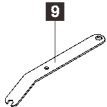
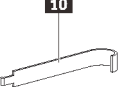
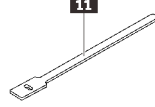
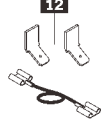
 1 (20)	 2 (30)	 3 (20)	 4 (10)	 5 (20)	1 20 個 M6 C 型籠罩螺帽
 6 (20)	 7 (1)	 8 (1)	 9 (1)	 10 (1)	2 30 個 M6 G 型籠罩螺帽
 11 (15)	 12				3 20 個 M5 C 型籠罩螺帽
					4 10 個 M6 凸緣
					5 20 M5 螺絲
					6 20 個 M6 螺絲
					7 10、14、5、18、26 扳手
					8 8、9、2 扳手
					9 10、13 扳手
					10 螺帽插入工具
					11 15 個黏扣纜線束帶
					12 接地套件

附註：請務必使用工具箱中的螺帽和螺絲。

第二版 (2023 年 6 月)

© Copyright Lenovo 2023.

Lenovo 和 Lenovo 標誌是 Lenovo 於美國及 (或) 其他國家或地區之商標。其他公司、產品或服務名稱，可能是第三者的商標或服務標誌。

有限及限制權利注意事項：倘若資料或軟體係依據美國聯邦總務署 (General Services Administration, GSA) 的合約交付，其使用、重製或揭露須符合合約編號 GS-35F-05925 之規定。

Printed in China

(1P) P/N: SP47B72045

