ThinkSystem Micro Datacenter 18U-Rackschrank Auspackanweisungen

Voraussetzungen

S037



Vorsicht:

Dieses Teil oder diese Einheit wiegt über 55 kg (121,2 lb). Zum Anheben dieses Teils oder dieser Einheit ist ausgebildetes Fachpersonal und/oder eine Hebevorrichtung erforderlich.

Platzbedarf

Sie benötigen eine Mindestlänge von 3 m (10 ft) auf der Rückseite der Palette, um den Rackschrank auszupacken.

Werkzeuge

Sie benötigen dazu die folgenden Werkzeuge:

- Ein Werkzeug mit Kunststoffklinge
- 1 Schraubenschlüssel (13 mm)

Verpackungsmaterial entfernen

Führen Sie die Anweisungen in diesem Abschnitt aus, um das Verpackungsmaterial zu entfernen.

Schritt 1. Schneiden Sie die drei Kunststoff-Palettengurte auf, mit denen der Schrank befestigt ist.



Abbildung 1. Verpackungsmaterial entfernen

Schritt 2. Nehmen Sie die obere Abdeckung, die Seitenleisten und den Karton aus dem Rackschrank heraus.

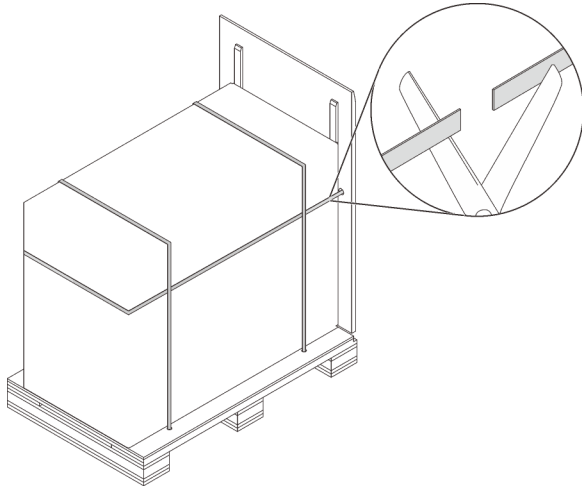

Abbildung 2. Verpackungsmaterial entfernen

Schritt 3. Schneiden Sie die Stretchfolie mit einem scharfen Werkzeug auf und entfernen Sie sie vorsichtig.

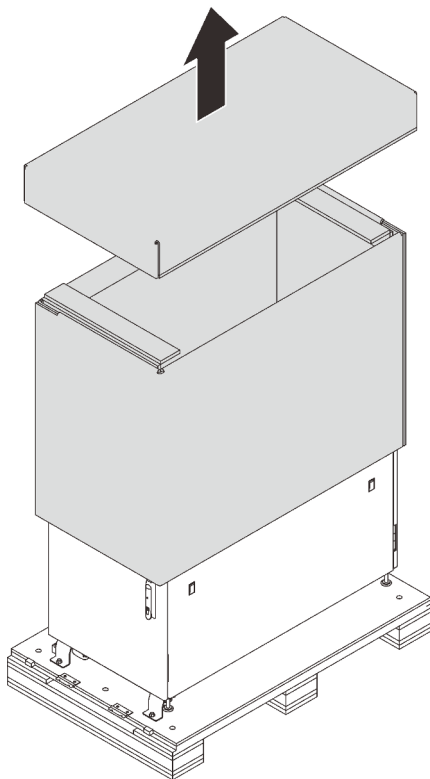

Abbildung 3. Verpackungsmaterial entfernen

Komponenten und Werkzeuge des Rackschranks identifizieren

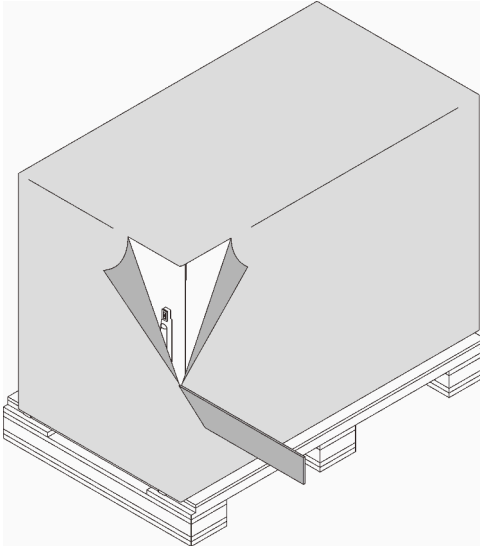

Abbildung 4. Komponenten des Rackschranks

Tabelle 1. Komponenten von Rackschränken

1 Rackschrankrahmen	5 Abnehmbare und umkehrbare Tür
2 Abnehmbare Seitenwand	6 Schlüssel
3 Hardwaresatz (siehe „ Hardwaresatz “ auf Seite 4)	7 Abnehmbare Seitenwand
4 Transporthalterung	

Hardwaresatz

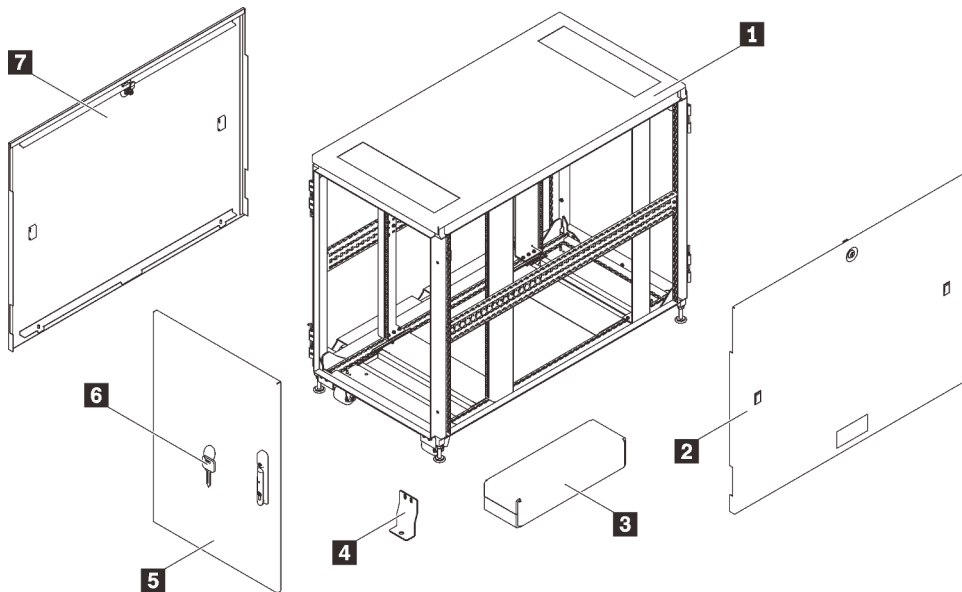

Abbildung 5. Komponenten im Hardwaresatz

Tabelle 2. Komponenten im Hardwaresatz

1 M6-Schrauben (20)	6 Kombinationsschlüssel (1)
2 Flanschmutter mit C-Anschluss (10)	7 Schraubenschlüssel (1)
3 G-Gehäusemutter (20)	8 Aufsteckschraubenschlüssel (1)
4 Gehäusemutter (10)	9 Kabelbinder (15)
5 Werkzeug zum Einsetzen von Gehäusemutter (1)	10 Aufschraub-Halterungen (2)

Rackschrank verschieben

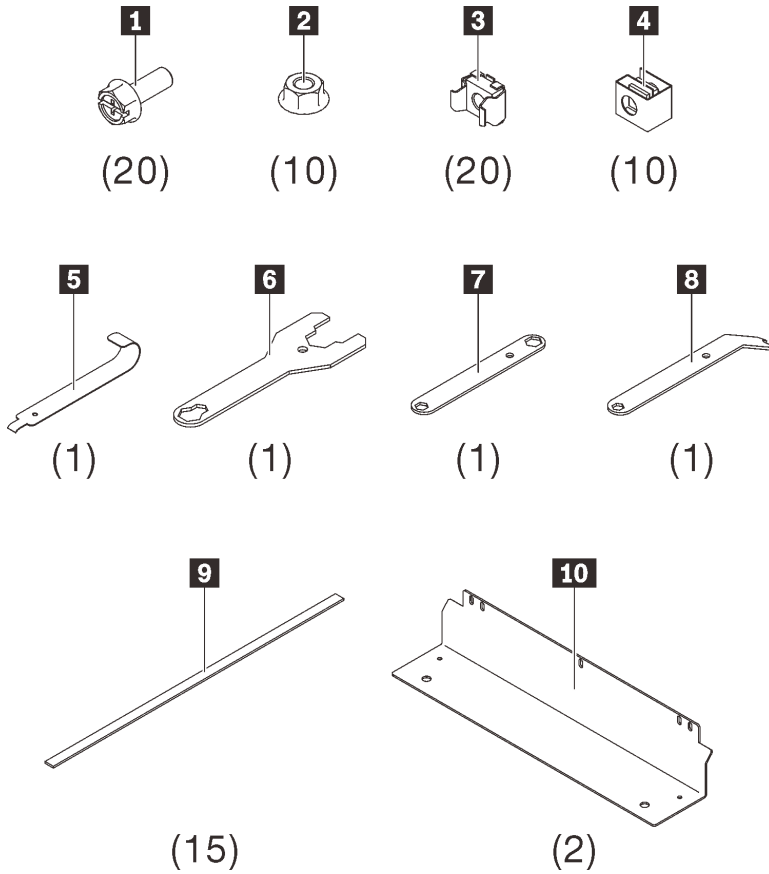
S037



Vorsicht:

Dieses Teil oder diese Einheit wiegt über 55 kg (121,2 lb). Zum Anheben dieses Teils oder dieser Einheit ist ausgebildetes Fachpersonal und/oder eine Hebevorrichtung erforderlich.



Vorsicht – Kippgefahr.

Wichtig:

- Die Aufgabe in diesem Abschnitt erfordert mehr als zwei Personen.
- Der Schrank kann leicht kippen. Verschieben Sie ihn mit größter Vorsicht.

WARNUNG: Wenn Sie diese Anweisungen nicht befolgen, kann dies zu einer Beschädigung der Geräte, schwerwiegenden Verletzungen oder zum Tod führen.

Vor einem Verschieben des Rackschranks führen Sie die folgenden Schritte aus:

1. Entriegeln und öffnen Sie beide Türen, indem Sie den Griff nach oben ziehen und ihn im Uhrzeigersinn drehen.



Abbildung 6. Tür öffnen

2. Entfernen Sie die vier Transporthalterungen, mit denen der Schrank an der Palette befestigt ist.

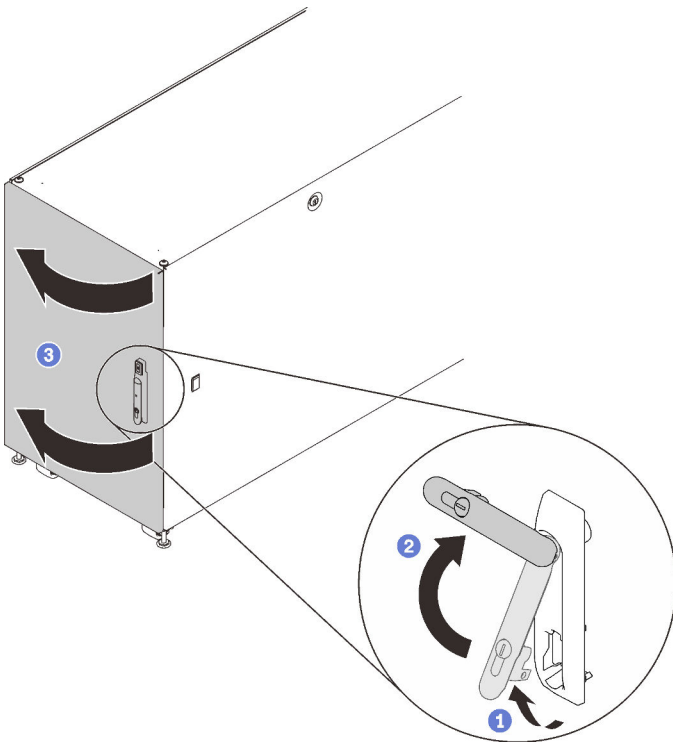

Abbildung 7. Transporthalterungen entfernen

Beim Verschieben des Schrankes stehen zwei Optionen zur Verfügung:

Rollen

S037

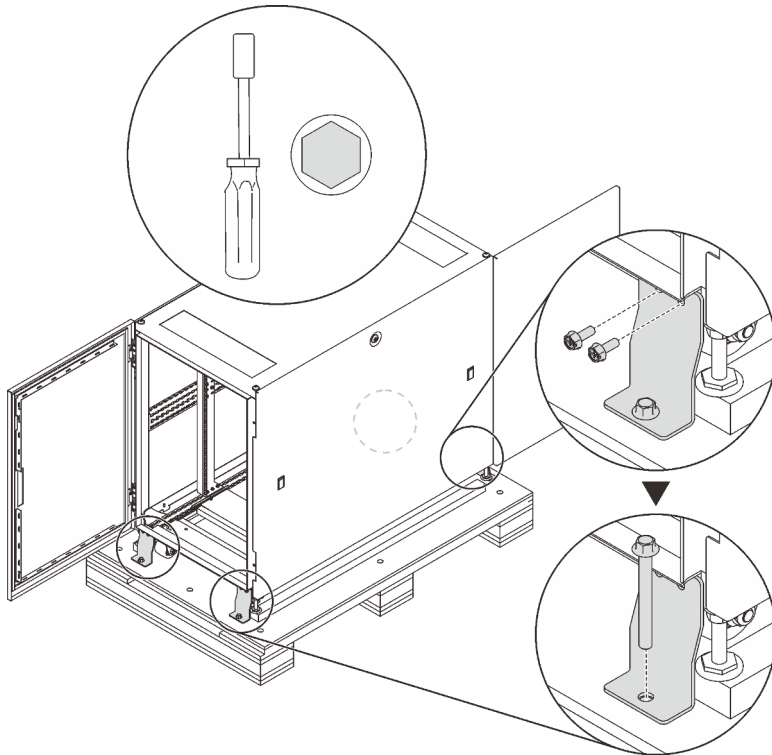

Vorsicht:

Dieses Teil oder diese Einheit wiegt über 55 kg (121,2 lb). Zum Anheben dieses Teils oder dieser Einheit ist ausgebildetes Fachpersonal und/oder eine Hebevorrichtung erforderlich.

Führen Sie die folgenden Schritte aus, um den Schrank an einen anderen Standort zu verschieben:

Schritt 1. Stellen Sie sicher, dass die Nivellierfüße alle hochgestellt sind. Wenn dies nicht der Fall ist, führen Sie für jeden Nivellierfuß die folgenden Schritte aus.

- a. Lösen Sie die Mutter, die den Nivellierfuß fixiert.



Abbildung 8. Mutter lösen

- b. Stecken Sie das offene Ende des Kombischlüssels im Hardwaresatz (siehe **6** in „Hardwaresatz“ auf Seite 4) in die Schraube oberhalb des Nivellierfußes und drehen Sie ihn gegen den Uhrzeigersinn, bis er keinen Bodenkontakt mehr hat.

Anmerkung: Achten Sie darauf, dass die Schrankfüße genug gekürzt werden, damit der Schrank auf die Rampe gleitet, ohne sich zu verklemmen.

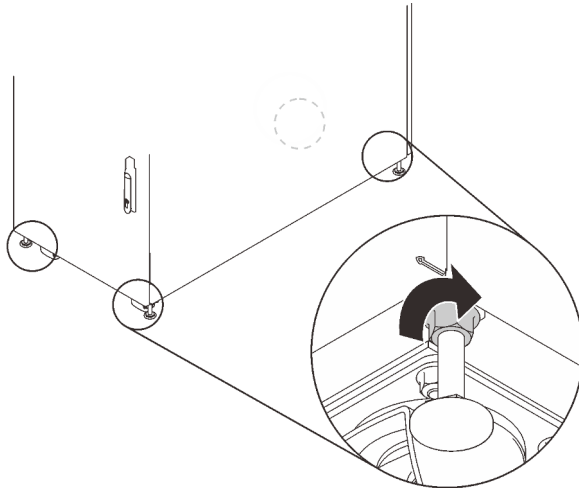

Abbildung 9. FüÙe des Rackschranks justieren

Schritt 2. Stellen Sie sicher, dass die Rampenplatte herabgesetzt und ausbalanciert ist, und drücken Sie dann von hinten gegen den Schrank, bis er die gewünschte Position erreicht hat.

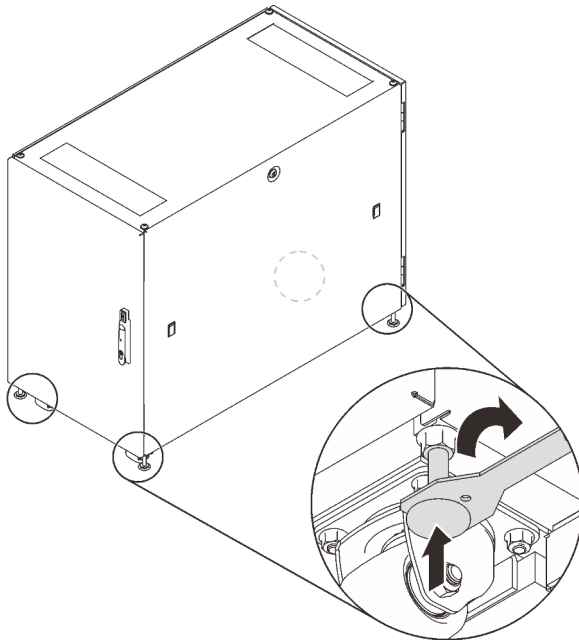

Abbildung 10. Rackschrank von der Palette herunterschieben

Anmerkungen:

- Stellen Sie sicher, dass mehr als zwei Personen den Schrank halten, während Sie ihn von der Rampenplatte herunterschieben.
- Stehen Sie nicht im Pfad des Schrankes.

Kranheber

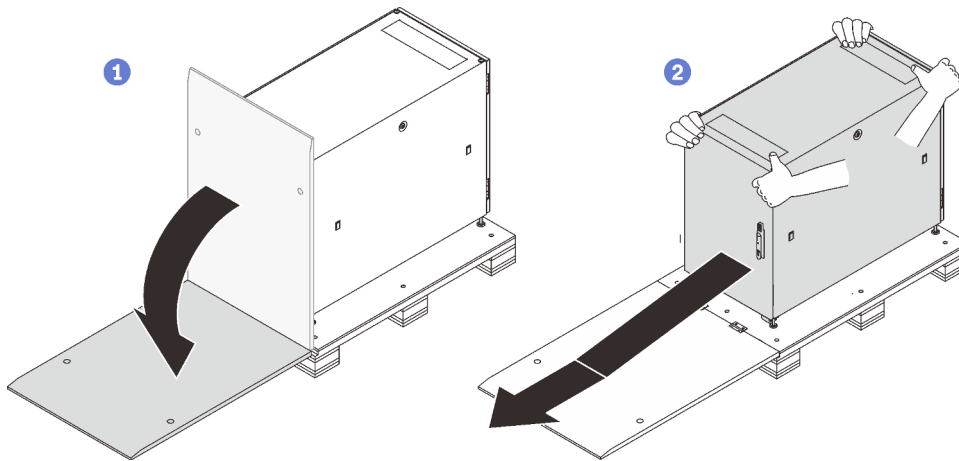

Vorsicht – Fallgefahr.

Führen Sie die folgenden Schritte aus, um den Schrank anzuheben und an den vorgesehenen Standort zu verschieben:

Schritt 1. Entfernen Sie die vier Stöpsel an den vier Ecken auf der Oberseite des Schrankrahmens.



Abbildung 11. Rackschrank anheben

Schritt 2. Installieren Sie eine M12 Ringschraube in jedem Loch und stellen Sie sicher, dass sie fest mit dem Schrank verbunden bleiben.

Schritt 3. Verbinden Sie die vier Ringschrauben mit dem Haken eines Kranhebers und achten Sie darauf, dass die Seillänge einen größeren Winkel als 75° zulässt.

Schritt 4. Heben Sie den Schrank an und positionieren Sie ihn am dafür vorgesehene Standort.

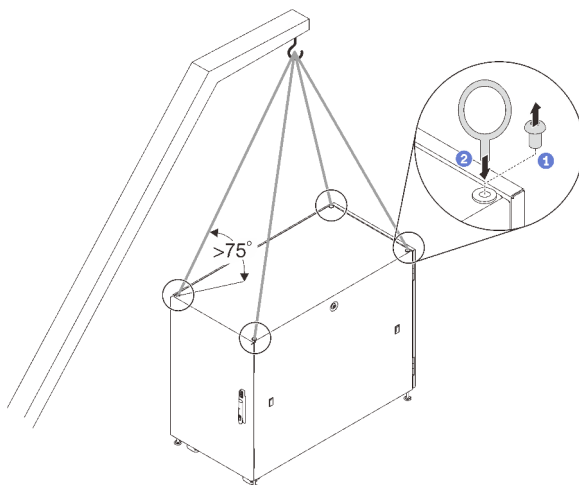
Nachdem Sie den Schrank an den vorgesehenen Standort verschoben haben, führen Sie die folgenden Schritte aus:

1. Stellen Sie sicher, dass die Nivellierfüße nach unten gestellt sind und festen Bodenkontakt haben. Wenn dies nicht der Fall ist, führen Sie für jeden Nivellierfuß die folgenden Schritte aus.
 - a. Lösen Sie ggf. die Mutter, die den Nivellierfuß fixiert.



Abbildung 12. Mutter lösen

- b. Stecken Sie das offene Ende des Kombischlüssels im Hardwareset (siehe **6** in „Hardwareset“ auf Seite 4) in den Sechskantkopf des Fußes und drehen Sie ihn im Uhrzeigersinn, bis der Fuß festen Bodenkontakt hat.

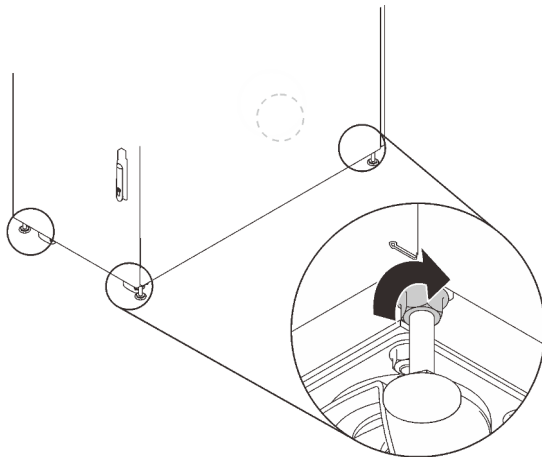

Abbildung 13. Fuß des Rackschranks justieren

- c. Wenn der Nivellierfuß festen Bodenkontakt hat, ziehen Sie die Mutter fest, mit der er fixiert wird.

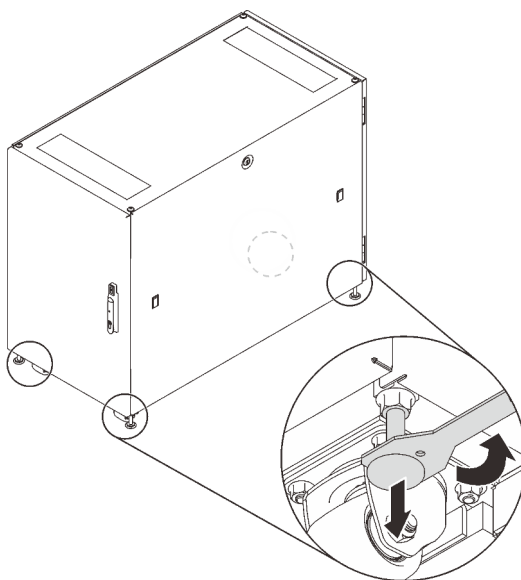

Abbildung 14. Mutter festziehen

2. Um den Schrank am Boden zu befestigen, können Sie die Aufschraub-Halterungen im Hardwaresatz installieren (siehe **10** in „[Hardwaresatz](#)“ auf Seite 4).

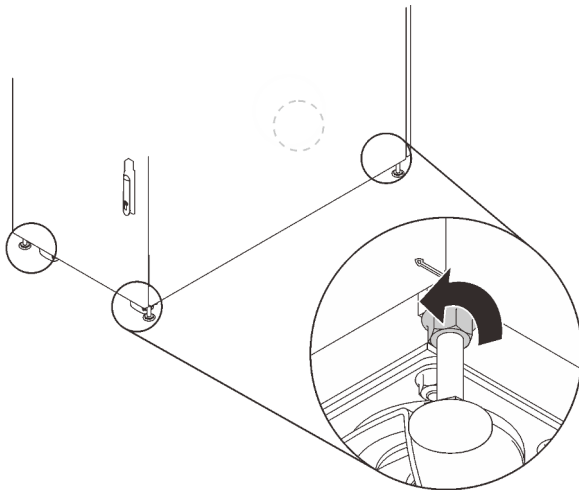

Abbildung 15. Aufschraub-Halterungen anbringen

Kontaktaufnahme mit dem Support für das Türpositions-Überwachungsgerät

Einige Schränke verfügen möglicherweise über die folgenden Geräte:

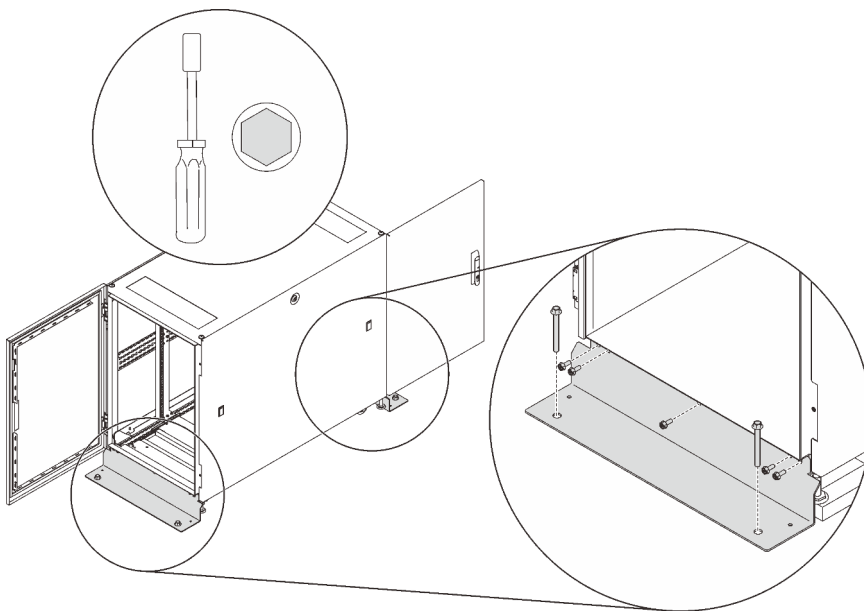

Abbildung 16. Türpositions-Überwachungsgeräte

- **1** Elektronische Verriegelung
- **2** Türpositions-Überwachungsmagnet und -schalter
- **3** Umgebungsüberwachungsgerät

In diesem Fall wenden Sie sich an die folgenden Stellen für technischen Kundendienst und Service dieser Geräte.

- Telefonnummer: +86-400-810-1315 (Englisch/Chinesisch). Servicezeiten: (UTC+8):

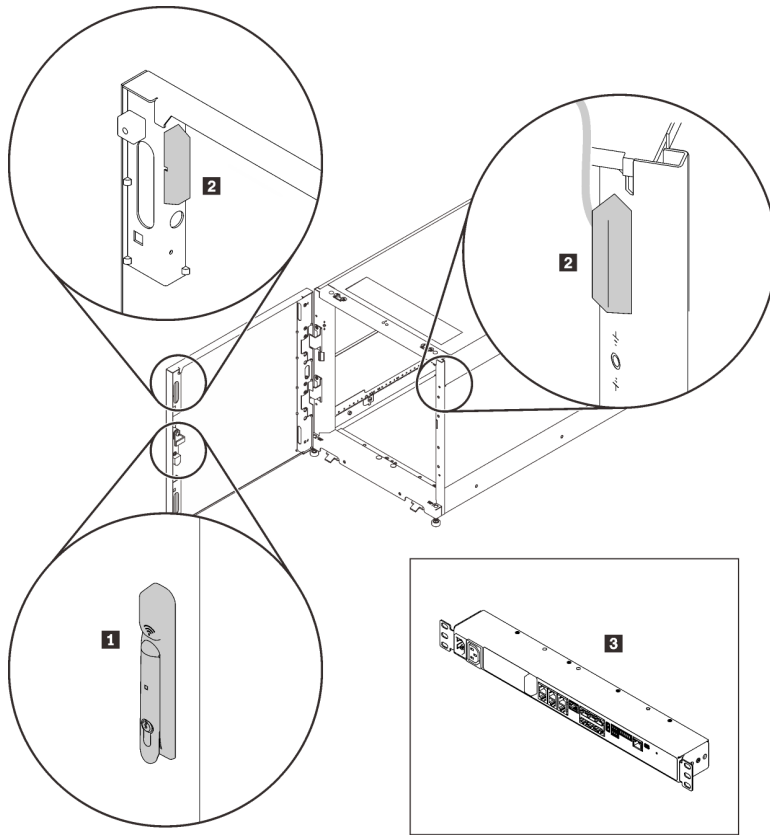
– Montag bis Freitag: 08:15-18:00

– Samstag: 09:00-17:00

- E-Mail-Adresse: itbtech.support@schneider-electric.com
- Service-Website: <https://www.schneider-electric.cn/zh/work/services/>

Siehe <https://support.lenovo.com/docs/18u> für weitere Informationen.



Erste Ausgabe (Februar 2020)

© Copyright Lenovo 2020.

Lenovo und das Lenovo-Logo sind Marken von Lenovo in den USA und/oder anderen Ländern. Andere Namen von Unternehmen, Produkten oder Services können Marken oder Servicemarken anderer Unternehmen sein.

HINWEIS ZU EINGESCHRÄNKTEN RECHTEN: Werden Daten oder Software gemäß einem GSA-Vertrag (General Services Administration) ausgeliefert, unterliegt die Verwendung, Vervielfältigung oder Offenlegung den in Vertrag Nr. GS-35F-05925 festgelegten Einschränkungen.

Printed in China

(1P) P/N: SP47A70405

