

Armario de bastidor de 18U ThinkSystem Micro DataCenter Instrucciones de desembalaje

Requisitos

S037



PRECAUCIÓN:

El peso de esta pieza o unidad es de más de 55 kg (121,2 libras). Se necesitan personas especialmente capacitadas, un dispositivo elevador o ambos para levantar de forma segura esta pieza o unidad.

Espacio

Necesitará 3 m (10 ft) como mínimo en la parte posterior de la plataforma para desembalar el armario bastidor.

Herramientas

Necesitará las siguientes herramientas:

- Una herramienta con un blade de plástico
- Una llave inglesa de zócalo de 13 mm

Extracción de los materiales de embalaje

Nota: Guarde los materiales de embalaje para utilizarlos posteriormente o recíclelos.

Realice los siguientes pasos para eliminar el embalaje protector del armario de bastidor:

Paso 1. Corte las tres correas plásticas de la plataforma que fijan el armario.



Figura 1. Extracción de los materiales de embalaje

Paso 2. Extraiga la tapa superior, las barras laterales y la cartulina del armario bastidor.

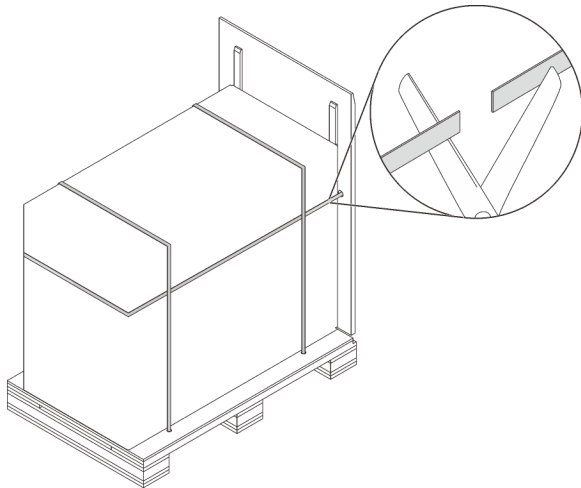

Figura 2. Extracción de los materiales de embalaje

Paso 3. Corte la película de envoltura con una herramienta filosa y luego extraiga con cuidado la película de envoltura.

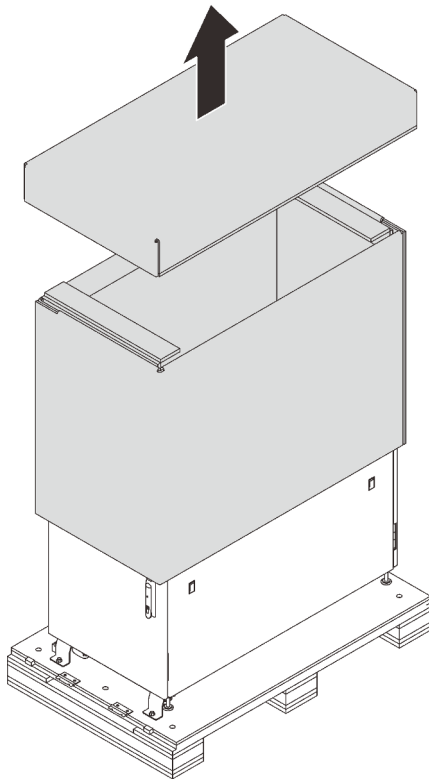

Figura 3. Extracción de los materiales de embalaje

Identificar componentes y herramientas del armario de bastidor

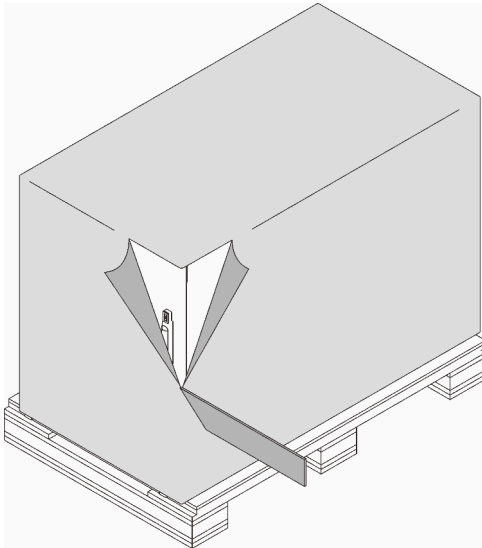

Figura 4. Componentes del armario de bastidor

Tabla 1. Componentes de armarios de bastidor

1 Marco de armario de bastidor	5 Puerta extraíble y reversible
2 Panel lateral extraíble	6 Clave
3 Caja de hardware (consulte “Caja de hardware” en la página 4)	7 Panel lateral extraíble
4 Soporte de envío	

Caja de hardware

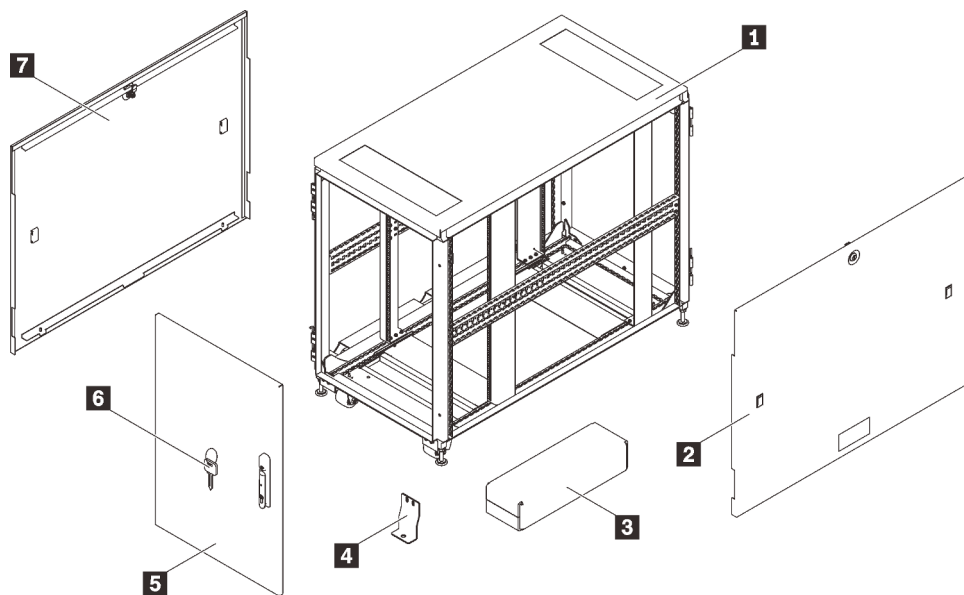

Figura 5. Componentes en la caja de hardware

Tabla 2. Componentes en la caja de hardware

1 20 tornillos M6	6 Una llave de combinación
2 10 tuercas de brida de tipo C	7 Llave inglesa de un zócalo
3 20 tuercas de compartimiento de tipo G	8 Llave inglesa de un zócalo
4 Diez tuercas de compartimiento	9 15 abrazaderas de cables
5 Una herramienta de tuerca de compartimiento	10 Dos abrazaderas de perno

Movimiento del armario bastidor

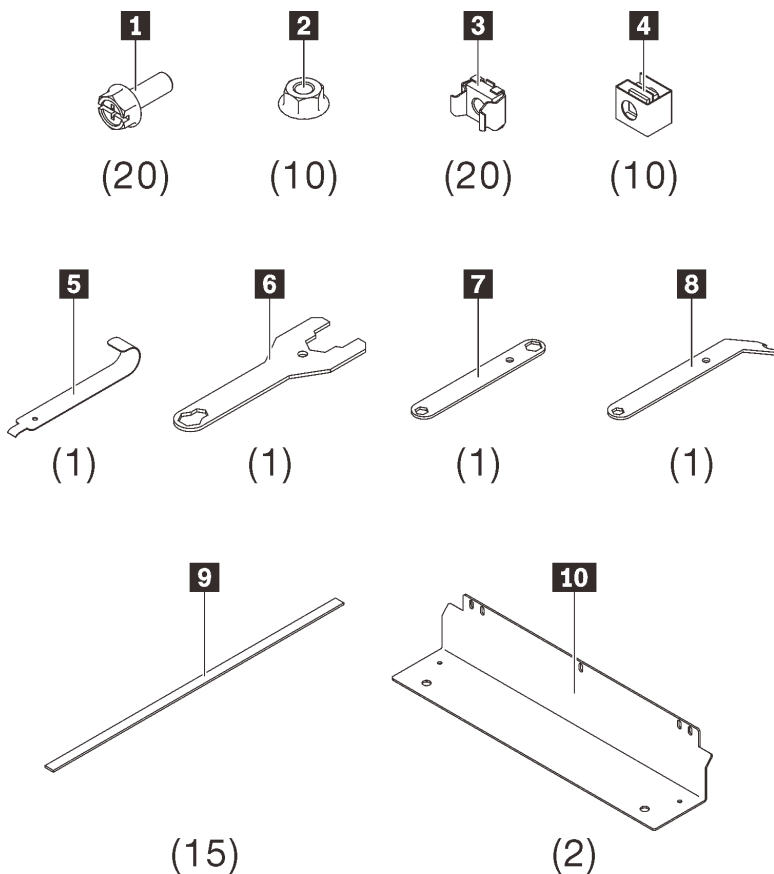
S037



PRECAUCIÓN:

El peso de esta pieza o unidad es de más de 55 kg (121,2 libras). Se necesitan personas especialmente capacitadas, un dispositivo elevador o ambos para levantar de forma segura esta pieza o unidad.



Atención: peligro de vuelco.

Importante:

- La tarea de esta sección requiere más de dos personas.
- El armario puede volcarse fácilmente. Muévelo con extrema precaución.

ADVERTENCIA: si no se siguen estas instrucciones, pueden producirse daños en el equipo, lesiones graves o la muerte.

Antes de mover el armario bastidor, lleve a cabo los siguientes pasos:

1. Desbloquee y abra ambas puertas tirando del asa y girándola a la derecha.



Figura 6. Apertura de la puerta

2. Quite los cuatro soportes de envío que fijan el armario a la plataforma.

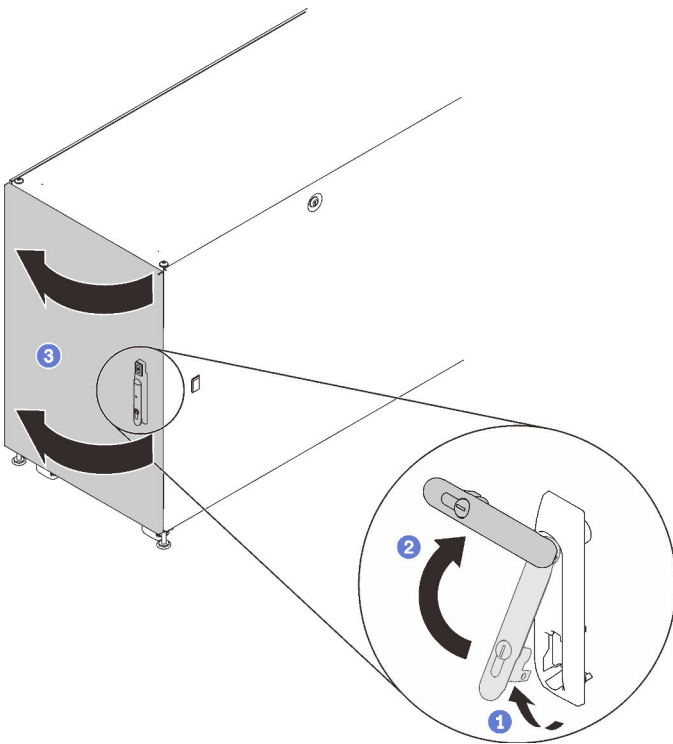

Figura 7. Extracción de soportes de envío

Cuando se mueve el armario, hay dos opciones disponibles:

Ruedas

S037

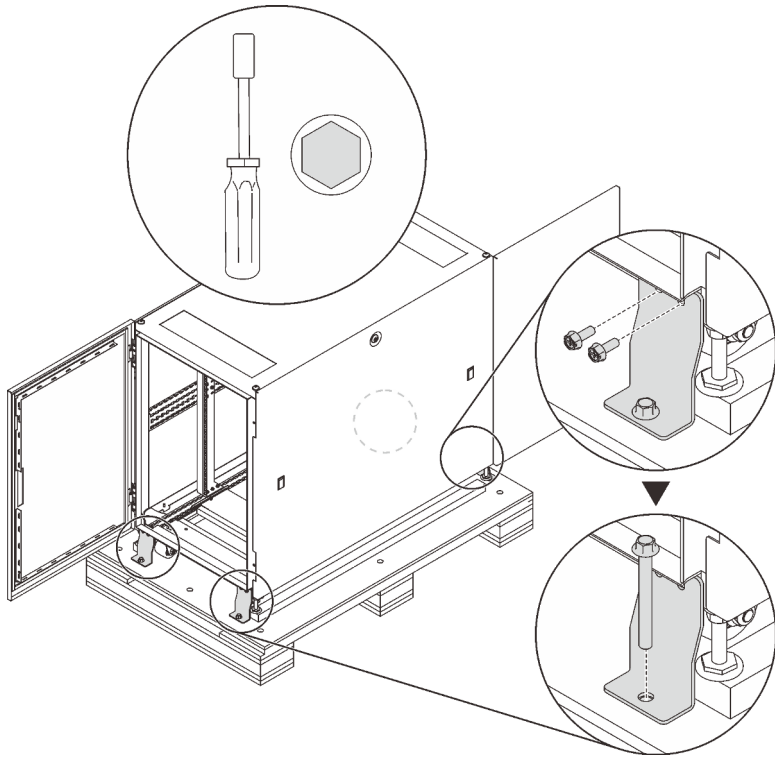

PRECAUCIÓN:

El peso de esta pieza o unidad es de más de 55 kg (121,2 libras). Se necesitan personas especialmente capacitadas, un dispositivo elevador o ambos para levantar de forma segura esta pieza o unidad.

Lleve a cabo los siguientes pasos para mover el armario al sitio designado:

- Paso 1. Asegúrese de que todas las patas de nivelación estén arriba. De lo contrario, lleve a cabo el siguiente procedimiento en cada una de las patas de nivelación.
 - a. Afloje la tuerca que fija la pata de nivelación.



Figura 8. Aflojar la tuerca

- b. Inserte el extremo abierto de la llave inglesa combinada en la caja de hardware (consulte **6** en “Caja de hardware” en la página 4) en el tornillo sobre la pata de nivelación y gírela hacia la izquierda hasta que deje de estar en contacto con el suelo.

Nota: Asegúrese de acortar las patas del armario lo suficiente para que el armario se deslice sobre la rampa sin quedarse atascado.

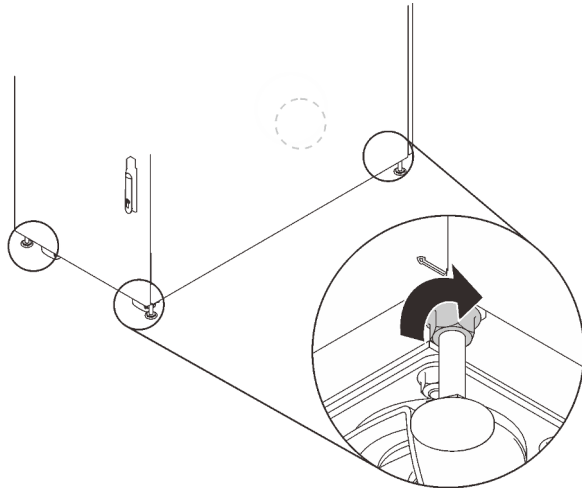

Figura 9. Ajustar las patas del armario bastidor

- Paso 2. Asegúrese de que la tabla de la rampa esté abajo y equilibrada y luego empuje el armario desde la parte posterior hasta que llegue al sitio designado.

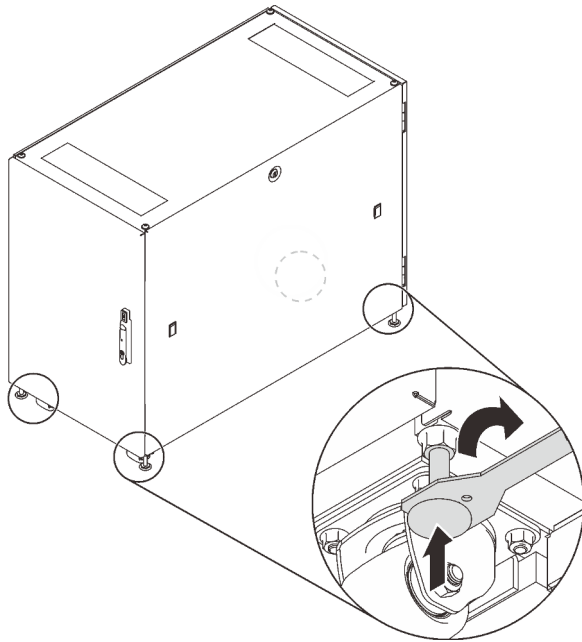

Figura 10. Deslizar el armario para bajarlo de la plataforma

Notas:

- Asegúrese de que más de dos personas estén manejando el armario al deslizarlo hacia abajo desde las tablas de las rampas.
- No se ubique en la ruta del armario.

Elevador de grúa

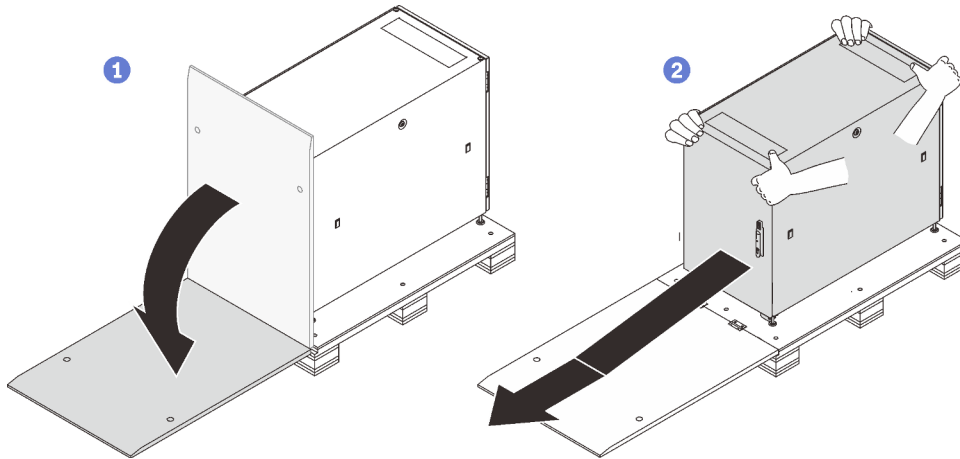

Atención: peligro de caída.

Lleve a cabo los pasos siguientes para levantar y mover el armario al sitio designado:

Paso 1. Quite los cuatro tapones de las cuatro esquinas de la parte superior del marco del armario.



Figura 11. Levantar el armario bastidor

Paso 2. Instale un tornillo de ojo M12 en cada orificio y asegúrese de que se mantenga conectado firmemente al armario.

Paso 3. Conecte los cuatro pernos de ojo al gancho de un elevador de grúa y asegúrese de que la longitud del cable le permita un ángulo más de 75°.

Paso 4. Levante el armario y colóquelo en el sitio designado.

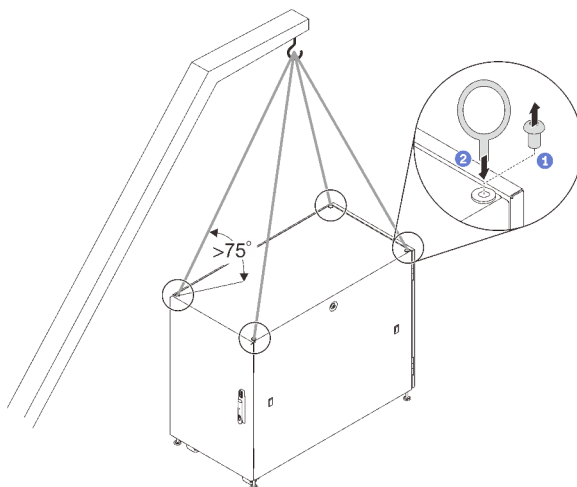
Después de mover el armario al sitio designado, lleve a cabo los siguientes pasos:

1. Asegúrese de que las patas nivelación estén abajo y que estén en contacto firme con el suelo. De lo contrario, lleve a cabo el siguiente procedimiento en cada una de las patas de nivelación.
 - a. Afloje la tuerca que fija la pata de nivelación, de ser necesario.



Figura 12. Aflojar la tuerca

- b. Inserte el extremo abierto de la llave inglesa combinada en la caja de hardware (consulte **6** en “Caja de hardware” en la página 4) en la cabeza hexagonal de la pata de nivelación y gírela hacia la derecha hasta que la pata esté en contacto firme con el suelo.

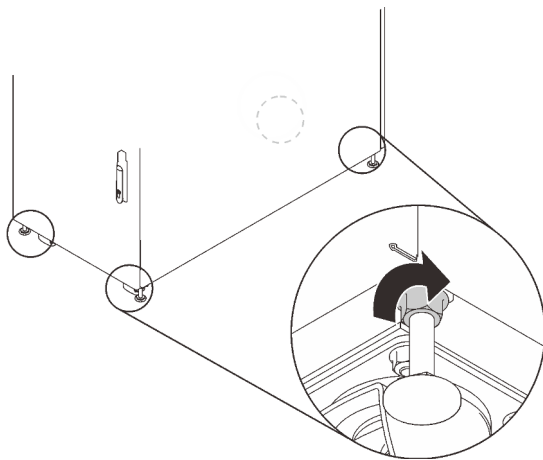

Figura 13. Ajustar la pata del armario bastidor

- c. Una vez que la pata de la nivelación esté en contacto con el suelo, apriete la tuerca que la fija.

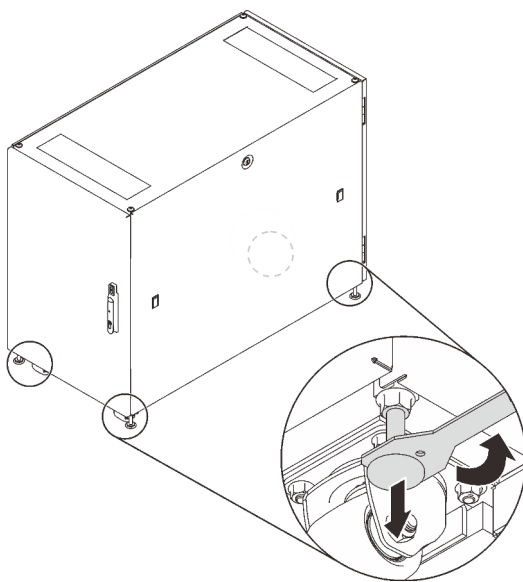

Figura 14. Apriete del tornillo

2. Para fijar el armario a tierra, puede instalar los soportes de perno en la caja de hardware (consulte **10** en “Caja de hardware” en la página 4).

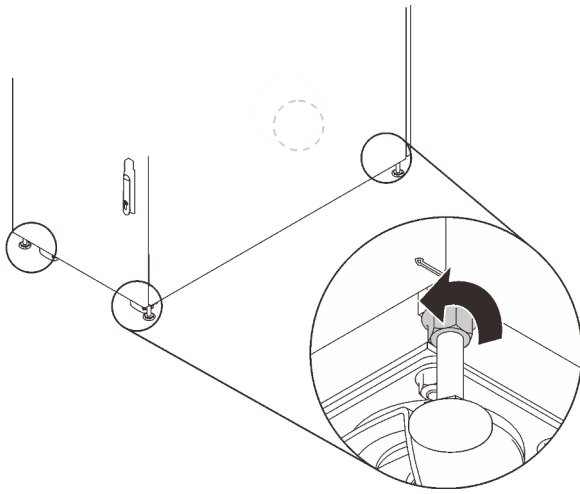

Figura 15. Instalar los soportes de perno

Contacto con el soporte para el dispositivo de supervisión de posición de puerta

Algunos armarios pueden incluir los siguientes dispositivos:

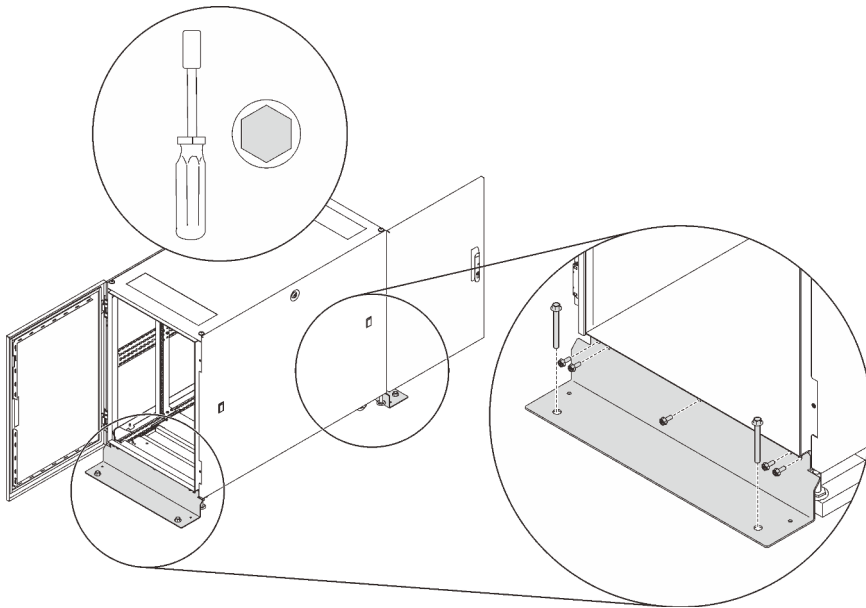

Figura 16. Dispositivos de supervisión de posición de la puerta

- **1** Bloqueo de dispositivos electrónicos
- **2** Imán e interruptor del monitor de posición de la puerta
- **3** Dispositivo de supervisión ambiental

En este caso, obtenga soporte técnico y servicio para estos dispositivos con la información a continuación.

- Número de teléfono: +86-400-810-1315 (Inglés/chino). Horas de servicio: (UTC + 8):

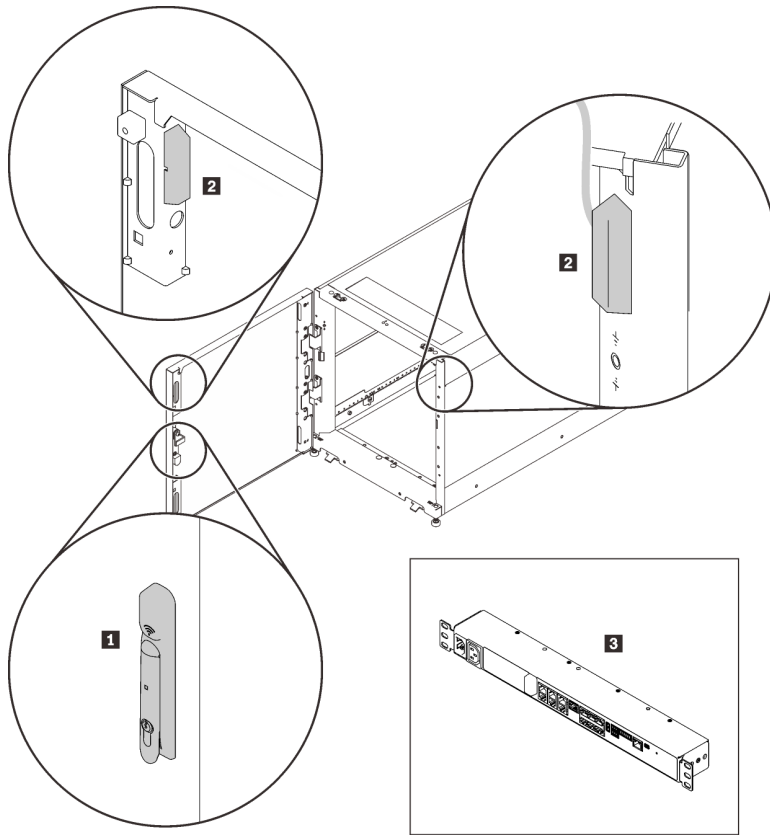
– **Lunes a viernes:** 08:15-18:00

– **Sábado:** 09:00-17:00

- Dirección de correo electrónico: itbtech.support@schneider-electric.com
- Sitio web de servicio: <https://www.schneider-electric.cn/zh/work/services/>

Para obtener más información, consulte <https://support.lenovo.com/docs/18u>.



Primera edición (Febrero 2020)

© Copyright Lenovo 2020.

Lenovo y el logotipo de Lenovo son marcas registradas de Lenovo en Estados Unidos y/o en otros países. Otros nombres de empresas, productos o servicios pueden ser marcas registradas o marcas de servicio de otras compañías.

AVISO DE DERECHOS LIMITADOS Y RESTRINGIDOS: si los productos o software se suministran según el contrato de General Services Administration (GSA), la utilización, reproducción o divulgación están sujetas a las restricciones establecidas en el Contrato Núm. GS-35F-05925.

Printed in China

(1P) P/N: SP47A70406

