

机架安装指南

机架套件部件清单

机柜随附将机柜装入机架机柜时所需的全部五金件。以下各图显示将机柜装入机架机柜时所需的物品。如有物品遗失或损坏，请与购买地点联系。

滑动盒套件包括以下部件。此机柜随附本套件。

- 一个右侧滑轨
- 一个左侧滑轨
- 两个 M5 螺钉
- 两个垫圈
- 本文档

滑轨包装箱物件



图 1. 滑轨包装箱物件

Lenovo 在万维网上维护一些页面，可从中获取最新技术信息和下载设备驱动程序及更新。要访问这些页面，请转至 <http://www.lenovo.com/support> 并按照指示信息进行操作。

机架安装

按以下信息将机柜牢固地装入机架机柜。

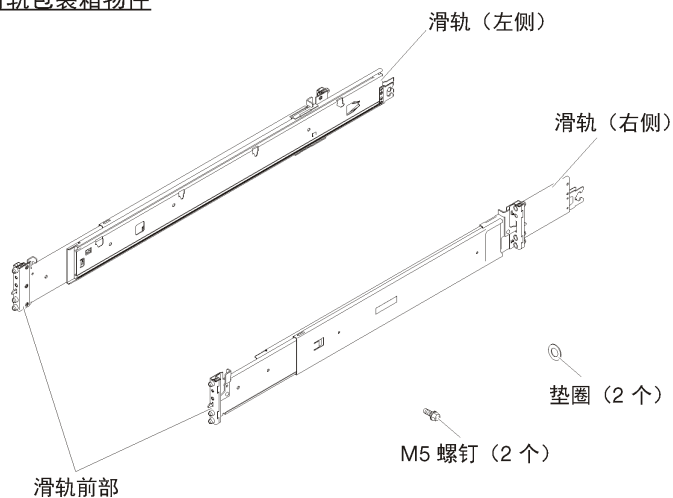
将滑动导轨装入机架

按以下信息将滑动导轨装入机架。

注：滑动导轨可展开，如下图所示。



图 2. 滑轨

要将滑动导轨装入机架，请完成以下步骤。

- 1 选择要安装的第一个滑动导轨。
- 2 确保滑动导轨缩短至最短位置。

- 3 在机架机柜的前部，将滑动导轨后部的销钉与机架后部的凸缘孔对齐。
- 4 推动滑动导轨，以便销钉和滑锁固定到位。
注：机架上的光孔为方形或圆形。

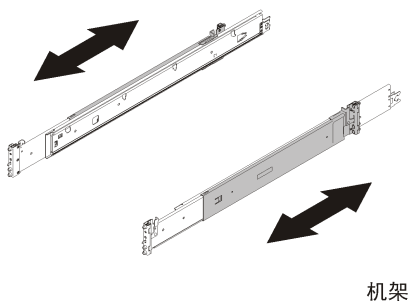

图 3. 安装背面左侧滑轨

- 5 向前拉出滑轨，然后将销钉和滑锁插入机架正面 EIA 凸缘孔和滑锁。
注：机架上的光孔为方形或圆形。

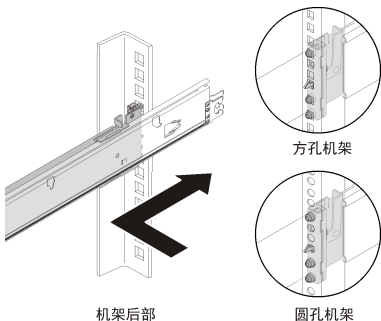

图 4. 安装正面左侧滑轨

- 6 重复步骤 2 和 5 以安装另一个滑动导轨。通过检查挂钩已挂住，确保每个滑动导轨与凸缘牢固地啮合，并通过来回滑动以确保滑轨不会弹出。

将机柜安装到滑动导轨上

按以下信息将机柜安装到滑动导轨上。

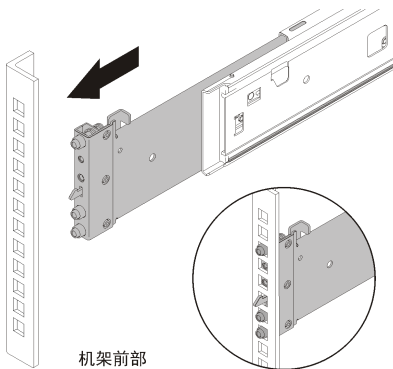
注意：安装机柜前，确保从机柜卸下所有计算节点和平移台。

要将机柜安装在导轨上，请完成以下步骤。

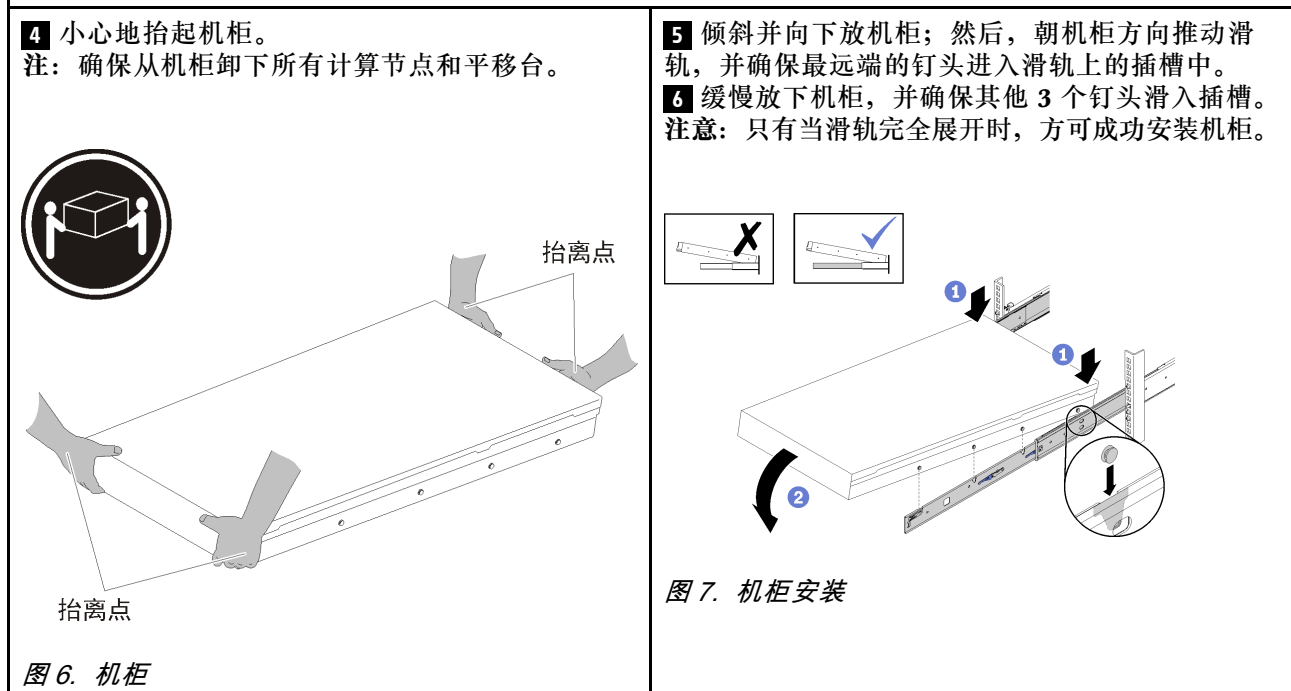
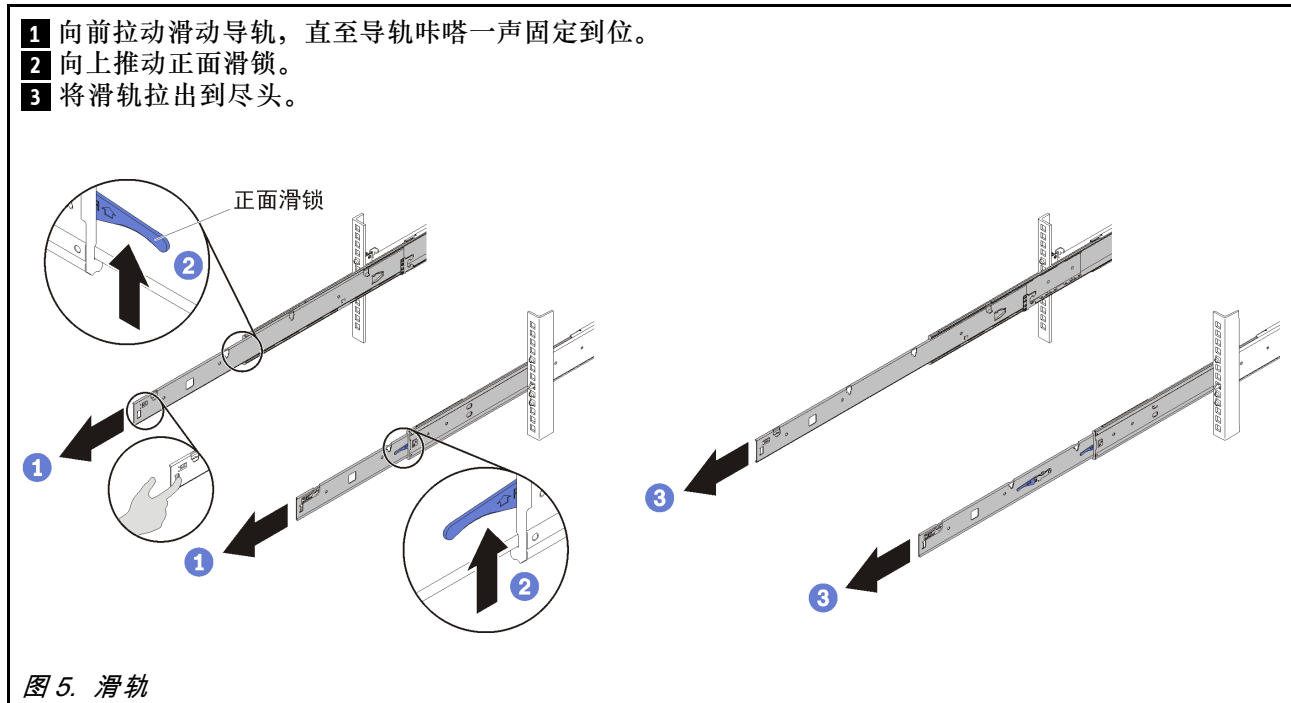

将机柜滑入机架

按以下信息将机柜滑入机架。

要将机柜滑入机架，请完成以下步骤。

- 1 向上推动滑动导轨上的背面滑锁。
- 2 推动机柜直至滑动导轨咔嗒一声锁定到位。
- 3 向上推动滑动导轨上的正面滑锁。
- 4 将机柜推入到机架尽头。



图 8. 机柜安装

将机柜固定在机架中以供装运

按以下信息将机柜固定到机架中以便装运。

要将机柜固定到机架中以便装运，请完成以下步骤。

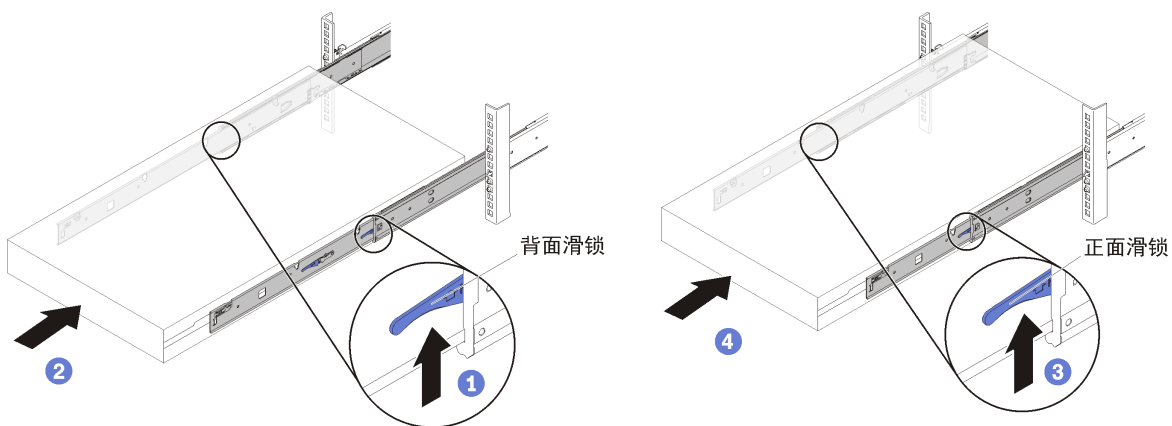
- 1** 插入两个 M5 螺钉和垫圈；然后，拧紧两个 M5 螺钉以将滑轨固定到机架凸缘上。



图 9. 螺钉安装

- 2** 拧紧位于机柜正面的两个指旋螺钉。

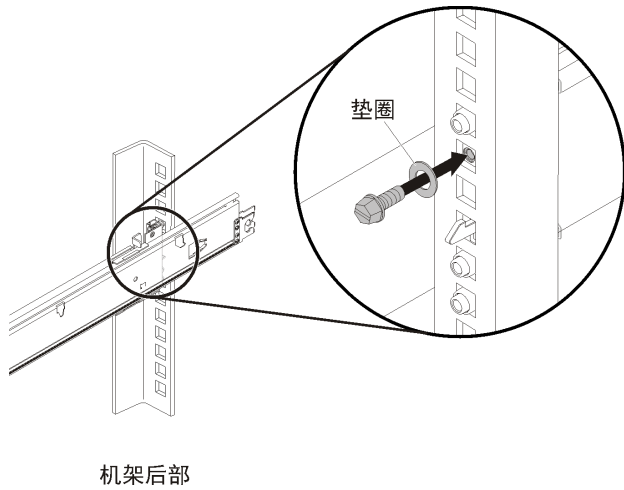

图 10. 指旋螺钉

- 3** 将计算节点和平移台装回机柜。有关详细信息，请参阅 *设置指南* 或 *维护手册*。

卸下机架

按以下信息从机架上卸下机柜。

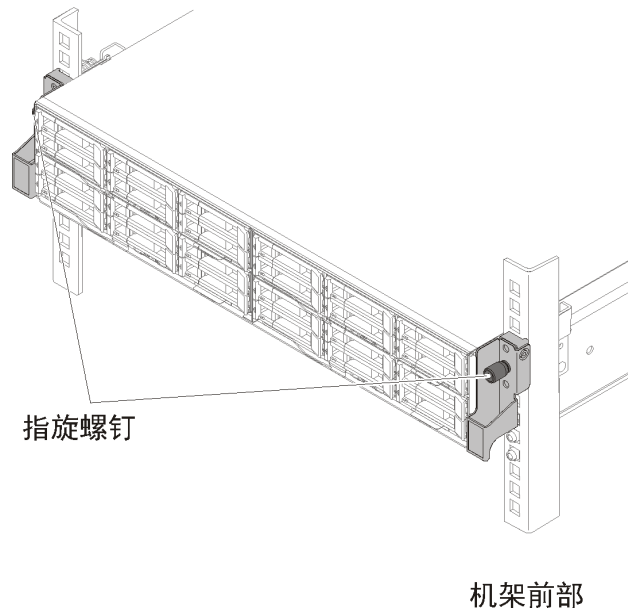
从机架上卸下机柜

按以下信息从机架上卸下机柜。

注意：卸下机柜前，确保从机柜卸下所有计算节点和平移台。

要从机架上卸下机柜，请完成以下步骤。

1 从机柜背面拔下线缆。

2 如果已安装理线臂，向后拉出内侧固定夹松开滑锁以松开理线臂。

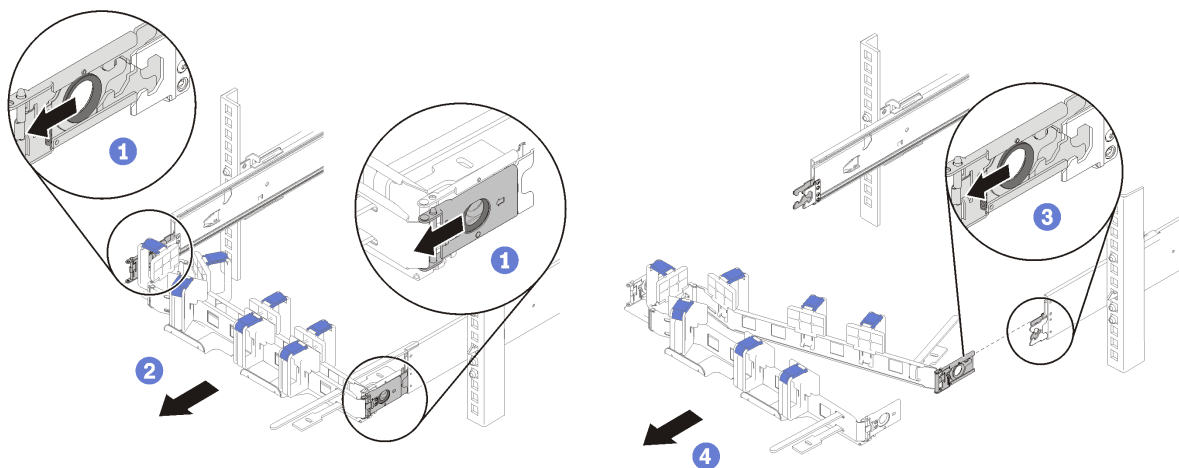

机架后部

图 11. 内部固定夹

3 拧松位于机柜正面的两个指旋螺钉。

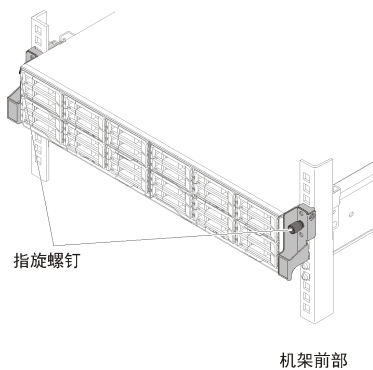

机架前部

图 12. 指旋螺钉

- 4 向前拉动机柜直至滑动导轨咔嗒一声固定到位。
 - 5 向上推动滑动导轨上的正面滑锁。
 - 6 将机柜滑出到尽头。
- 注：确保从机柜卸下所有计算节点和平移台。



图 13. 卸下机柜

- 7 向里按松开滑锁。
- 8 向上轻轻抬起机柜正面以清除插槽中的钉头。

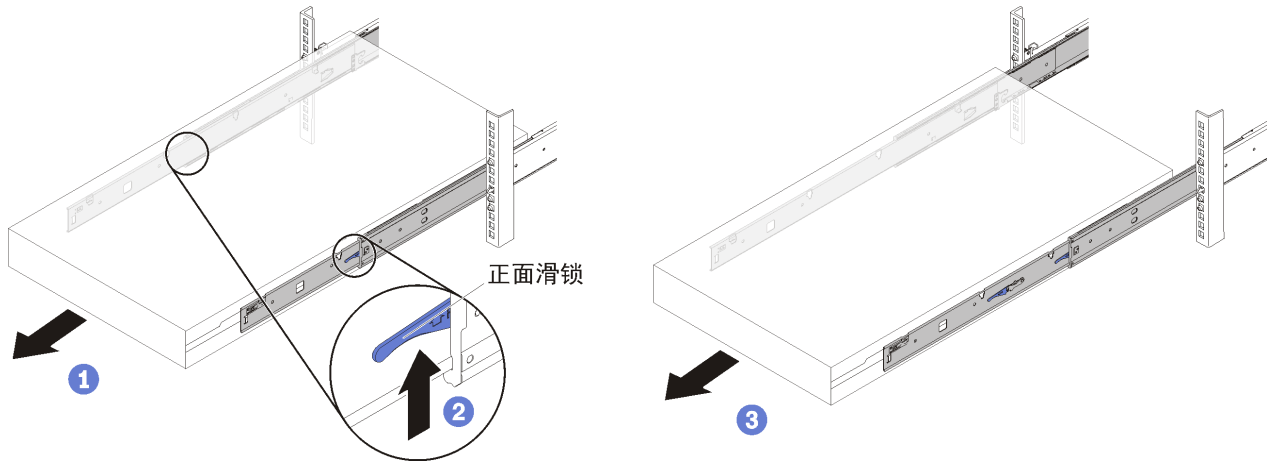

图 14. 卸下机柜

9 从机架抬走机柜，然后将机柜放在坚固的平面上。

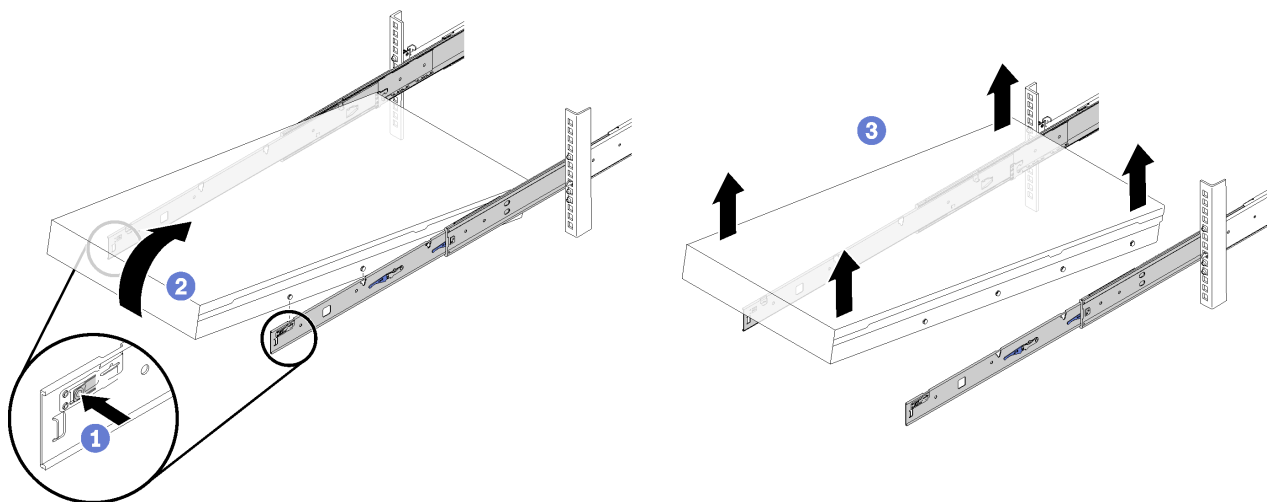

图 15. 机柜

从机架上卸下滑动导轨

按以下信息从机架上卸下滑动导轨。

要从机架上卸下滑动导轨，请完成以下步骤。

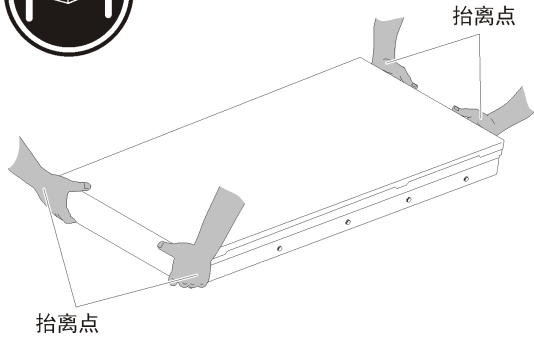
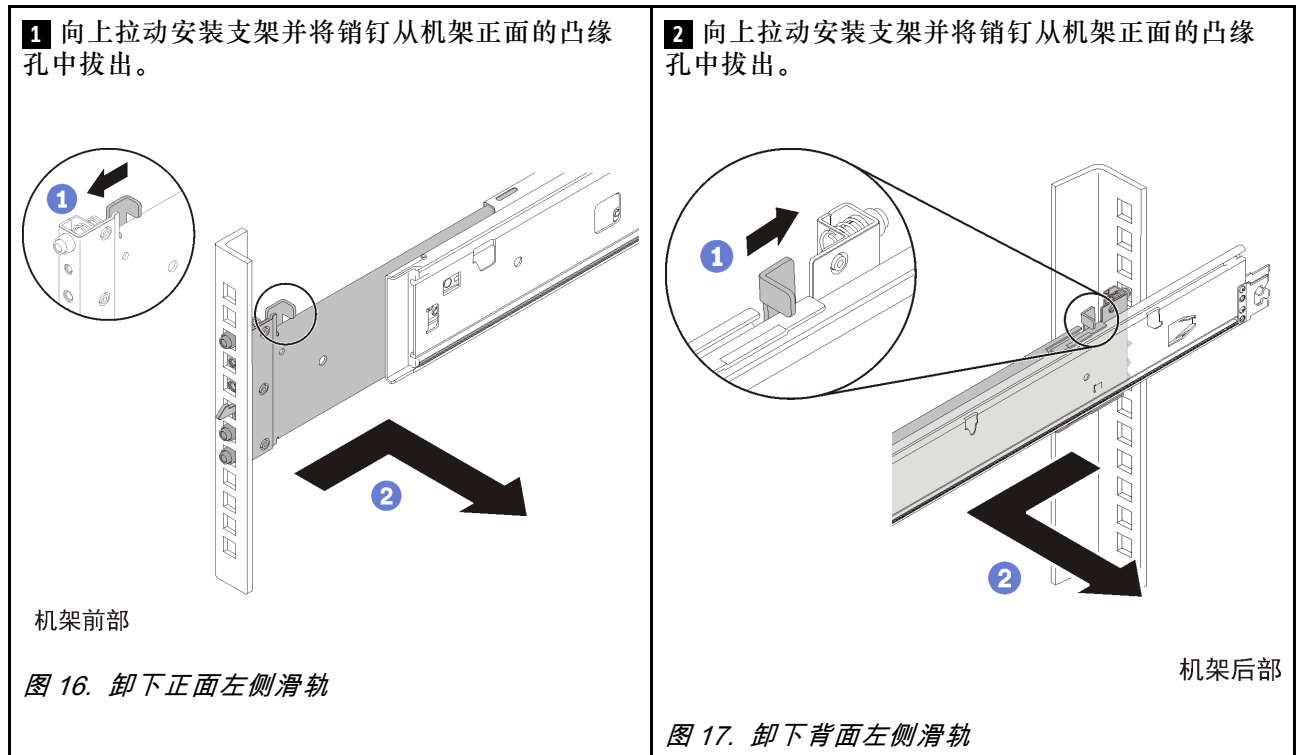

第一版 (2017 年 6 月)

© Copyright Lenovo , 2017 年.

有限权利声明：如果数据或软件依照美国总务署（GSA）合同提供，其使用、复制或公开受编号为 GS-35F-05925 的合同条款的约束。

此处显示的产品和服务名称是各自所有者的商标或服务标记。

Printed in China

(1P) P/N: SP47A24262

