

# ThinkSystem D2 纜線整理臂

---

## ThinkSystem D2 纜線整理臂

ThinkSystem D2 纜線整理臂包含下列項目。

**附註：**本文件中的圖解可能與您的硬體略有不同。

### 纜線整理臂包裝內容物

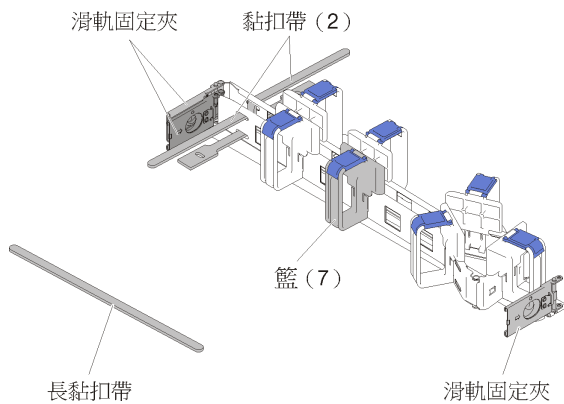

**圖例 1. 纜線整理臂包裝內容物**

- 一個纜線整理臂
  - 兩個黏扣帶（預先連接）
  - 一個長黏扣帶（僅適用於隨附機架時）
  - 七個纜線籃（預先連接）
  - 三個滑軌固定夾
- 本文件

Lenovo 在全球資訊網 (WWW) 上提供許多網頁，您可以從中取得最新的技術資訊，並可下載裝置驅動程式和更新項目。若要存取這些頁面，請前往 <http://www.lenovo.com/support>，然後遵循指示進行。

---

## 安裝纜線整理臂

使用此資訊來安裝纜線整理臂。

如果要安裝纜線整理臂，請完成下列步驟。

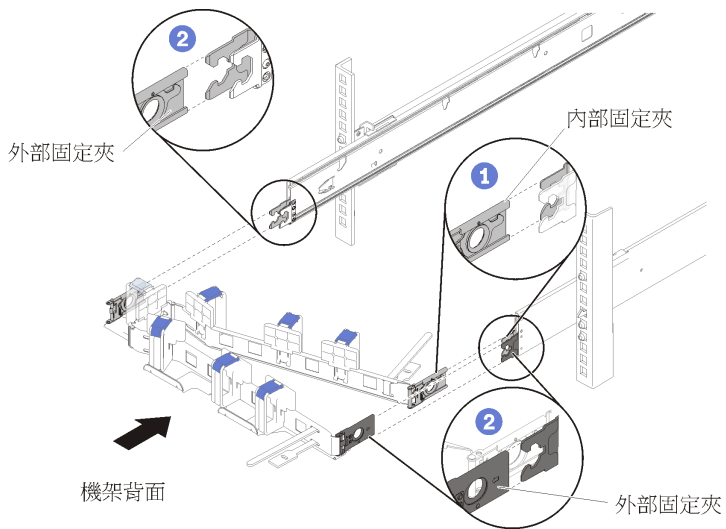

**圖例 2. 纜線整理臂安裝**

- 步驟 1. 確定已將機體完全推入機架中，並鎖緊翼型螺絲。
- 步驟 2. 將內部固定夾與滑軌上的內部卡榫對齊，然後推到卡入定位為止。
- 步驟 3. 將兩個外部固定夾與滑軌上的外部卡榫對齊，然後推到卡入定位為止。

## 連接及拉設纜線

使用此資訊來連接及拉設纜線。

**附註：**使用纜線整理臂上提供的纜線帶，以固定纜線並防止其下垂。

如果要連接及拉設纜線，請完成下列步驟。

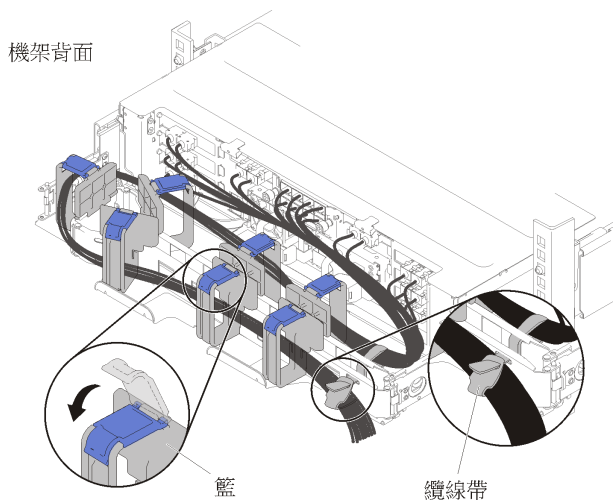

**圖例 3. 纜線佈線**

- 步驟 1. 打開七個纜線籃上的藍色固定夾。
- 步驟 2. 將電源線和其他纜線連接到機體背面。

- 步驟 3. 將纜線和電源線拉設到纜線整理臂中。
- 步驟 4. 使用兩個纜線帶將纜線緊緊固定在纜線整理臂的正面和背面。
- 步驟 5. 關上七個纜線籃上的藍色固定夾。
- 步驟 6. 小心地將機體前後滑動，確定纜線沒有夾住，或直接掉落到機體下方的 U 空間。

---

## 卸下纜線整理臂

使用此資訊來卸下纜線整理臂。

如果要卸下纜線整理臂，請完成下列步驟。

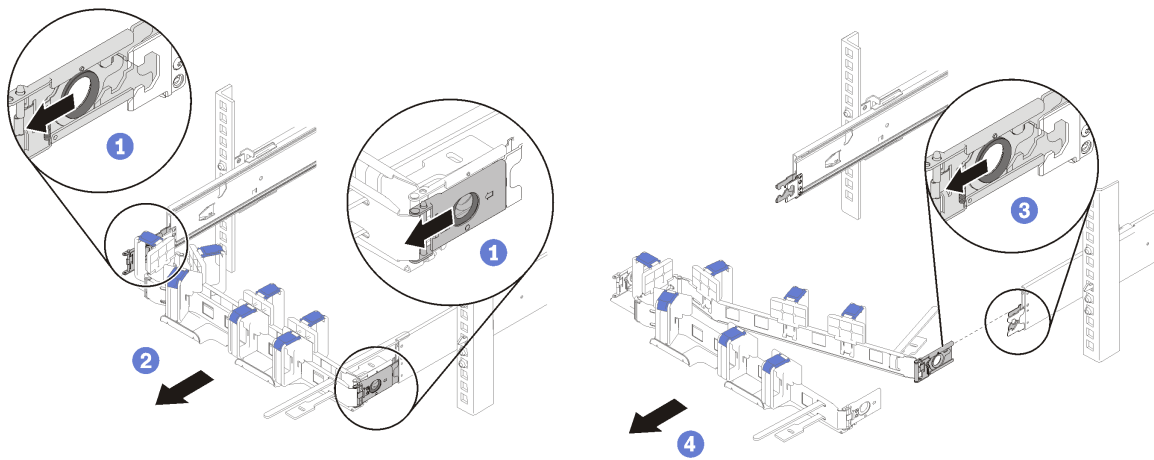

機架背面

### 圖例 4. 卸下纜線整理臂

- 步驟 1. 從纜線整理臂拔除所有纜線。
- 步驟 2. 將兩個外部固定夾鬆開門鎖向後拉，以鬆開纜線整理臂。
- 步驟 3. 將內部固定夾鬆開門鎖向後拉，以鬆開纜線整理臂。
- 步驟 4. 將纜線管理臂從滑軌卸下。

---

## 變更纜線整理臂，在機架的另一側進行安裝

如果要在另一側安裝纜線整理臂，請完成下列步驟：

- 步驟 1. 按壓鬆開門鎖。
- 步驟 2. 將固定夾往上拉，從機架卸下纜線整理臂。
- 步驟 3. 按壓另一個固定夾的鬆開門鎖。
- 步驟 4. 將固定夾往上拉以卸下。

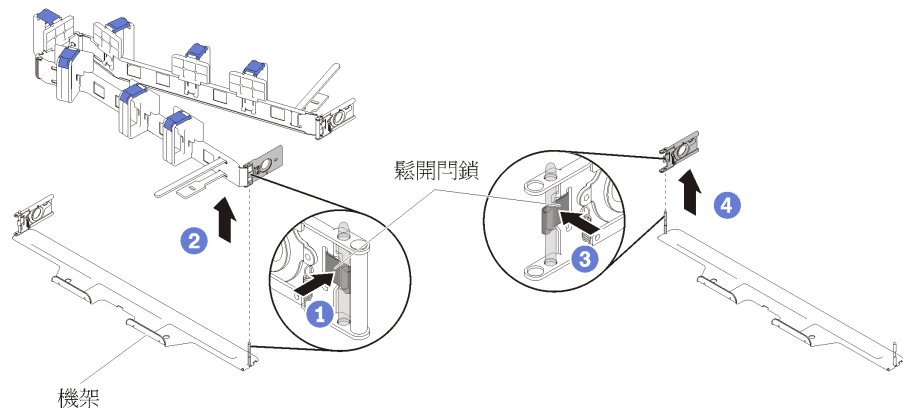

圖例 5. 卸下固定夾

步驟 5. 將固定夾孔與鉸鏈銷對齊；然後，推動固定夾以插入。

步驟 6. 轉動並對齊纜線整理臂，如圖所示。

步驟 7. 將另一個固定夾孔與鉸鏈銷對齊並推動它，以將纜線整理臂插入機架。

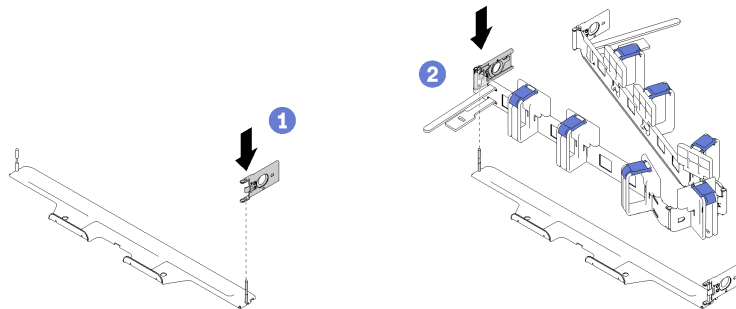

圖例 6. 安裝固定夾



---

第一版 (2017 年 6 月)

© Copyright Lenovo , 2017 年.

有限及限制權利注意事項：倘若資料或軟體係依據美國聯邦總務署 (General Services Administration, GSA) 的合約交付，其使用、重製或揭露須符合合約編號 GS-35F-05925 之規定。

此處出現的產品和服務名稱是各自擁有者的商標或服務標誌。

Printed in China

(1P) P/N: SP47A24261

