

# 機架安裝手冊

## 機架套件零件庫存清單

此機體隨附將其安裝到機櫃上所需的所有硬體。下列圖解顯示在機櫃中安裝機體時所需的項目。如果項目缺少或損壞，請聯絡您購買的店家。

滑軌包裝套件包含下列零件。此套件隨附於機體。

- 一個右滑軌
- 一個左滑軌
- 兩個 M5 螺絲
- 兩個墊圈
- 本文件

### 滑軌包裝內容物

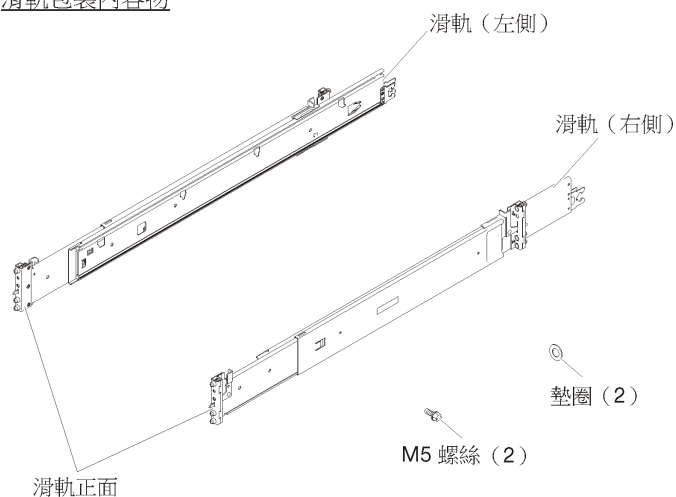

圖例 1. 滑軌包裝內容物

Lenovo 在全球資訊網 (WWW) 上提供許多網頁，您可以從中取得最新的技術資訊，並可下載裝置驅動程式和更新項目。若要存取這些頁面，請前往 <http://www.lenovo.com/support>，然後遵循指示進行。

# 機架安裝

使用此資訊將機體牢固地安裝到機櫃中。

## 將滑軌安裝到機架中

使用此資訊將滑軌安裝到機架中。

**附註：**滑軌是可延伸的，如下圖所示。

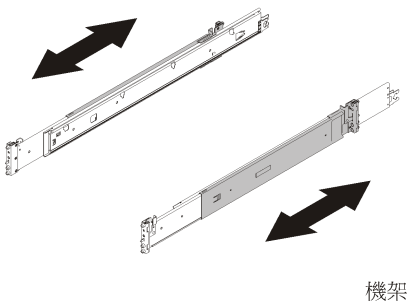

圖例 2. 滑軌

如果要將滑軌安裝到機架中，請完成下列步驟。

**1** 選取您想要安裝的第一個滑軌。

**2** 確定滑軌已縮至最短的位置。

**3** 從機櫃正面，將滑軌後端的插腳對準機架背面的凸緣孔。

**4** 推動滑軌，使插腳和門鎖入定位。

**附註：**機架上的孔將會是方形或圓形的。

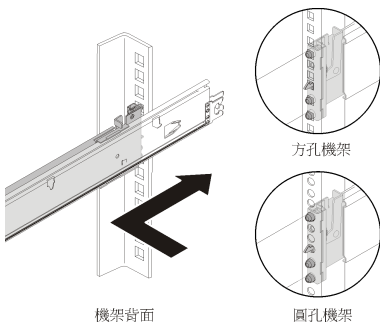

圖例 3. 左滑軌後端安裝

**5** 向前拉滑軌，並將插腳和門鎖插入機架正面的 EIA 凸緣孔中。

**附註：**機架上的孔將會是方形或圓形的。

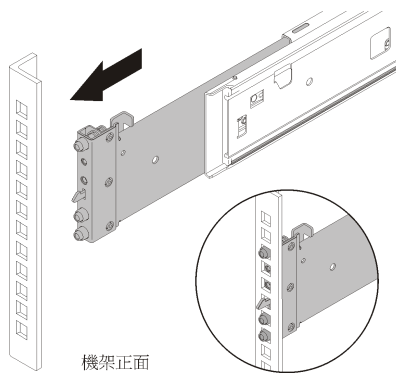

圖例 4. 左滑軌前端安裝

**6** 重複步驟 2 至 5，以安裝另一個滑軌。請檢查是否已連接固定鉤，並前後滑動，確保滑軌不會彈出，以確定每個滑軌均牢牢嚙合在凸緣中。

## 將機體安裝到滑軌上

使用此資訊將機體安裝到滑軌上。

**注意：**安裝機體之前，請確定所有計算節點和滑動箱均已從機體卸下。

如果要將機體安裝到滑軌上，請完成下列步驟。

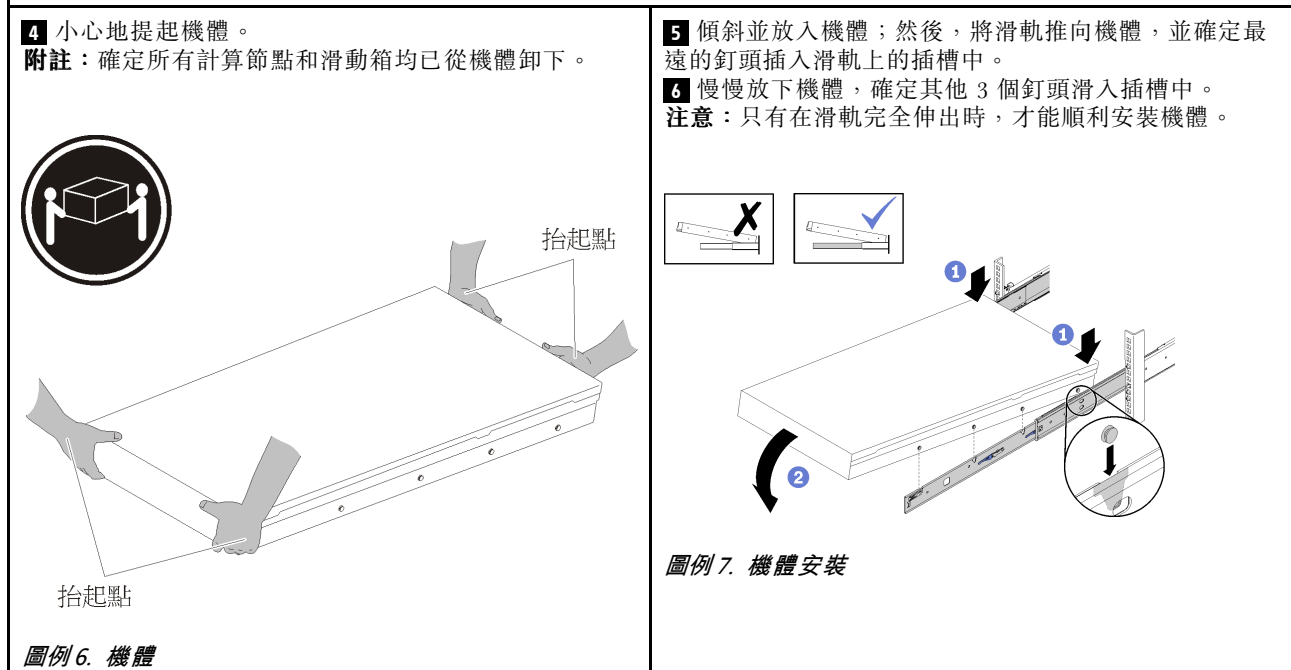
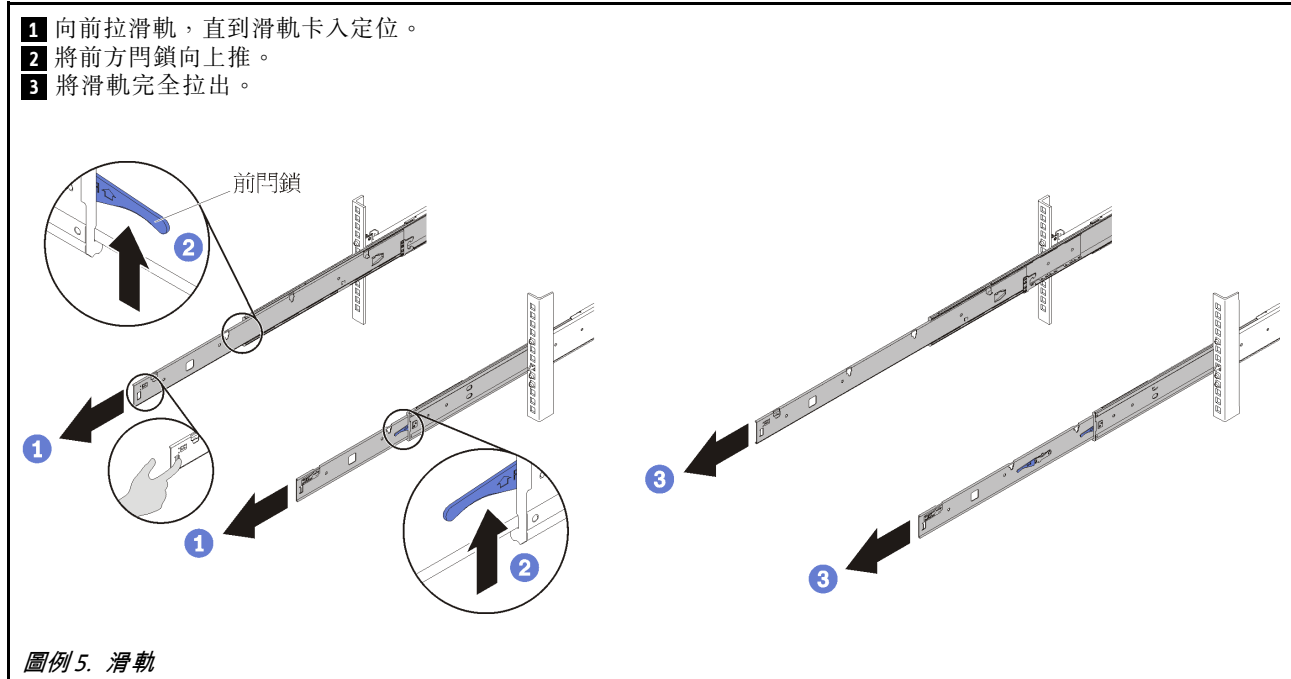

## 將機體滑入機架

使用此資訊將機體滑入機架中。

如果要將機體滑入機架中，請完成下列步驟。

- 1 將滑軌上的後方門鎖向上推。
- 2 推動機體，直到滑軌卡入定位。
- 3 將滑軌上的前方門鎖向上推。
- 4 將機體完全推入機架中。

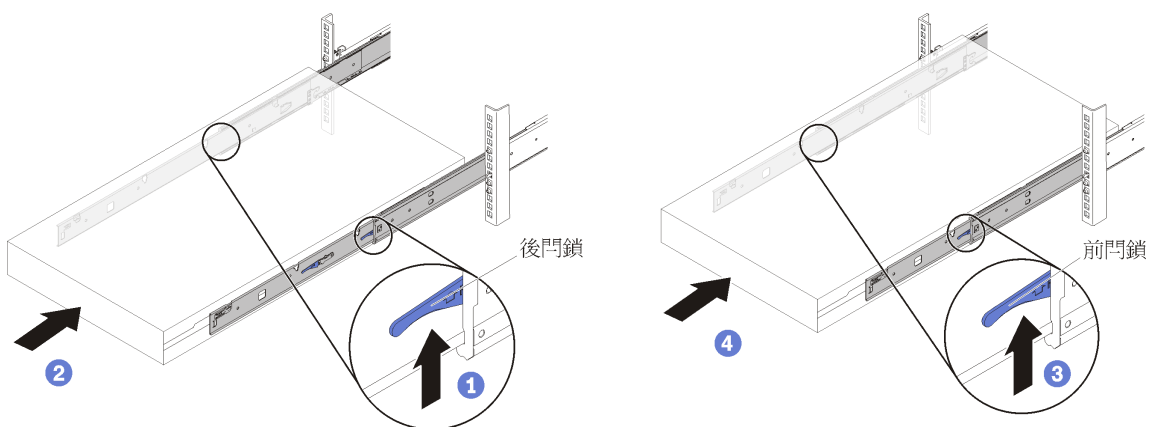

圖例 8. 機體安裝

## 固定機架中的機體以便運送

使用此資訊來固定機架中的機體，以便運送。

如果要固定機架中的機體以便運送，請完成下列步驟。

- 1** 插入兩個 M5 螺絲與墊圈；然後，鎖緊兩個 M5 螺絲，以將滑軌固定到機架凸緣。

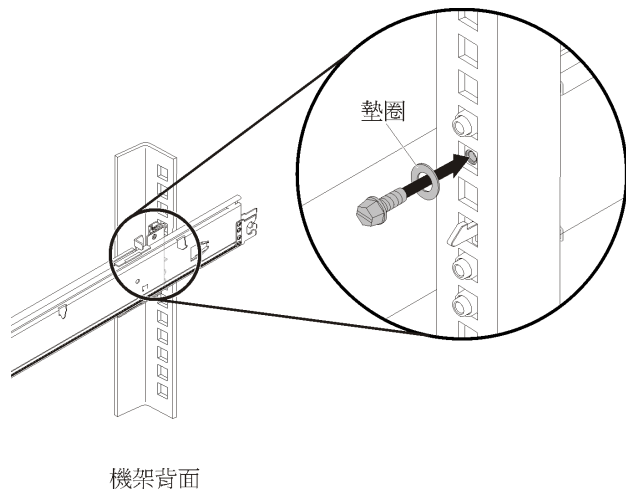

圖例 9. 螺絲安裝

- 2** 鎖緊位於機體正面的兩個翼型螺絲。

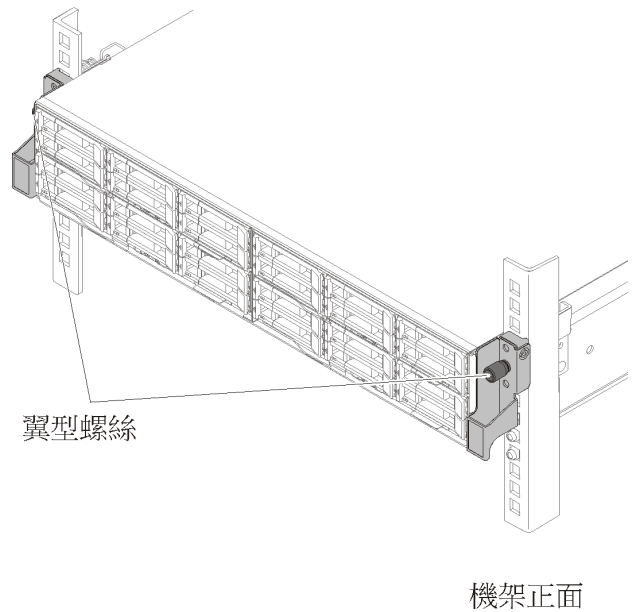

圖例 10. 翼型螺絲

- 3** 將計算節點和滑動箱裝回機體。如需詳細資訊，請參閱 [設定手冊](#) 或 [維護手冊](#)。

## 卸下機架

使用此資訊將機體從機架卸下。

### 從機架卸下機體

使用此資訊將機體從機架卸下。

**注意：**卸下機體之前，請確定所有計算節點和滑動箱均已從機體卸下。

如果要從機架卸下機體，請完成下列步驟。

**1** 從機體背面拔掉纜線。

**2** 如果您已安裝纜線整理臂，請將內部固定夾鬆開門鎖向後拉，以鬆開纜線整理臂。

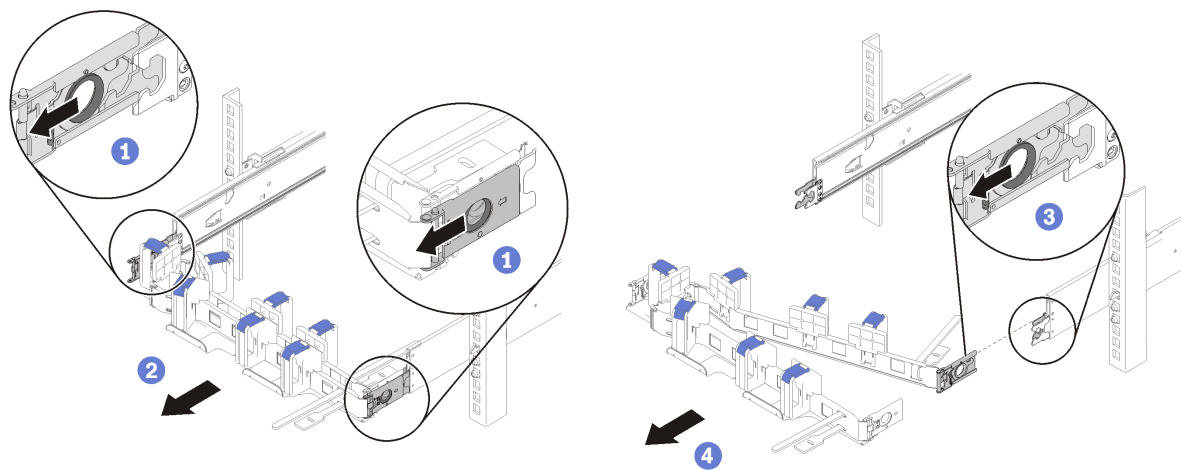

機架背面

圖例 11. 內部固定夾

**3** 鬆開位於機體正面的兩個翼型螺絲。

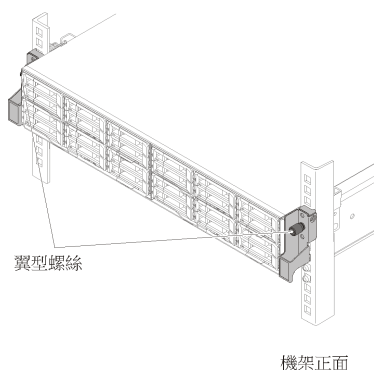

圖例 12. 翼型螺絲

- 4 向前拉機體，直到滑軌卡入定位。
  - 5 將滑軌上的前方門鎖向上推。
  - 6 將機體完全滑出。
- 附註：確定所有計算節點和滑動箱均已從機體卸下。

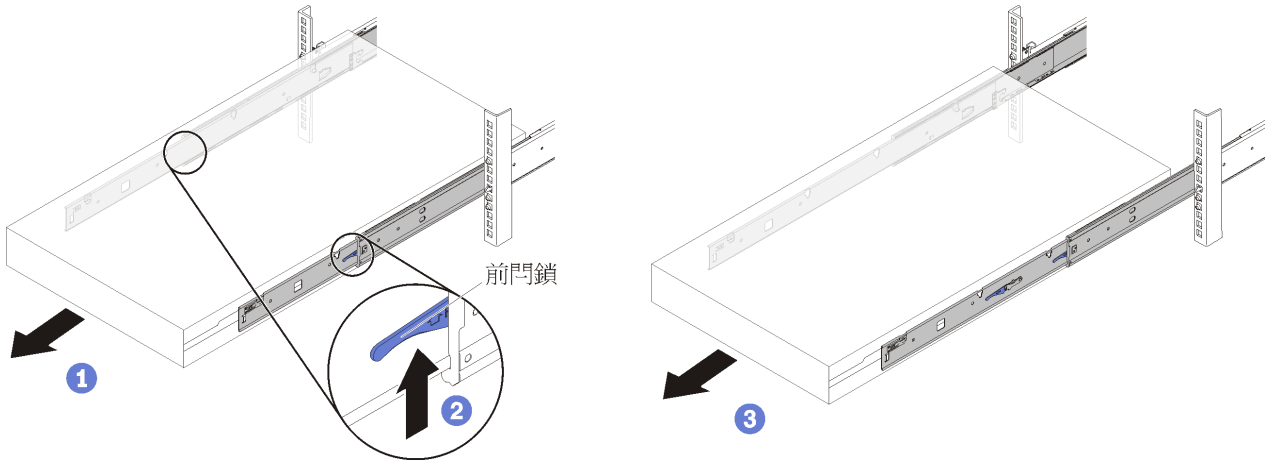

圖例 13. 卸下機箱

- 7 向內按鬆開門鎖。
- 8 將機體正面稍微向上抬起，以使釘頭從插槽卸除。

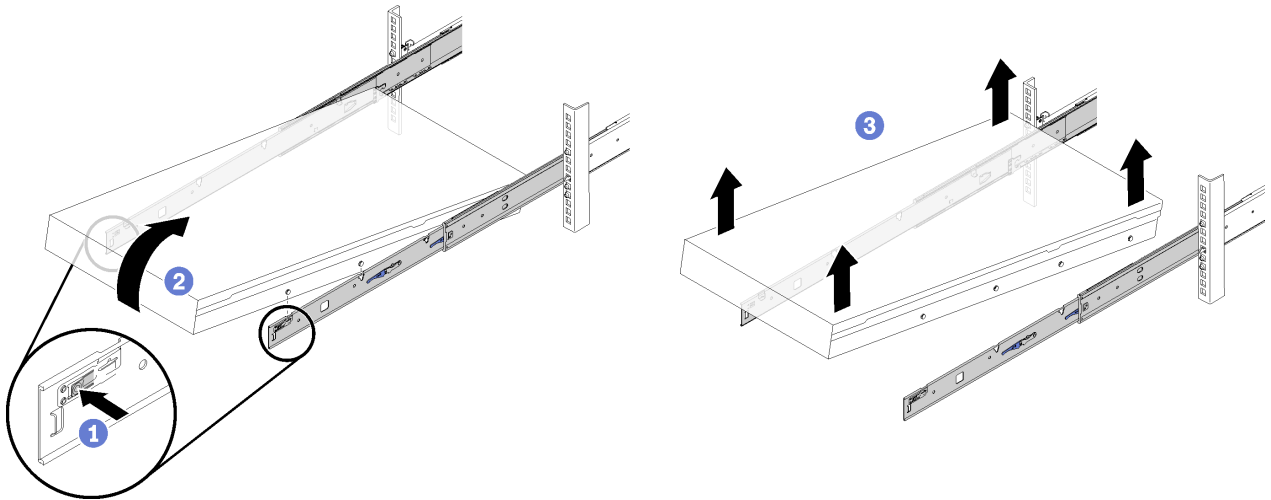

圖例 14. 卸下機箱

9 從機架中取出機體，將機體放置在堅固的平面上。

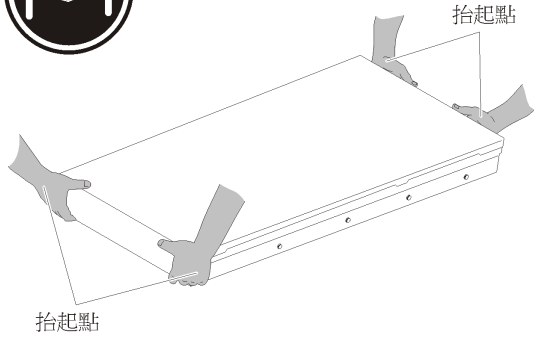

圖例 15. 機體



## 將滑軌從機架卸下

使用此資訊將滑軌從機架卸下。

如果要將滑軌從機架卸下，請完成下列步驟。

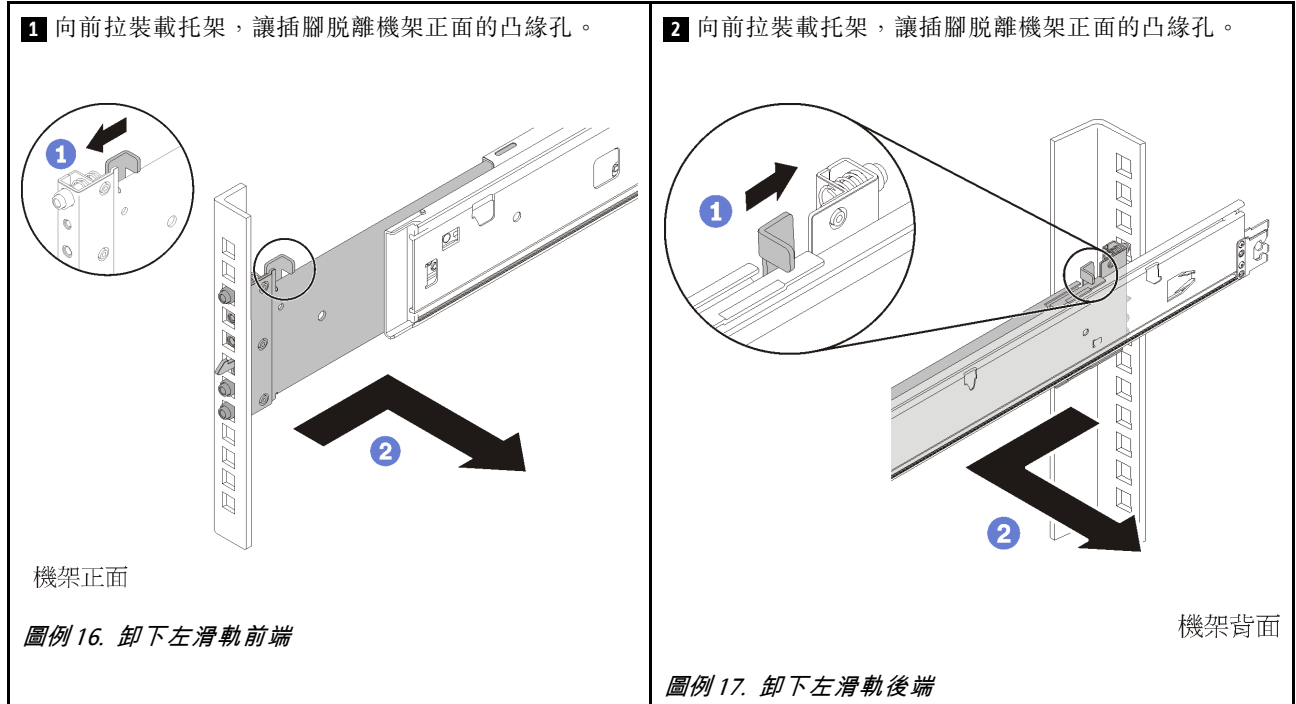

---

第一版 (2017 年 6 月)

© Copyright Lenovo , 2017 年.

有限及限制權利注意事項：倘若資料或軟體係依據美國聯邦總務署 (General Services Administration, GSA) 的合約交付，其使用、重製或揭露須符合合約編號 GS-35F-05925 之規定。

此處出現的產品和服務名稱是各自擁有者的商標或服務標誌。

Printed in China

(1P) P/N: SP47A24272

