



ThinkSystem SD665-N V3 Neptune DWC トレイ システム構成ガイド



マシン・タイプ: 7DAZ

注

本書および本書で紹介する製品をご使用になる前に、以下に記載されている安全情報および安全上の注意を読んで理解してください。

https://pubs.lenovo.com/safety_documentation/

さらに、ご使用のサーバーに適用される Lenovo 保証規定の諸条件をよく理解してください。以下に掲載されています。

<http://datacentersupport.lenovo.com/warrantylookup>

第 1 版 (2023 年 9 月)

© Copyright Lenovo 2023.

制限付き権利に関する通知: データまたはソフトウェアが GSA (米国一般調達局) 契約に準じて提供される場合、使用、複製、または開示は契約番号 GS-35F-05925 に規定された制限に従うものとします。

目次

目次	i	ソリューション・セットアップ・チェックリスト	31
安全について	iii	第 5 章 . システム構成	35
安全検査のチェックリスト	iv	Lenovo XClarity Controller のネットワーク接続の設定	35
第 1 章 . エンクロージャー内の GPU 電源およびトレイの最大数	1	Lenovo XClarity Controller 接続用の前面 USB ポートの設定	36
第 2 章 . サーバー・コンポーネント	3	ファームウェアの更新	37
前面図	3	ファームウェアの構成	42
上面図	4	メモリー・モジュール構成	43
KVM ブレークアウト・ケーブル	6	PSU 構成	43
システム・ボードのレイアウト	7	GPU 電源キャッピング設定 (トレーニングを受けた技術員のみ)	44
システム・ボード・コネクタ	7	オペレーティング・システムのデプロイ	46
システム・ボード・スイッチ	8	サーバー構成のバックアップ	46
GPU ノード・コネクタ	9	付録 A. ヘルプおよび技術サポートの入手	49
GPU 番号付け	10	依頼する前に	49
システム LED と診断ディスプレイ	11	サービス・データの収集	50
システム LED と診断ディスプレイによるトラブルシューティング	11	サポートへのお問い合わせ	51
前面 LED	11	付録 B. 資料とサポート	53
外部診断ハンドセット	13	資料のダウンロード	53
System Management Module 2 (SMM 2) LED	18	サポート Web サイト	53
パワー・サプライ LED	20	付録 C. 注記	55
DWC パワー・サプライ LED	21	商標	55
ドリップ・センサー LED	23	重要事項	56
システム・ボード LED	23	電波障害自主規制特記事項	56
第 3 章 . 部品リスト	25	台湾地域 BSMI RoHS 宣言	57
電源コード	28	台湾地域の輸出入お問い合わせ先情報	57
第 4 章 . 開梱とセットアップ	29		
ソリューションのパッケージ内容	29		
ソリューションを識別して Lenovo XClarity Controller にアクセスする	29		

安全について

Before installing this product, read the Safety Information.

قبل تركيب هذا المنتج، يجب قراءة الملاحظات الأمنية

Antes de instalar este produto, leia as Informações de Segurança.

在安装本产品之前，请仔细阅读 Safety Information（安全信息）。

安裝本產品之前，請先閱讀「安全資訊」。

Prije instalacije ovog produkta obavezno pročitajte Sigurnosne Upute.

Před instalací tohoto produktu si přečtěte příručku bezpečnostních instrukcí.

Læs sikkerhedsforskrifterne, før du installerer dette produkt.

Lees voordat u dit product installeert eerst de veiligheidsvoorschriften.

Ennen kuin asennat tämän tuotteen, lue turvaohjeet kohdasta Safety Information.

Avant d'installer ce produit, lisez les consignes de sécurité.

Vor der Installation dieses Produkts die Sicherheitshinweise lesen.

Πριν εγκαταστήσετε το προϊόν αυτό, διαβάστε τις πληροφορίες ασφάλειας (safety information).

לפני שתתקינו מוצר זה, קראו את הוראות הבטיחות.

A termék telepítése előtt olvassa el a Biztonsági előírásokat!

Prima di installare questo prodotto, leggere le Informazioni sulla Sicurezza.

製品の設置の前に、安全情報をお読みください。

본 제품을 설치하기 전에 안전 정보를 읽으십시오.

Пред да се инсталира овој продукт, прочитајте информацијата за безбедност.

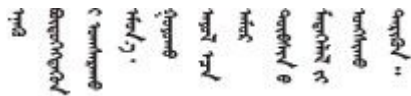

Les sikkerhetsinformasjonen (Safety Information) før du installerer dette produktet.

Przed zainstalowaniem tego produktu, należy zapoznać się z książką "Informacje dotyczące bezpieczeństwa" (Safety Information).

Antes de instalar este produto, leia as Informações sobre Segurança.

Перед установкой продукта прочтите инструкции по технике безопасности.

Pred inštaláciou tohto zariadenia si pečítajte Bezpečnostné predpisy.

Pred namestitvijo tega proizvoda preberite Varnostne informacije.

Antes de instalar este producto, lea la información de seguridad.

Läs säkerhetsinformationen innan du installerar den här produkten.

ཐོན་ཁུངས་འདི་བདེ་སྤྱོད་མ་བྱས་གོང་། སྐྱོར་གྱི་ཡིད་གཟབ་
བྱ་འདུ་མིན་ཡིད་པའི་འོད་ཟེར་བལྟ་དགོས།

Bu ürünü kurmadan önce güvenlik bilgilerini okuyun.

مەزكۇر مەھسۇلاتنى ئورنىتىشتىن بۇرۇن بىخەتەرلىك ئۇچۇرلىرىنى ئوقۇپ چىقىڭ.

Youq mwngz yungh canjbinj neix gaxgonq, itdingh aeu doeg aen
canjbinj soengq cungj vahgangj ancien siusik.

安全検査のチェックリスト

サーバーで危険をもたらす可能性のある状況を識別するには、このセクションの情報を使用します。各マシンには、設計され構築された時点で、ユーザーとサービス技術員を障害から保護するために義務づけられている安全装置が取り付けられています。

注：この製品は、職場規則の §2 に従って、視覚的なディスプレイ作業場での使用には適していません。

注：サーバーのセットアップは、サーバー・ルームでのみ行います。

警告：

この装置は、NEC、IEC 62368-1 および IEC 60950-1、および電子機器 (オーディオ/ビデオ、情報および通信テクノロジー分野に属するもの) の安全基準に定められているように、訓練を受けた担当員のみが設置および保守できます。Lenovo では、お客様が装置の保守を行う資格を持っており、製品の危険エネルギー・レベルを認識する訓練を受けていることを想定しています。装置へのアクセスにはツール、ロック、鍵、またはその他のセキュリティー手段を使用して行われ、その場所に責任を持つ認証機関によって制御されます。

重要：オペレーターの安全確保とシステム機能の正常実行のためには、サーバーの接地が必要です。電源コンセントの適切な接地は、認定電気技術員により検証できます。

危険をもたらす可能性のある状況がないことを確認するには、次のチェックリストを使用します。

1. 電源がオフになっていて、電源コードが切断されていることを確認します。
2. 電源コードを検査します。
 - 接地線を含む 3 線式の電源コードのコネクターが良好な状態であるかどうか。3 線式接地線の導通が、外部接地ピンとフレーム・アース間を計器で測定して、0.1 オーム以下であることを確認します。
 - 電源コードが、正しいタイプのものであるか。
サーバーで使用できる電源コードを参照するには、次のようにします。
 - a. 以下へ進んでください。

<http://dcsc.lenovo.com/#/>

- b. 「Preconfigured Model (事前構成モデル)」または「Configure to order (注文構成製品)」をクリックします。
 - c. コンフィギュレーター・ページを表示するサーバーのマシン・タイプとモデルを入力します。
 - d. すべての電源コードを表示するには、「Power (電源)」 → 「Power Cables (電源ケーブル)」をクリックします。
- 絶縁体が擦り切れたり摩耗していないか。
3. 明らかに Lenovo によるものでない改造箇所をチェックします。Lenovo 以外の改造箇所の安全については適切な判断を行ってください。
 4. 金属のやすりくず、汚れ、水やその他の液体、あるいは火災や煙による損傷の兆候など、明らかに危険な状態でないか、サーバーの内部をチェックします。
 5. 磨耗したケーブル、擦り切れたケーブル、または何かではさまれているケーブルがないかをチェックします。
 6. パワー・サプライ・カバーの留め金具 (ねじまたはリベット) が取り外されたり、不正な変更がされていないことを確認します。

第 1 章 エンクロージャー内の GPU 電源およびトレイの最大数

エンクロージャー内の GPU 電源設定とトレイの数を確認するには、このセクションの情報に従います。

SD665-N V3 には、3 つの GPU 電源キャッピング・モードがあります。各モードで、DW612S エンクロージャーに取り付けるトレイの最大数が異なります (以下のガイドラインに記載されています)。GPU 電源キャッピングの構成時、またはエンクロージャー内のトレイの数の変更時には、必ずガイドラインに従ってください。

エンクロージャー内の GPU 電源キャッピングおよびトレイの最大数に関するガイドライン:

- TGP 最大モード: 700W (デフォルト・モード、エンクロージャー内の最大 4 個のトレイ)
- TGP ユーザー選択済み最適値: 600W (エンクロージャー内の最大 5 個のトレイ)
- TGP ユーザー選択済み最小値: 500W (エンクロージャー内の最大 6 個のトレイ)

水温およびトレイ番号については、「*SD665-N V3 ユーザー・ガイド*」の「環境仕様」の「水の要件」セクションを参照してください。

注: GPU 電源キャッピング値とトレイの最大数が一致しない場合は、GPU パフォーマンスに影響する可能性があります。

第 2 章 サーバー・コンポーネント

このセクションには、サーバーに互換性のあるコンポーネントに関する情報が含まれています。

前面図

次の図は、ソリューションの前面にあるコントロール、LED、およびコネクタを示したものです。

注：

- DW612S 6U エンクロージャーには、最大 6 個の SD665-N V3 トレイを取り付けることができます。エンクロージャー内のトレイの数については詳しくは、1 ページの第 1 章「エンクロージャー内の GPU 電源およびトレイの最大数」を参照してください。
- SD665-N V3 トレイには、右側に 1 つの計算ノード、左側に 1 つの GPU ノードが入っています (DW612S エンクロージャーの前面から見た場合)
- GPU ノードには、NVIDIA HGX H100 4-GPU ボード および ネットワーク・ボード (4 Connect-X 7) が入っています。

次の図は、ご使用の各トレイの前面にあるコントロール、LED、およびコネクタを示したものです。

注：本書の図は、ご使用のハードウェアと多少異なる場合があります。



図 1. SD665-N V3 トレイ

表 1. SD665-N V3 トレイ・インジケータ、コントロール、およびコネクタ

<p>1 GPU ノード/左側のノード (ベイ番号奇数)</p>	<p>7 外部診断ハンドセット・コネクタ。詳しくは、13 ページの「外部診断ハンドセット」を参照してください。</p>
<p>2 計算ノード/右側のノード (ベイ番号偶数)</p>	<p>8 前面オペレーター・パネル LED。11 ページの「前面 LED」を参照してください。</p>
<p>3 OSFP モジュールの OSFP ケージ。コンポーネントの交換については、コンポーネントの交換については、「ユーザー・ガイド」または「ハードウェア交換ガイド」の「ハードウェア交換手順」を参照してください。</p>	<p>9 NMI ボタン。 このボタンを押すと、プロセッサにマスク不能割り込みを強制します。ボタンを押すには、ペンまたは真つすぐに伸ばしたペーパー・クリップの先を使用することが必要な場合があります。このボタンを使用して、ブルー・スクリーン・メモリー・ダンプを強制することも可能です。このボタンは、Lenovo サポートから指示があった場合のみ使用してください。</p>

表 1. SD665-N V3 トレイ・インジケーター、コントロール、およびコネクタ (続き)

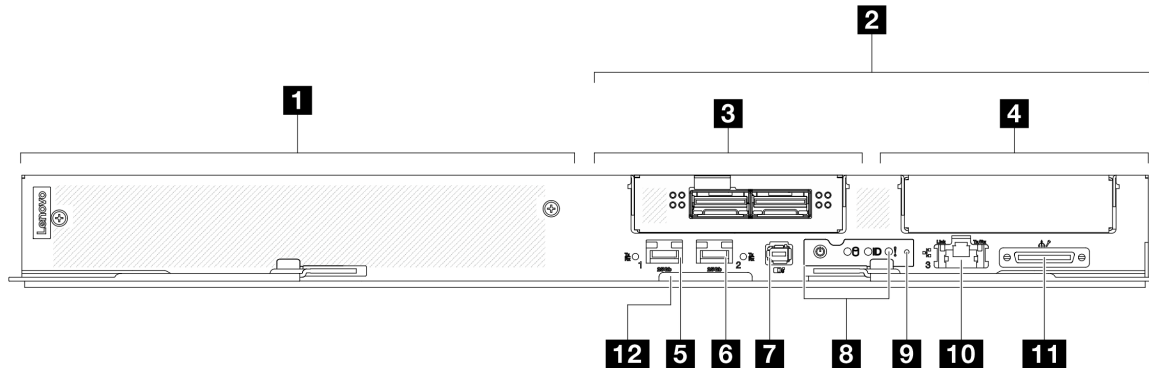
<p>4 ドライブ・ベイ 2/3。コンポーネントの交換については、コンポーネントの交換については、「ユーザー・ガイド」または「ハードウェア交換ガイド」の「ハードウェア交換手順」を参照してください。</p>	<p>10 Lenovo XClarity Controller 用の共有 NIC 機能を備えた 1 Gb RJ45 イーサネット・ポート。詳しくは、11 ページの「前面 LED」を参照してください。 Lenovo XClarity Controller 接続は、RJ45 イーサネット・コネクタと 25Gb SFP28 ポート 1 の間で相互に排他的です。</p>
<p>5 Lenovo XClarity Controller の共有 NIC 機能を備えた 25 Gb SFP28 イーサネット・ポート (ポート 1)。詳しくは、11 ページの「前面 LED」を参照してください。 Lenovo XClarity Controller 接続は、RJ45 イーサネット・コネクタと 25Gb SFP28 ポート 1 の間で相互に排他的です。</p>	<p>11 KVM ブレークアウト・ケーブル・コネクタ KVM ブレークアウト・ケーブルには、VGA コネクタ、シリアル・ポート・コネクタ、USB 3.0 (5 Gbps)/2.0 コネクタが搭載されています。XCC モバイル管理は、KVM ブレークアウト・ケーブル上の USB コネクタによってサポートされています。</p>
<p>6 25 Gb SFP28 イーサネット・ポート (ポート 2)。詳しくは、11 ページの「前面 LED」を参照してください。</p>	<p>12 Lenovo XClarity Controller のネットワーク・アクセス・ラベルが付いた引き出し式情報タブ。詳しくは、29 ページの「ソリューションを識別して Lenovo XClarity Controller にアクセスする」を参照してください。</p>

上面図

このセクションでは、ソリューションの上面図について説明します。

計算ノードの上面図



図 2. 計算ノードの上面図

表 2. 計算ノードの上面図にあるコンポーネント

<p>1 システム・ボード</p>	<p>6 M.2 ドライブ・バックプレーン</p>
<p>2 ウォーター・ループ・クイック・コネクタ</p>	<p>7 OSFP モジュール コンポーネントの交換については、コンポーネントの交換については、「ユーザー・ガイド」または「ハードウェア交換ガイド」の「ハードウェア交換手順」を参照してください。</p>

表 2. 計算ノードの上面図にあるコンポーネント (続き)

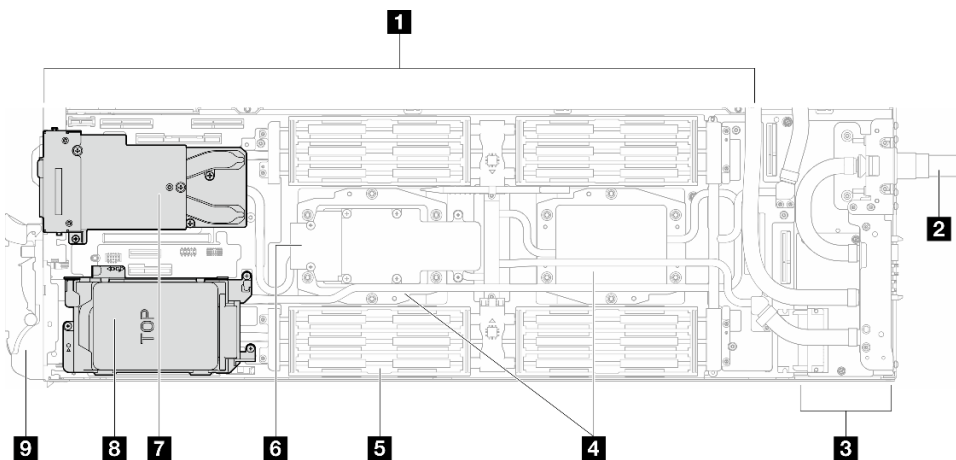
3 分電盤	8 ドライブ・ベイ 2/3 コンポーネントの交換については、コンポーネントの交換については、「ユーザー・ガイド」または「ハードウェア交換ガイド」の「ハードウェア交換手順」を参照してください。
4 プロセッサ・コールド・プレート	9 前面カム・ハンドル
5 メモリー・モジュール冷却チューブ	

GPU ノードの上部図



図 3. GPU ノードの上部図

表 3. GPU ノードの上面図にあるコンポーネント

1 キャリア・ボード (ネットワーク・ボード用)	6 ウォーター・ループ・クイック・コネクタ
2 ネットワーク・ボード	7 GPU ノード分電盤
3 キャリア・ボード保持クリップ	8 GPU ボード
4 GPU ボード・ハンドル	9 GPU
5 バス・バー	

GPU 番号付け

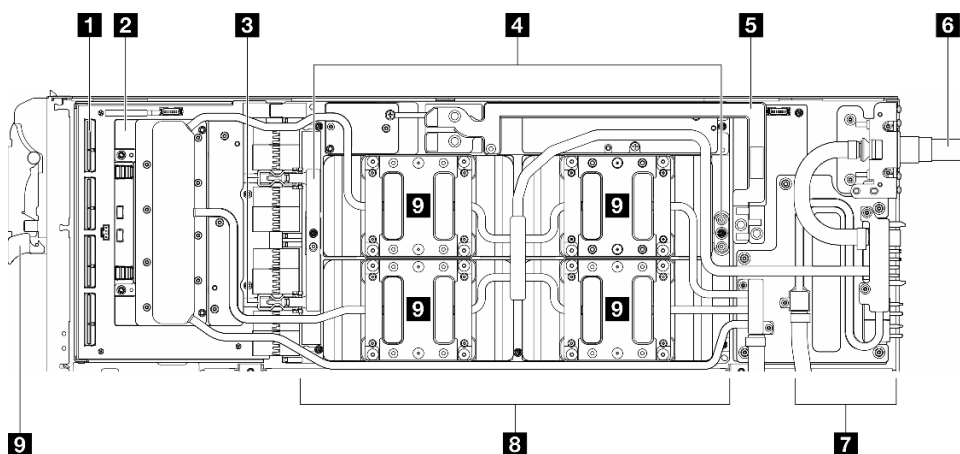
次の図は GPU 番号付けを示しています。



図4. GPU 番号付け

KVM ブレークアウト・ケーブル

KVM ブレークアウト・ケーブルの詳細については、以下の情報を使用します。

KVM ブレークアウト・ケーブルを使用して、外部の I/O デバイスを計算ノードに接続します。KVM ブレークアウト・ケーブルは、KVM コネクタを介して接続します (3 ページの「前面図」を参照)。KVM ブレークアウト・ケーブルには、ディスプレイ装置 (ビデオ) 用のコネクタ、USB キーボードおよびマウス用の 1 つの USB 3.0 (5 Gbps) コネクタ、およびシリアル・インターフェース・コネクタがあります。

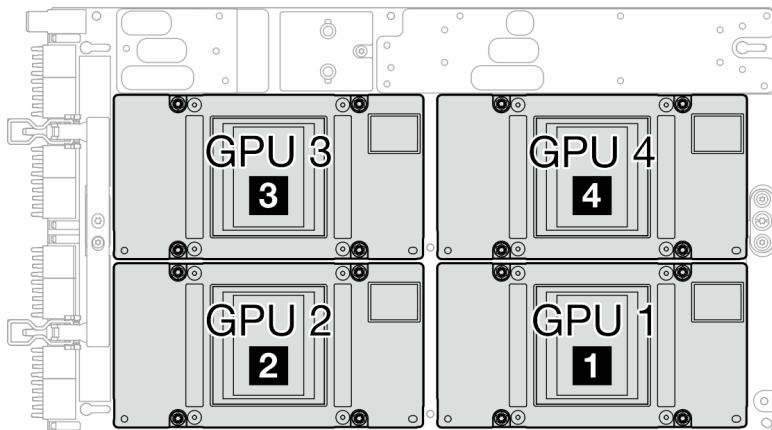
次の図は、KVM ブレークアウト・ケーブルのコネクタおよびコンポーネントを示しています。



図5. KVM ブレークアウト・ケーブルのコネクタおよびコンポーネント

表4. コンソール・ブレークアウト・ケーブルのコネクタおよびコンポーネント

<p>1 シリアル・ポート・コネクタ</p>	<p>4 保持ボタン</p> <ul style="list-style-type: none"> 取り外しボタンを押した後、KVM ブレークアウト・ケーブルをサーバーから切り離します。 取り付け—KVM ブレークアウト・ケーブルをサーバーに接続しながらボタンを押します。次に、ボタ
-------------------------------	------------------------------------------------------------------------------------------------------------------------------------------------------------------------------

表 4. コンソール・ブレイクアウト・ケーブルのコネクターおよびコンポーネント (続き)

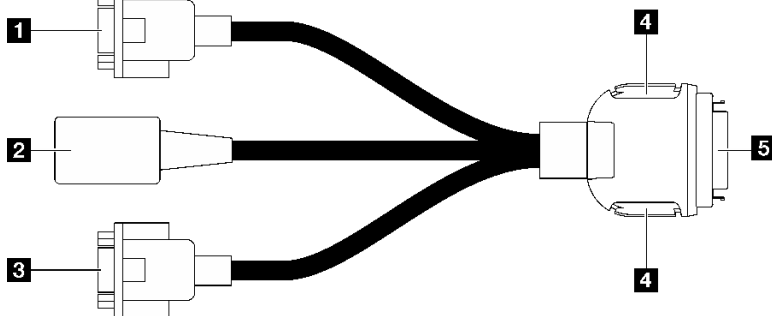
	ンを放してKVM ブレイクアウト・ケーブルをシャーシに固定します。
2 USB 3.0 (5 Gbps)/USB 2.0 コネクター (XCC モバイル管理は、KVM ブレイクアウト・ケーブル上の USB 2.0 コネクターでのみサポートされます。)	5 サーバーの前面にある KVM コネクターに接続します。3 ページの「前面図」を参照してください。
3 VGA コネクター	

システム・ボードのレイアウト

このセクションの図は、システム・ボードにあるコネクター、スイッチ、ジャンパーに関する情報を示しています。

システム・ボードで使用できる LED については、23 ページの「システム・ボード LED」を参照してください。

システム・ボード・コネクター

次の図は、DIMM スロット番号、システム・ボード上の内部コネクター、および GPU ノード上の内部コネクターを示しています。

DIMM スロットの番号

次の図は、計算ノードのシステム・ボードにおける DIMM スロット番号の位置を示しています。



図 6. 計算ノード・システム・ボード上の DIMM スロット番号

計算ノード内のシステム・ボード上の内部コネクター

以下の図は、システム・ボード上の内部コネクターを示しています。

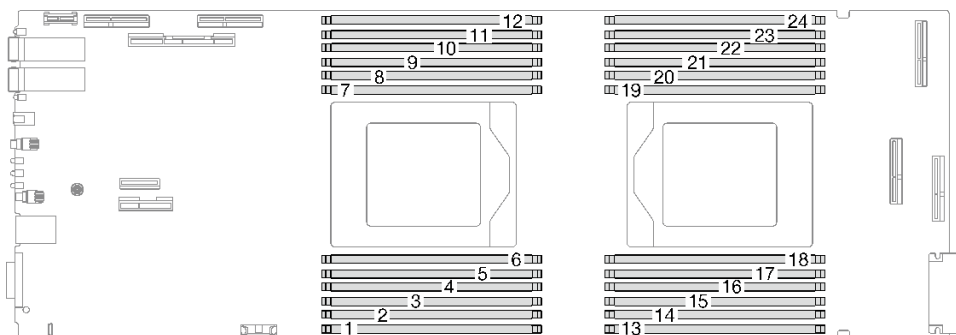

図7. 計算ノード内の計算ノードのシステム・ボード上の内部コネクタ

表5. 計算ノード・システム・ボード上の内部コネクタ

1 PRC TPM コネクタ	8 PCIe 1 – PCIe x16 Gen 5 コネクタ
2 PCIe 4 – PCIe x16 Gen 5 コネクタ	9 PCIe 5
3 PCIe 2/SATA – ドライブ・ベイ 0/1	10 メモリー・モジュール・スロット 13–24
4 PCIe 3 – PCIe x16 Gen 5 コネクタ	11 メモリー・モジュール・スロット 1–12
5 プロセッサ 1 ソケット	12 CMOS バッテリー (CR2032) コネクタ
6 プロセッサ 2 ソケット	13 スロット 1 または ドライブ・ベイ 0/1 の電源および側波帯信号コネクタ
7 PCIe 6	14 PCIe 7 – M.2 コネクタ

システム・ボード・スイッチ

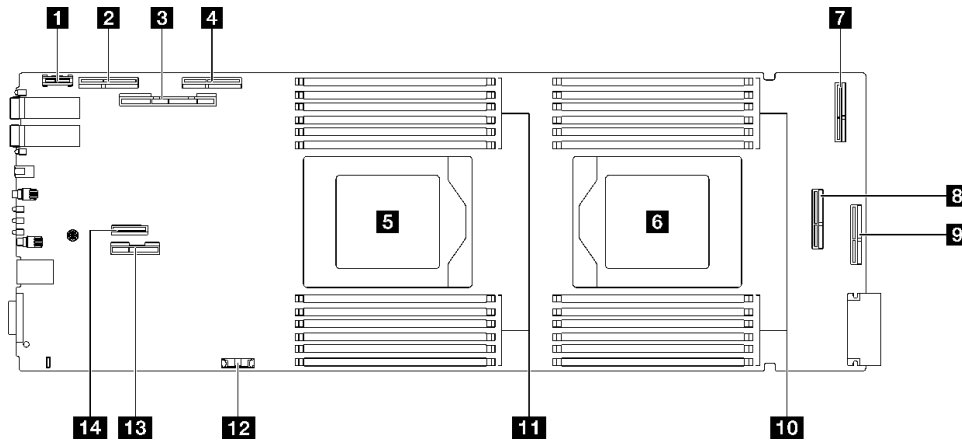
以下の図でスイッチについての位置と説明を示します。

重要：

1. スイッチの設定を変更する、あるいはジャンパーを移動する前には、ソリューションの電源をオフにしてください。次に、すべての電源コードおよび外部ケーブルを切り離してください。以下の情報を確認します。
 - https://pubs.lenovo.com/safety_documentation/
 - 「ユーザー・ガイド」または「ハードウェア・メンテナンス・ガイド」の「取り付けのガイドライン」、「静電気の影響を受けやすいデバイスの取り扱い」、「ソリューションの電源をオフにする」。
2. システム・ボード上のスイッチ・ブロックまたはジャンパー・ブロックのうち、本書の図に示されていないものは予約済みです。

注：スイッチ・ブロックの上に透明な保護ステッカーが張られている場合、スイッチにアクセスするためにステッカーを取り除いて廃棄する必要があります。



図8. 計算ノードのシステム・ボード上にあるスイッチ

表 6. システム・ボード・スイッチ

1 SW5 スイッチ・ブロック	2 SW11 スイッチ・ブロック
------------------------	-------------------------

表 7. SW5 スイッチ・ブロックの定義

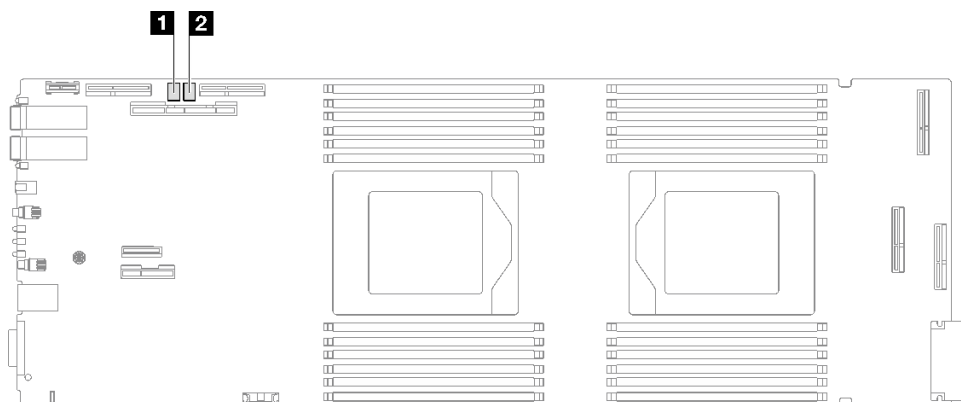
スイッチ 番号	スイッチ名	使用方法の説明	
		オン	オフ
1	XCC のリセット	強制ホット・リセット BMC チップ	通常 (デフォルト)
3	XCC ブート・プライマ リー	XCC にバックアップ・バンクからの ブートを要求	XCC にプライマリー・バンクか らのブートを要求 (デフォルト)
4	パスワード・オーバ ーライド	始動パスワードをオーバーライド	通常 (デフォルト)

表 8. SW11 スイッチ・ブロックの定義

スイッチ 番号	スイッチ名	使用方法の説明	
		オン	オフ
3	CMOS クリア	CMOS データのクリア	通常 (デフォルト)

GPU ノード・コネクタ

以下の図は、GPU ノード上の内部コネクタを示しています。

GPU ノード上の内部コネクタ

以下の図は、GPU ノード上の内部コネクタを示しています。



表 9. GPU ノード上の内部コネクタ

1 OOB ポート 0 (ネットワーク・ボード上)	8 ポート 1 (ネットワーク・ボード上)
2 ポート 0 (ネットワーク・ボード上)	9 OOB ポート 1 (ネットワーク・ボード上)
3 電源およびサイド・バンド・コネクタ (キャリア・ボード上)	10 MCIO コネクタ 4
4 ケーブル・タイねじ穴	11 MCIO コネクタ 3
5 バス・パー電源コネクタ (GPU ボード上)	12 MCIO コネクタ 2
6 バス・パー電源コネクタ (GPU ノード分電盤上)	13 MCIO コネクタ 1
7 電源およびサイド・バンド・コネクタ (GPU ノード分電盤上)	

GPU 番号付け

GPU の番号を識別するには、この情報を使用します。

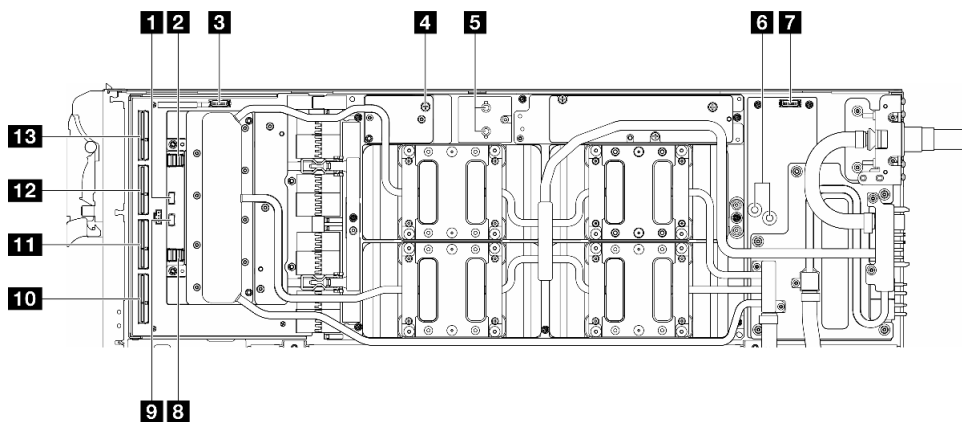
次の図は GPU 番号付けを示しています。



図 9. GPU 番号付け

1 GPU 1	3 GPU 3
2 GPU 2	4 GPU 4

システム LED と診断ディスプレイ

使用可能なエンクロージャー LED と診断ディスプレイについては、以下のセクションを参照してください。

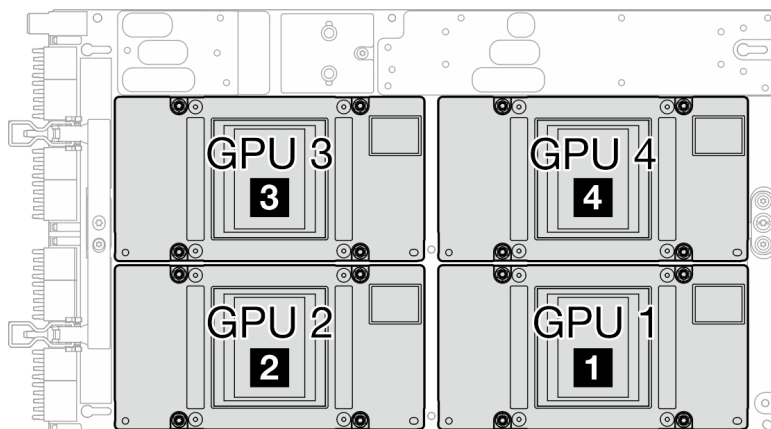
詳しくは、11 ページの「システム LED と診断ディスプレイによるトラブルシューティング」を参照してください。

システム LED と診断ディスプレイによるトラブルシューティング

使用可能なシステム LED と診断ディスプレイについては、以下のセクションを参照してください。

前面 LED

次の図は、ソリューションの前面にある LED を示したものです。LED の状況を確認することにより、多くの場合、エラーの原因を確認できます。



図 10. SD665-N V3 トレイの前面 LED

表 10. 前面 LED

1 OSFP モジュールのネットワーク・ボード・リンク活動 LED (緑色)	6 識別 LED (青色)
2 OSFP モジュールのネットワーク・ボード・リンク・ステータス LED (黄色)	7 ドライブ活動 LED (緑色)
3 1 Gb イーサネット・ポート活動 LED (緑色)	8 LED 付きノード電源ボタン (緑色)
4 1 Gb イーサネット・ポート・リンク LED (緑色)	9 25 Gb イーサネット・ポート・リンクおよび活動 LED (右) (緑色)
5 チェック・ログ LED (黄色)	10 25 Gb イーサネット・ポート・リンクおよび活動 LED (左) (緑色)

1 OSFP モジュールのネットワーク・ボード・リンク活動 LED (緑色): これらの緑色の LED を使用して、GPU ノード内のネットワーク・ボードの 4 つの ConnectX-7 チップ・セットのリンク活動を区別します。

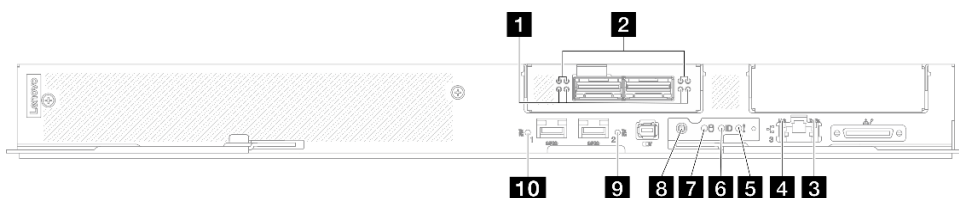
- 1 プロセッサ構成の場合: 左から右に、これらの LED は ConnectX-7 チップ・セット 0、1、3、および 2 を表します。
- 2 プロセッサ構成の場合: 左から右に、これらの LED は ConnectX-7 チップ・セット 1、0、3、および 2 を表します。

消灯: ネットワークがスイッチから切断されています。

点滅: ネットワーク・リンクは接続されており、アクティブです。

2 OSFP モジュールのネットワーク・ボード・リンク・ステータス LED (黄色): これらの黄色の LED を使用して、GPU ノード内のネットワーク・ボードの 4 つの ConnectX-7 チップ・セットのリンク・ステータスを区別します。

- 1 プロセッサ構成の場合: 左から右に、これらの LED は ConnectX-7 チップ・セット 0、1、3、および 2 を表します。
- 2 プロセッサ構成の場合: 左から右に、これらの LED は ConnectX-7 チップ・セット 1、0、3、および 2 を表します。

消灯: ネットワークがスイッチから切断されています。

点灯: ネットワークに接続されており、ネットワークはアクティブです。

注: トランシーバーまたはケーブルが OSFP ポートに接続されている場合、コマンドを使用して検出 LED を点灯できます。

3 1 Gb イーサネット・ポート活動 LED (緑色): この緑色の LED を使用して、ネットワーク・ステータスを区別します。

消灯: ConnectX-7 チップ・セット・リンクが切断されています。

点灯: ConnectX-7 チップ・セット・リンクが確立されています。

4 1 Gb イーサネット・ポート・リンク LED (緑色): この緑色の LED を使用して、ネットワーク・ステータスを区別します。

オフ: ネットワーク・リンクが切断されています。

オン: ネットワーク・リンクが確立されています。

5 チェック・ログ LED (黄色): この黄色の LED が点灯している場合、システム・エラーが発生したことを示しています。XCC イベント・ログを調べて、追加情報があるかどうか確認してください。

6 識別 LED (青色): この青色の LED は、他のノードの中から該当のノードを視覚的に見つけるのに使用します。この LED はプレゼンス検出ボタンとしても使用されます。Lenovo XClarity Administrator を使用して、この LED をリモートで点灯させることができます。

7 ドライブ活動 LED (緑色): この LED が点滅しているときは、ドライブがオンになっていますが、データのアクティブな読み取りまたは書き込みは行われていません。緑色の LED が点滅している場合、そのドライブはアクセスされています。

8 ノード電源ボタンと LED (緑色): ノードの電源を手動でオンまたはオフにするには、このボタンを押します。電源 LED の状態は次のとおりです。

オフ: 電源が入っていないか、パワー・サプライまたは LED 自体に障害があります。

高速で点滅 (毎秒 4 回): ノードの電源がオフになっていて、オンにする準備ができていません。電源ボタンは無効です。この状態は約 5 秒から 10 秒続きます。

低速で点滅 (1 秒あたり 1 回): ノードの電源がオフになっており、オンにできる状態です。電源ボタンを押すと、ノードの電源をオンにすることができます。

オン: ノードの電源はオンになっています。

9 10 25 Gb イーサネット・ポート・リンクおよび活動 LED (緑色): この緑色の LED を使用して、ネットワーク・ステータスを区別します。

オフ: ネットワークが切断されています。

点滅: ネットワークにアクセス中です。

オン: ネットワークが確立されています。

外部診断ハンドセット

外部診断ハンドセットとは、ケーブルでサーバーに接続されている外部デバイスを指し、エラー、システム・ステータス、ファームウェア、ネットワークおよびヘルスなどのシステム情報に簡単にアクセスできます。

外部診断ハンドセットの位置

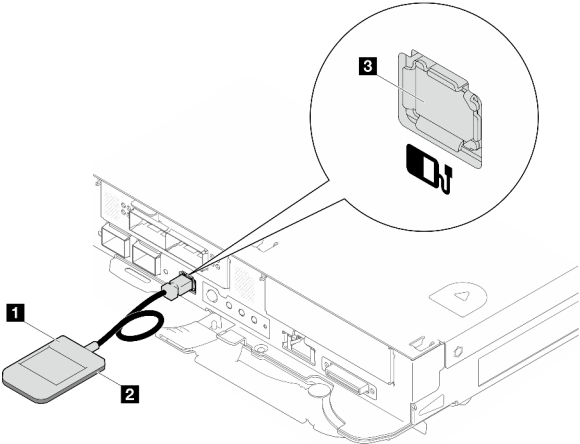
位置	コールアウト
外部診断ハンドセットは、外部ケーブルを使用してサーバーに接続できます。 	1 外部診断ハンドセット
	2 磁性の下部 このコンポーネントを使用して、診断ハンドセットをラックの上部または側面に取り付けると、サービス・タスクのために手を空けることができます。
	3 外部診断コネクタ このコネクタは、サーバーの前面にあり、外部診断ハンドセットに接続するのに使用されます。

注：外部診断ハンドセットを取り外す際は、以下の手順を参照してください。

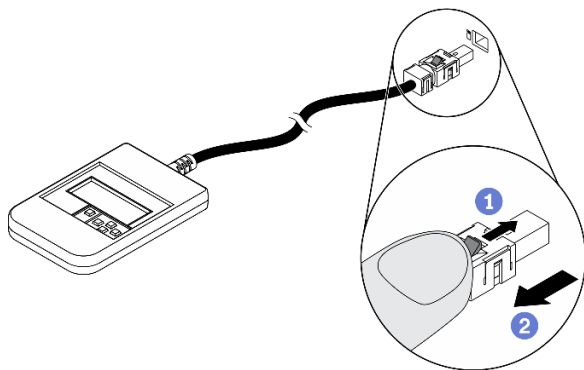

- 1 プラグのプラスチック・クリップを前方押します。
- 2 クリップを持ったまま、コネクタからケーブルを取り外します。

表示パネルの概要

診断デバイスは、LCD ディスプレイと5つのナビゲーション・ボタンで構成されます。

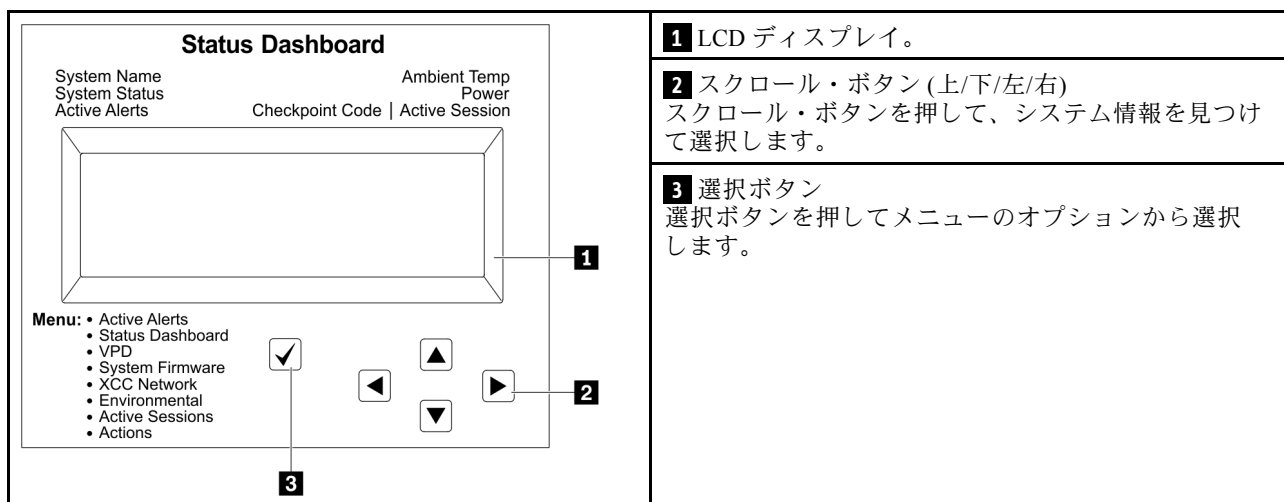

オプション・フロー・ダイアグラム

LCD パネルのディスプレイにはさまざまなシステム情報が表示されます。スクロール・キーを使用してオプション間を移動します。

モデルによっては、LCD ディスプレイのオプションとエントリーが異なる場合があります。

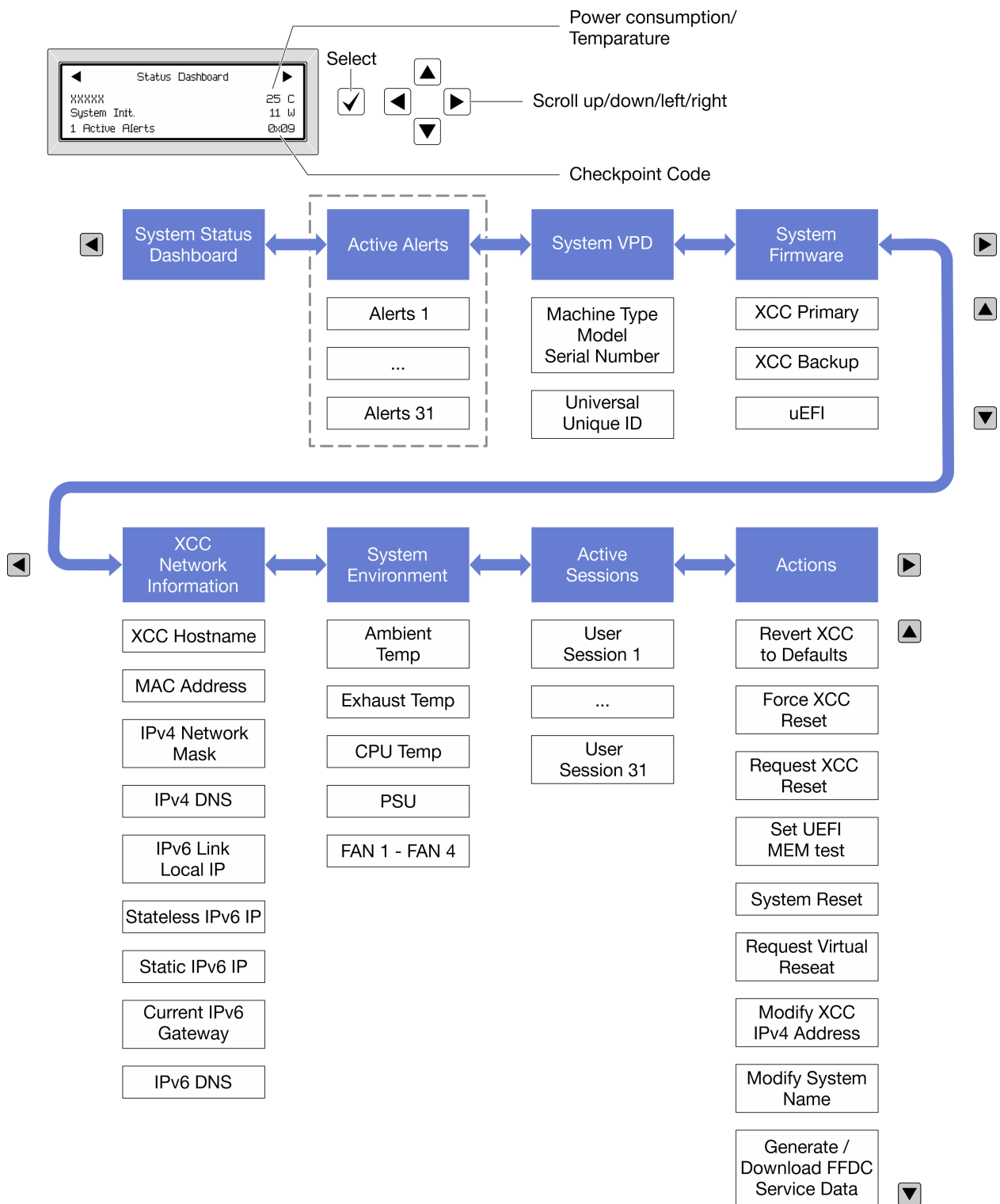

フル・メニュー・リスト

使用可能なオプションのリストを次に示します。オプションと下位の情報項目間は選択ボタンで切り替えます。オプション間または情報項目間の切り替えは選択ボタンで切り替えます。

モデルによっては、LCD ディスプレイのオプションとエントリーが異なる場合があります。

ホーム・メニュー (システム・ステータス・ダッシュボード)

ホーム・メニュー	例
1 システム名 2 システム・ステータス 3 アクティブなアラートの数 4 温度 5 電力使用量 6 チェックポイント・コード	<p>The screenshot shows a 'Status Dashboard' with the following information: <ul style="list-style-type: none"> 1: System name (xxxxxx) 2: System status (System Init.) 3: Number of active alerts (1 Active Alerts) 4: Temperature (25 C) 5: Power usage (11 W) 6: Checkpoint code (0x09) </p>

アクティブなアラート

サブメニュー	例
ホーム画面: アクティブなエラーの数 注: 「アクティブなアラート」メニューには、アクティブなエラーの数のみが表示されます。エラーが生じない場合、ナビゲーション中に「アクティブなアラート」メニューが使用できなくなります。	1 Active Alerts
詳細画面: <ul style="list-style-type: none"> エラー・メッセージ ID (タイプ: エラー/警告/情報) 発生時刻 エラーの考えられる原因 	Active Alerts: 1 Press ▼ to view alert details FQXSPPU009N(Error) 04/07/2020 02:37:39 PM CPU 1 Status: Configuration Error

システム VPD 情報

サブメニュー	例
<ul style="list-style-type: none"> マシン・タイプおよびシリアル番号 汎用固有 ID (UUID) 	Machine Type: xxxx Serial Num: xxxxxx Universal Unique ID: xxxxxxxxxxxxxxxxxxxxxxxxxxxxxxxx

システム・ファームウェア

サブメニュー	例
XCC プライマリー <ul style="list-style-type: none"> ファームウェア・レベル(ステータス) ビルド ID バージョン番号 リリース日 	XCC Primary (Active) Build: DVI399T Version: 4.07 Date: 2020-04-07
XCC バックアップ <ul style="list-style-type: none"> ファームウェア・レベル(ステータス) ビルド ID バージョン番号 リリース日 	XCC Backup (Active) Build: D8BT05I Version: 1.00 Date: 2019-12-30
UEFI <ul style="list-style-type: none"> ファームウェア・レベル(ステータス) ビルド ID バージョン番号 リリース日 	UEFI (Inactive) Build: D0E101P Version: 1.00 Date: 2019-12-26

XCC ネットワーク情報

サブメニュー	例
<ul style="list-style-type: none"> XCC ホスト名 MAC アドレス IPv4 ネットワーク・マスク IPv4 DNS IPv6 リンク・ローカル IP ステートレス IPv6 IP 静的 IPv6 IP 現在の IPv6 ゲートウェイ IPv6 DNS 注：現在使用中の MAC アドレスのみが表示されます (拡張または共用)。	XCC Network Information XCC Hostname: XCC-xxxx-SN MAC Address: XX:XX:XX:XX:XX:XX IPv4 IP: XX.XX.XX.XX IPv4 Network Mask: X.X.X.X IPv4 Default Gateway: X.X.X.X

システム環境情報

サブメニュー	例
<ul style="list-style-type: none"> • 周辺温度 • 排気温度 • CPU 温度 • PSU ステータス • ファンの回転速度 (RPM) 	Ambient Temp: 24 C Exhaust Temp: 30 C CPU1 Temp: 50 C PSU1: Vin= 213 w Inlet= 26 C FAN1 Front: 21000 RPM FAN2 Front: 21000 RPM FAN3 Front: 21000 RPM FAN4 Front: 21000 RPM

アクティブ・セッション

サブメニュー	例
アクティブ・セッションの数	Active User Sessions: 1

操作

サブメニュー	例
いくつかのクイック・アクションが使用可能です。 <ul style="list-style-type: none"> • XCC をデフォルトに戻す • XCC リセットの強制 • XCC リセットの要求 • UEFI メモリー・テストの設定 • 仮想再取り付けの要求 • XCC 静的 IPv4 アドレス/ネット・マスク/ゲートウェイの変更 • システム名の変更 • FFDC サービス・データの生成/ダウンロード 	Request XCC Reset? This will request the BMC to reboot itself. Hold <input checked="" type="checkbox"/> for 3 seconds

System Management Module 2(SMM 2) LED

次の図は、SMM2 モジュール上の LED を示しています。



図 11. SMM2 LED

表 11. SMM2 コネクターおよび LED

1 識別 LED (青色)	5 イーサネット・ポート 2 リンク (RJ-45) LED (緑色)
2 電源 LED (緑色)	6 イーサネット・ポート 2 活動 (RJ-45) LED (緑色)
3 状況 LED (緑色)	7 イーサネット・ポート 1 リンク (RJ-45) LED (緑色)
4 チェック・ログ LED (黄色)	8 イーサネット・ポート 1 活動 (RJ-45) LED (緑色)

1 識別 LED: この LED が点灯 (青色) している場合、ラックのエンクロージャー の場所を示します。

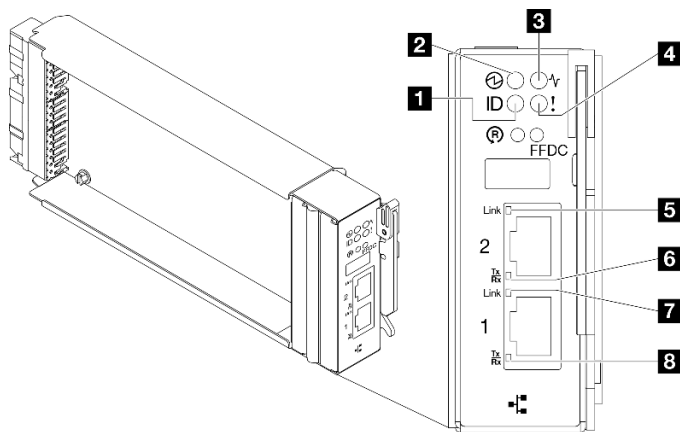
2 電源 LED: この LED (緑色) が点灯している場合、SMM2 に電力が供給されていることを示します。

3 ステータス LED: この LED (緑色) は、SMM2 の動作状況を示します。

- 継続的にオン: SMM2 が 1 つ以上の問題を検出しました。
- オフ: エンクロージャーの電源がオンの場合、SMM2 が 1 つ以上の問題を検出したことを示します。
- 点滅: SMM2 が動作しています。
 - プリブート・プロセス中、LED は高速で点滅します。
 - 1 秒間に 10 回: SMM2 ハードウェアが動作してており、ファームウェアを初期化する準備ができています。
 - 1 秒間に 2 回: ファームウェアを初期化中です。
 - プリブート・プロセスが完了し、SMM2 が正しく動作している場合、LED は低速で点滅します (2 秒に約 1 回)。

4 チェック・ログ LED: この LED が点灯している場合 (黄色)、システム・エラーが発生したことを示しています。SMM2 イベント・ログを調べて、追加情報があるかどうか確認してください。

5 イーサネット・ポート 2 リンク (RJ-45) LED: この LED が点滅 (緑色) しているときは、管理ネットワーク上にリモート管理およびコンソール (イーサネット) ポート 2 を介したアクティブ接続があることを示しています。

6 イーサネット・ポート 2 活動 (RJ-45) LED: この LED が点滅 (緑色) しているときは、管理ネットワーク上にリモート管理およびコンソール (イーサネット) ポート 2 を介したアクティビティがあることを示しています。

7 イーサネット・ポート 1 リンク (RJ-45) LED: この LED が点滅 (緑色) しているときは、管理ネットワーク上にリモート管理およびコンソール (イーサネット) ポート 1 を介したアクティブ接続があることを示しています。

8 イーサネット・ポート 1 活動 (RJ-45) LED: この LED が点滅 (緑色) しているときは、管理ネットワーク上にリモート管理およびコンソール (イーサネット) ポート 1 を介したアクティビティがあることを示しています。

パワー・サプライ LED

このトピックでは、各種パワー・サプライ LED ステータスと対応する操作について説明します。

ソリューションを起動するために必要な最小構成は、以下のとおりです。

- 1 個の DW612S エンクロージャー
- 1 個の SD665-N V3 トレイ
- 計算ノード上に 2 個のプロセッサ
- 1 つの NVIDIA HGX H100 4-GPU ボード および ネットワーク・ボード (4 Connect-X 7)
- スロット 6 およびスロット 19 ではノードごとに 2 個の DIMM (プロセッサごとに 1 個の DIMM)
- 2 個の CFF v4 パワー・サプライまたは 1 個の DWC PSU
- 1 個のディスク (任意のタイプ) (デバッグ用に OS が必要な場合)

パワー・サプライは、200 - 240 V AC 給電部から電力供給を受け、AC 入力を 12 V 出力に変換します。パワー・サプライは、入力電圧範囲内でのオートレンジに対応しています。エンクロージャーには共通の電源ドメインが 1 つ存在し、システム・ミッドプレーン経由でそれぞれの DWC トレイとモジュールに電源を配分します。

AC の冗長性は、独立した AC 回路間で AC 電源コードの接続を分配することによって実現します。

それぞれのパワー・サプライに、ファンとコントローラーが内蔵されています。パワー・サプライ・コントローラーの電源は、ミッドプレーン経由で電源を供給しているいずれかの取り付け済みパワー・サプライによって供給できます。

注意: パワー・サプライには冷却ファンが内蔵されています。ファンの排気口をふさがないようにください。

パワー・サプライのタイプ、エンクロージャーの電源負荷、または選択したエンクロージャーの電源ポリシーに関係なく、9 個のパワー・サプライをすべて取り付ける必要があります。

エンクロージャーは、入力電圧が低いパワー・サプライと入力電圧が高いパワー・サプライの混用をサポートしません。例えば、200 - 240 V AC パワー・サプライが給電しているエンクロージャーに、入力電圧が 100 - 127 V AC パワー・サプライを取り付けると、100 - 127 V パワー・サプライの電源はオンになりません。100 - 127 V AC パワー・サプライが給電しているエンクロージャーにも同じ制限が適用されます。100 - 127 V AC パワー・サプライが給電しているエンクロージャーに 200 - 240 V AC パワー・サプライを取り付けると、200 - 240 V AC パワー・サプライの電源はオンになりません。

次の図は、パワー・サプライの LED を示しています。



図 12. AC パワー・サプライ LED

1 入力 (AC) 電源 LED (緑色)	3 パワー・サプライ・エラー LED (黄色)
2 出力 (DC) 電源 LED (緑色)	

それぞれのパワー・サプライに、次の 3 つの LED が備わっています。

1 AC 電源 LED (緑色): この LED が点灯 (緑色) している場合は、パワー・サプライに AC 電源が供給されていることを示しています。

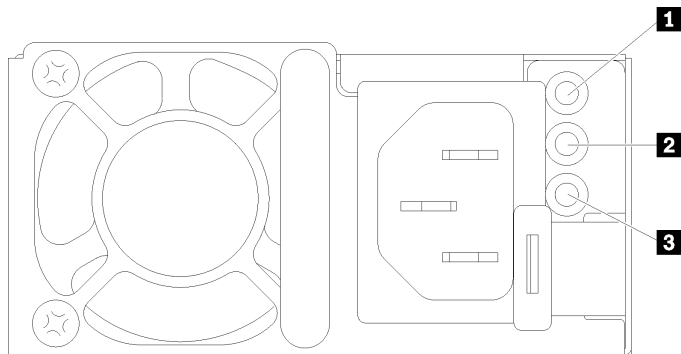
2 DC 電源 LED (緑色): この LED が点灯 (緑色) している場合は、パワー・サプライからエンクロージャーのミッドプレーンに DC 電源が供給されていることを示しています。

3 パワー・サプライ・エラー LED (黄色): この LED (黄色) が点灯しているときは、パワー・サプライに障害が起こったことを示します。システムから FFDC ログをダンプし、Lenovo バックエンド・サポート・チームに連絡して PSU データ・ログのレビューを行います。

注：パワー・サプライから AC 電源コードを抜く場合、またはエンクロージャーからパワー・サプライを取り外す場合は、事前に残りのパワー・サプライの容量がエンクロージャー内のすべてのコンポーネントに必要な最小消費電力を満たしているかどうかを確認してください。

DWC パワー・サプライ LED

このトピックでは、各種 DWC パワー・サプライ LED ステータスと対応する操作について説明します。

ソリューションを起動するために必要な最小構成は、以下のとおりです。

- 1 個の DW612S エンクロージャー
- 1 個の SD665-N V3 トレイ
- 計算ノード上に 2 個のプロセッサ
- 1 つの NVIDIA HGX H100 4-GPU ボード および ネットワーク・ボード (4 Connect-X 7)
- スロット 6 および スロット 19 ではノードごとに 2 個の DIMM (プロセッサごとに 1 個の DIMM)
- 2 個の CFF v4 パワー・サプライまたは 1 個の DWC PSU
- 1 個のディスク (任意のタイプ) (デバッグ用に OS が必要な場合)

パワー・サプライは、200 - 240 V AC 給電部から電力供給を受け、AC 入力を 12 V 出力に変換します。パワー・サプライは、入力電圧範囲内でのオートレンジに対応しています。エンクロージャーには共通の電源ドメインが 1 つ存在し、システム・ミッドプレーン経由でそれぞれの DWC トレイとモジュールに電源を配分します。

AC の冗長性は、独立した AC 回路間で AC 電源コードの接続を分配することによって実現します。

それぞれの DWC パワー・サプライに、ウォーター・ループとコントローラーが内蔵されています。パワー・サプライ・コントローラーの電源は、ミッドプレーン経由で電源を供給しているいずれかの取り付け済みパワー・サプライによって供給できます。

パワー・サプライのタイプ、エンクロージャーの電源負荷、または選択したエンクロージャー・パワー・サプライに関係なく、3 個の DWC パワー・サプライをすべて取り付ける必要があります。

エンクロージャーは、入力電圧が低いパワー・サプライと入力電圧が高いパワー・サプライの混用をサポートしません。例えば、200 - 240 V AC パワー・サプライが給電しているエンクロージャーに、入力電圧が 100 - 127 V AC パワー・サプライを取り付けると、100 - 127 V パワー・サプライの電源はオンになりません。100 - 127 V AC パワー・サプライが給電しているエンクロージャーにも同じ制限が適用されます。100 - 127 V AC パワー・サプライが給電しているエンクロージャーに 200 - 240 V AC パワー・サプライを取り付けると、200 - 240 V AC パワー・サプライの電源はオンになりません。

次の図は、DWC パワー・サプライの LED を示しています。



図 13. DWC パワー・サプライ LED

1 入力 (AC) 電源 LED (緑色)	3 パワー・サプライ・エラー LED (黄色)
2 出力 (DC) 電源 LED (緑色)	

各 DWC パワー・サプライには 9 個の LED があります (パワー・サプライ・ベイごとに 3 個ずつ)。

1 AC 電源 LED (緑色): この LED が点灯 (緑色) している場合、対応するパワー・サプライ・ベイ内の DWC パワー・サプライに AC 電源が供給されていることを示しています。

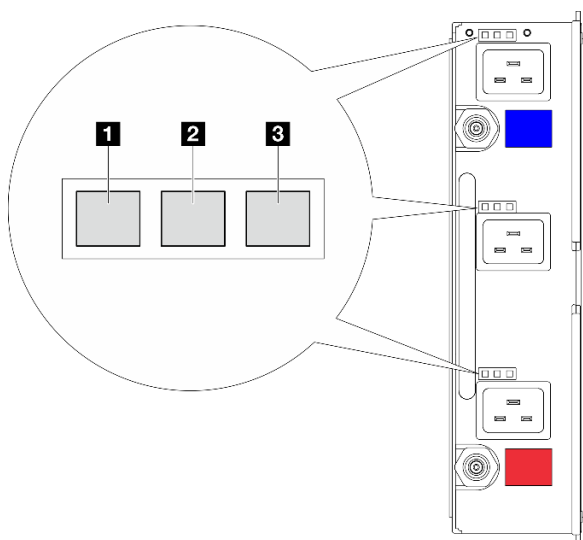
2 DC 電源 LED (緑色): この LED が点灯 (緑色) している場合、対応するパワー・サプライ・ベイからエンクロージャーのミッドプレーンに DC 電源が供給されていることを示しています。

3 パワー・サプライ・エラー LED (黄色): この LED (黄色) が点灯しているときは、対応するパワー・サプライ・ベイに障害が起こったことを示します。システムから FFDC ログをダンプし、Lenovo バックエンド・サポート・チームに連絡して PSU データ・ログのレビューを行います。

注：DWC パワー・サプライから AC 電源コードを抜く場合、またはエンクロージャーから DWC パワー・サプライを取り外す場合は、事前に残りのパワー・サプライの容量がエンクロージャー内のすべてのコンポーネントに必要な最小消費電力を満たしているかどうかを確認してください。

ドリップ・センサー LED

次の図は、ドリップ・センサー上の発光ダイオード (LED) を示しています。



図 14. ドリップ・センサー LED

表 12. ドリップ・センサー LED

1 ドリップ・センサー LED (黄色)

1 ドリップ・センサー LED: この LED が点灯している場合 (黄色)、ドリップ・センサーが、対応する水受け溝で水を検出したことを示しています。

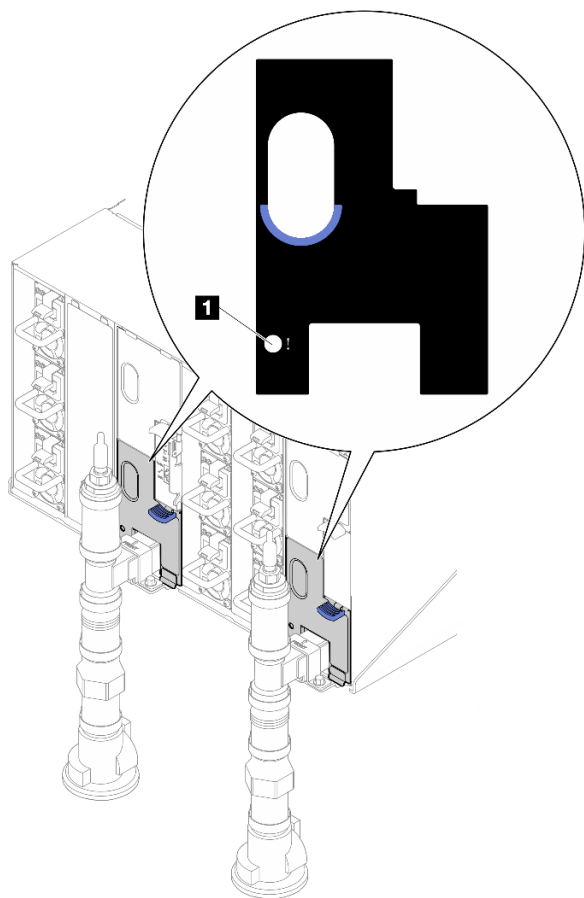
システム・ボード LED

次の図は、システム・ボード上の発光ダイオード (LED) を示しています。



図 15. システム・ボード LED

表 13. システム・ボード LED

1 BMC (XCC ハートビート LED) (緑色)

1 XCC ハートビート LED (緑色) の動作:

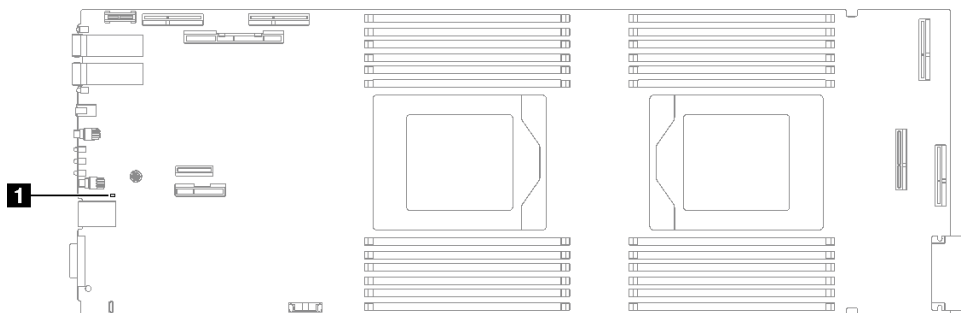
ゆっくりと点滅: XCC が動作しています。

すばやく継続的に点滅: XCC が初期化中か、誤動作しています。

オン: XCC が誤動作しています。

オフ: XCC が誤動作しています。

第3章 部品リスト

部品リストを使用して、ソリューションで使用できる各コンポーネントを識別します。

部品の注文について詳しくは、以下を参照してください。

1. <http://datacentersupport.lenovo.com> にアクセスしてご使用のソリューションのサポート・ページに移動します。
2. 「部品」をクリックします。
3. ご使用のソリューションの部品リストを表示するにはシリアル番号を入力します。

新しい部品を購入する前に、Lenovo Capacity Planner を使用してソリューションの電力要約データを確認することを強くお勧めします。

注：モデルによっては、ご使用のソリューションの外観は、図と若干異なる場合があります。

次の表にリストした部品は、次のいずれかとして識別されます。

- **T1:** Tier 1 のお客様の交換可能部品 (CRU)。Tier 1 の CRU の交換はお客様の責任で行ってください。サービス契約がない場合に、お客様の要請により Lenovo が Tier 1 CRU の取り付けを行った場合は、その料金を請求させていただきます。
- **T2:** Tier 2 のお客様の交換可能部品 (CRU)。Tier 2 CRU はお客様ご自身で取り付けることができますが、対象のサーバーにおいて指定された保証サービスの種類に基づき、追加料金なしで Lenovo に取り付けを依頼することもできます。
- **F:** フィールド交換ユニット (FRU)。FRU の取り付けは、必ずトレーニングを受けたサービス技術員が行う必要があります。
- **C:** 消耗部品と構造部品。消耗部品および構造部品 (フィルターやベゼルなどのコンポーネント) の購入および交換は、お客様の責任で行ってください。お客様の要請により Lenovo が構成部品の入手または取り付けを行った場合は、サービス料金を請求させていただきます。

SD665-N V3 部品リスト



図 16. SD665-N V3 部品リスト

表 14. SD665-N V3 部品リスト

番号	説明	タイプ
部品の注文について詳しくは、以下を参照してください。 1. http://datacentersupport.lenovo.com にアクセスしてご使用のソリューションのサポート・ページに移動します。 2. 「部品」をクリックします。 3. ご使用のソリューションの部品リストを表示するにはシリアル番号を入力します。		
1	トレイ・カバー	F
2	ねじ	F
3	背面クロス・ブレース	F
4	GPU ノード分電盤	F
5	SD665-N V3 トレイ	F
6	ウォーター・ループ	F
7	分電盤	F

表 14. SD665-N V3 部品リスト (続き)

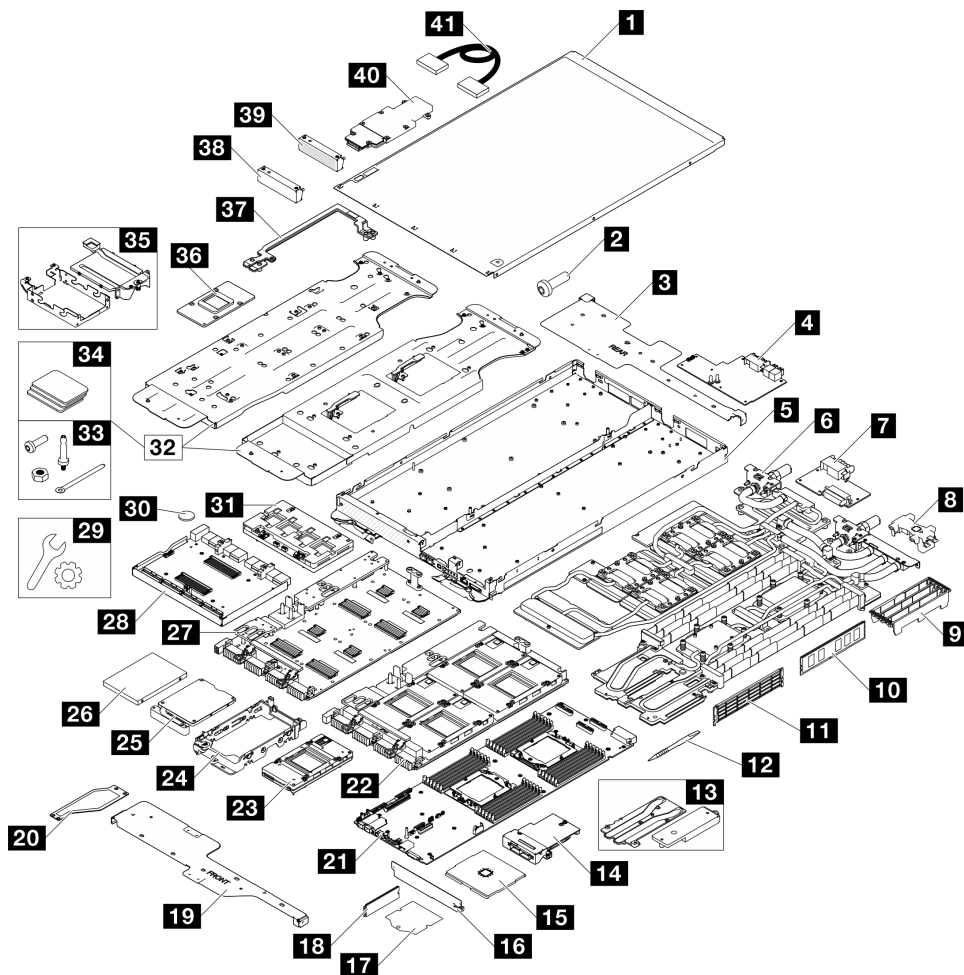
番号	説明	タイプ
8	DIMM の組み合わせ	F
9	DIMM カバー	F
10	メモリー・モジュール	F
11	メモリー・モジュール・フィラー	F
12	DIMM ツール	F
13	伝導プレート・キット	F
14	OSFP モジュール	F
15	プロセッサ	F
16	通風口ブロック	F
17	プロセッサ・ソケット保護フィルム	F
18	M.2 ドライブ	F
19	前面クロス・ブレース	F
20	クロス・ブレース・ケーブル・カバー	F
21	システム・ボード	F
22	GPU ボード・アセンブリー (4 個の GPU が取り付けられた GPU ボード)	F
23	GPU	F
24	ドライブ・ケージ	F
25	導電プレートを備えたドライブ・ケージ	F
26	7 mm ドライブ	F
27	GPU ボード	F
28	キャリア・ボード (ネットワーク・ボード用)	F
29	各種部品キット	C
30	CMOS バッテリー (CR2032)	F
31	ネットワーク・ボード	F
32	SD665 V3 ウォーター・ループ・サービス・キット	F
33	SD665-N V3 ノードの各種キット	F
34	ギャップ・パッド・キット	F
35	E3.S ケージおよび導電プレート	F
36	GPU PCM アプリケーション治具	F
37	バス・バー	F
38	通気のないブランク・ベゼル・フィラー	F
39	空のベゼル・フィラー	F
40	M.2 バックプレーン・アセンブリー	F
41	ケーブル	F

電源コード

サーバーが設置されている国および地域に合わせて、複数の電源コードを使用できます。

サーバーで使用できる電源コードを参照するには、次のようにします。

1. 以下へ進んでください。

<http://dcsc.lenovo.com/#/>

2. 「Preconfigured Model (事前構成モデル)」または「Configure to order (注文構成製品)」をクリックします。
3. コンフィギュレーター・ページを表示するサーバーのマシン・タイプとモデルを入力します。
4. すべての電源コードを表示するには、「Power (電源)」 → 「Power Cables (電源ケーブル)」をクリックします。

注：

- 本製品を安全に使用するために、接地接続機構プラグ付き電源コードが提供されています。感電事故を避けるため、常に正しく接地されたコンセントで電源コードおよびプラグを使用してください。
- 米国およびカナダで使用される本製品の電源コードは、Underwriter's Laboratories (UL) によってリストされ、Canadian Standards Association (CSA) によって認可されています。
- 115 ボルト用の装置には、次の構成の、UL 登録、CSA 認定の電源コードをご使用ください。最小 18 AWG、タイプ SVT または SJT、3 線コード、最大長 4.5 m (15 フィート)、平行ブレード型、15 アンペア 125 ボルト定格の接地端子付きプラグ。
- 230 ボルト (米国における) 用の装置には、次の構成の、UL 登録、CSA 認定の電源コードをご使用ください。最小 18 AWG、タイプ SVT または SJT、3 線コード、最大長 4.5 m (15 フィート)、タンデム・ブレード型、15 アンペア 250 ボルト定格の接地端子付きプラグ。
- 230 ボルト (米国以外における) 用の装置には、接地端子付きプラグを使用した電源コードをご使用ください。これは、装置を使用する国の安全についての適切な承認を得たものでなければなりません。
- 特定の国または地域用の電源コードは、通常その国または地域でだけお求めいただけます。

第 4 章 開梱とセットアップ

このセクションの情報は、サーバーを開梱してセットアップする際に役立ちます。サーバーを開梱するときは、パッケージ内の項目が正しいかどうかを確認し、サーバーのシリアル番号と Lenovo XClarity Controller のアクセスに関する情報がある場所を確認します。サーバーをセットアップするときは、必ず [31 ページの「ソリューション・セットアップ・チェックリスト」](#) の手順に従ってください。

ソリューションのパッケージ内容

ソリューションを受け取ったら、配送荷物に受け取るべきものがすべて含まれていることを確認します。

ソリューション・パッケージには、以下の品目が含まれます。

- DWC トレイ
- エンクロージャー
- レール・キット
- 取り外し可能なシャーシ・リフト・ハンドル x 4
- コンソール・ブレイクアウト・ケーブル (KVM ドングルとも呼ばれます) x 1
- 資料ボックス (電源コード*、アクセサリ・キット、印刷された説明書などが同梱)

注：

- リストされている項目の一部は、一部のモデルでのみ使用できます。
- アスタリスク (*) でマークされている項目はオプションです。

万一、品物が不足または損傷していた場合は、お買い上げの販売店にご連絡ください。ご購入を証明するものと梱包材は保管しておいてください。保証サービスを受ける際にそれらが必要になる場合があります。

ソリューションを識別して Lenovo XClarity Controller にアクセスする

このセクションでは、ご使用のソリューションの識別方法と Lenovo XClarity Controller アクセス情報の場所について説明します。

ソリューションの識別

Lenovo のサービスやサポートを受ける場合に、マシン・タイプ、モデル、およびシリアル番号の情報は、技術担当者がお客様のソリューションを特定して迅速なサービスをご提供するのに役立ちます。

以下の図は、エンクロージャーのモデル番号、マシン・タイプ、ソリューションのシリアル番号が記載された ID ラベルの位置を示しています。また、お客様ラベル・スペースで、他のシステム情報ラベルをエンクロージャーの前面に追加することもできます。



図 17. エンクロージャー前面のエンクロージャー・ラベル

表 15. エンクロージャー前面のエンクロージャー・ラベル

1 エンクロージャー・ラベル

トレイ・モデル番号は、次の図に示すようにトレイの前面にあります。

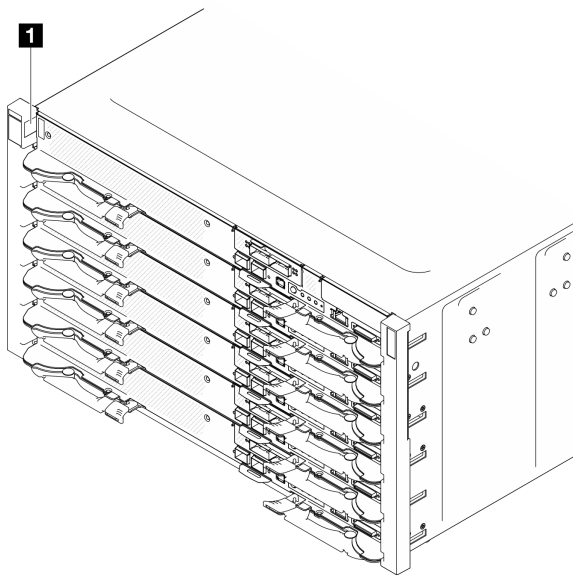

図 18. SD665-N V3 トレイ・モデル番号

表 16. トレイ・モデル番号

1 トレイ・モデル番号

Lenovo XClarity Controller ネットワーク・アクセス・ラベル

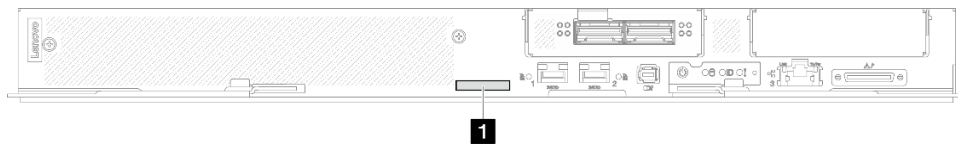
加えて、両方のノードの Lenovo XClarity Controller ネットワーク・アクセス・ラベルは、トレイの前面にあるプル・アウト情報タグに示されています。プル・アウト・タグの情報を使用して、各ノードの XCC MAC アドレスと LLA にアクセスできます。左側のノード情報は左側にあり、右側のノード情報は右側にあります。情報タグは、ホスト名、システム名、インベントリー・バーコードなど、独自のノード・ラベル情報にも使用できます。

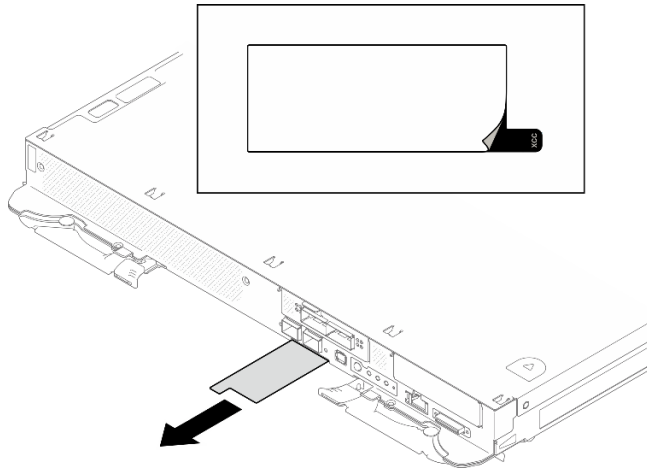

サービス・ラベルと QR コード

さらに、システム・サービス・ラベルがトレイ・カバーの内側にあり、サービス情報にモバイル・アクセスするための QR コードも記載されています。モバイル・デバイスで QR コード読み取りアプリケーションを使用して QR コードをスキャンすると、サービス情報 Web ページにすぐにアクセスできます。サービス情報 Web ページでは、追加情報として部品の取り付けや交換用のビデオ、およびソリューション・サポートのためのエラー・コードが提供されます。

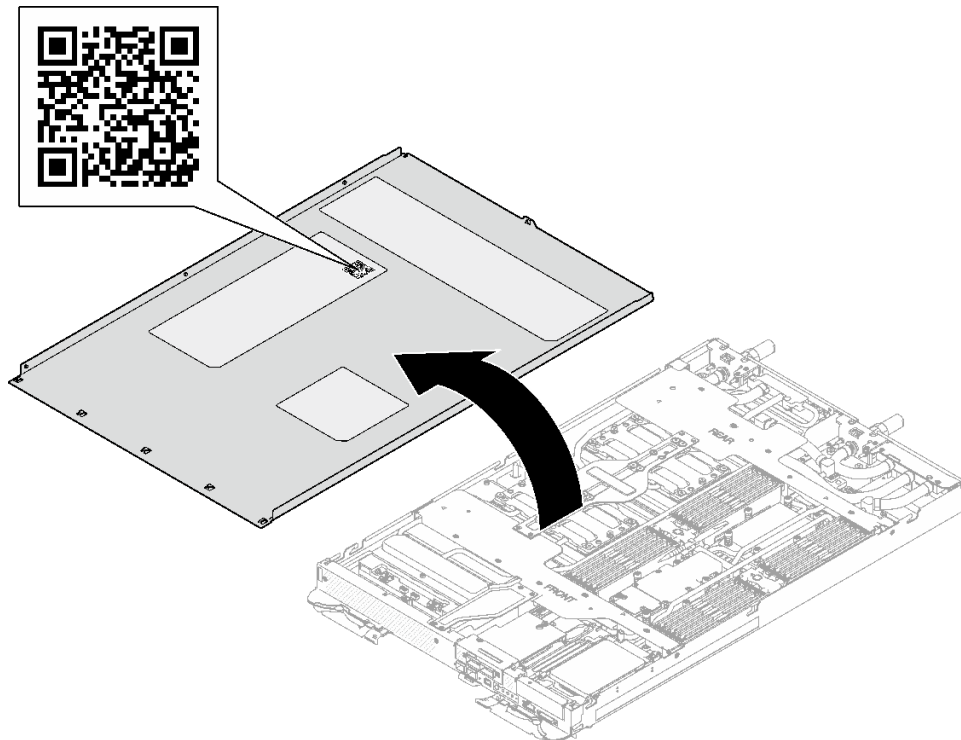

ソリューション・セットアップ・チェックリスト

ソリューション・セットアップ・チェックリストを使用して、ソリューションのセットアップに必要なすべてのタスクを実行したことを確認できます。

ソリューション・セットアップ・チェックリストは、納品時のソリューション構成によって異なります。ソリューションが完全に構成されている場合は、ソリューションをネットワークと AC 電源に接続し、ソリューションの電源をオンにするだけで済みます。他の場合では、ソリューションへのハー

ドウェア・オプションの取り付け、ハードウェアやファームウェアの構成、およびオペレーティング・システムのインストールが必要となります。

以下のステップで、ソリューションをセットアップするための一般的な手順を説明します。

ソリューションのハードウェアのセットアップ

ソリューション・ハードウェアをセットアップするには、以下の手順を実行します。

1. ソリューション・パッケージを開梱します。29 ページの「ソリューションのパッケージ内容」を参照してください。
2. 必要なハードウェアまたはソリューション・オプションを取り付けます。「ユーザー・ガイド」または「ハードウェア・メンテナンス・ガイド」の「ハードウェア交換手順」にある関連トピックを参照してください。
3. すべての外部ケーブルをソリューションに接続します。コネクタの位置については、「ユーザー・ガイド」または「ハードウェア・メンテナンス・ガイド」の「サーバー・コンポーネント」を参照してください。

通常、以下のケーブルを接続する必要があります。

- ソリューションを電源に接続する
 - ソリューションをデータ・ネットワークに接続する
 - ソリューションをストレージ・デバイスに接続する
 - ソリューションを管理ネットワークに接続する
4. ソリューションの電源をオンにします。

電源ボタンの位置と電源 LED は、11 ページの「システム LED と診断ディスプレイによるトラブルシューティング」で記載されています。

次のいずれかの方法で、ソリューションの電源をオン (電源 LED が点灯) にできます。

- 電源ボタンを押します。
- 停電の後、ソリューションを自動的に再起動させることができます。
- ソリューションは、Lenovo XClarity Controller に送信されるリモート・パワーオン要求に応答できます。

注：ソリューションの電源をオンにしなくても、管理プロセッサ・インターフェースにアクセスしてシステムを構成できます。ソリューションが電源に接続されているときは常に、管理プロセッサ・インターフェースを使用できます。管理ソリューション・プロセッサへのアクセスについては、<https://pubs.lenovo.com/lxcc-overview/>にあるご使用のソリューションと互換性のある XCC に関する資料の「XClarity Controller Web インターフェースの開始と使用」セクションを参照してください。

5. ソリューションを検証します。電源 LED、イーサネット・コネクタ LED、ネットワーク LED が緑色のライトで点灯している (ソリューション・ハードウェアが正常にセットアップされたことを意味します) ことを確認します。

LED 表示についての詳細は、11 ページの「システム LED と診断ディスプレイによるトラブルシューティング」を参照してください。

システムの構成

システムを構成するには、以下の手順を実行します。詳細な手順については、35 ページの第 5 章「システム構成」を参照してください。

1. Lenovo XClarity Controller のネットワーク接続を管理ネットワークに設定します。
2. 必要に応じて、ソリューションのファームウェアを更新します。
3. ソリューションのファームウェアを構成します。

以下の情報は、RAID 構成に使用可能です。

- <https://lenovopress.lenovo.com/lp0578-lenovo-raid-introduction>
 - <https://lenovopress.lenovo.com/lp0579-lenovo-raid-management-tools-and-resources>
4. オペレーティング・システムをインストールします。
 5. ソリューション構成をバックアップします。
 6. ソリューションが使用するプログラムおよびアプリケーションをインストールします。

第 5 章 システム構成

システムを構成するには、以下の手順を実行します。

Lenovo XClarity Controller のネットワーク接続の設定

ネットワーク経由で Lenovo XClarity Controller にアクセスする前に、Lenovo XClarity Controller がネットワークに接続する方法を指定する必要があります。ネットワーク接続の実装方法によっては、静的 IP アドレスも指定する必要がある場合があります。

DHCP を使用しない場合、Lenovo XClarity Controller のネットワーク接続の設定に次の方法を使用できます。

- モニターがサーバーに接続されている場合、Lenovo XClarity Provisioning Manager を使用してネットワーク接続を設定できます。

Lenovo XClarity Provisioning Manager を使用して Lenovo XClarity Controller をネットワークに接続するには、以下の手順を実行します。

1. サーバーを起動します。
2. 画面の指示に従って指定されたキーを押し、Lenovo XClarity Provisioning Manager インターフェースを表示します。(詳しくは、<https://pubs.lenovo.com/lxpm-overview/>にあるご使用のサーバーと互換性のある LXPM 資料の「スタートアップ」セクションを参照してください)
3. LXPM → 「UEFI セットアップ」 → 「BMC 設定」に移動し、Lenovo XClarity Controller がネットワークに接続する方法を指定します。
 - 静的 IP 接続を選択する場合は、ネットワークで使用できる IPv4 アドレスまたは IPv6 アドレスを指定してください。
 - DHCP 接続を選択する場合は、サーバーの MAC アドレスが DHCP サーバーで構成されていることを確認します。
4. 「OK」をクリックして設定を適用し、2 分から 3 分待ちます。
5. IPv4 または IPv6 アドレスを使用して、Lenovo XClarity Controller に接続します。

重要：Lenovo XClarity Controller は、最初はユーザー名 USERID とパスワード PASSWORD (英字の O でなくゼロ) を使用して設定されます。このデフォルトのユーザー設定では、Supervisor アクセス権があります。拡張セキュリティーを使用するには、初期構成時にこのユーザー名とパスワードを変更する必要があります。

- モニターがサーバーに接続されていない場合は、Lenovo XClarity Controller インターフェースを経由してネットワーク接続を設定できます。ラップトップからご使用のサーバーの XCC システム管理ポートコネクタにイーサネット・ケーブルを接続します。XCC システム管理ポートの位置については、[3 ページの第 2 章「サーバー・コンポーネント」](#)を参照してください。

注：サーバーのデフォルト設定と同じネットワークになるように、ラップトップの IP 設定を変更してください。

デフォルトの IPv4 アドレスおよび IPv6 リンク・ローカル・アドレス (LLA) は、引き出し式情報タブに貼付されている Lenovo XClarity Controller ネットワーク・アクセス・ラベルに記載されています。[29 ページの「ソリューションを識別して Lenovo XClarity Controller にアクセスする」](#)を参照してください。

- モニターがサーバーに接続されていない場合は、System Management Module インターフェースを経由してネットワーク接続を設定できます。ラップトップから System Management Module のイーサネット・ポート (サーバー背面にあります) にイーサネット・ケーブルを接続します。

注：サーバーのデフォルト設定と同じネットワークになるように、ラップトップの IP 設定を変更してください。

System Management Module インターフェイスにアクセスするには、System Management Module ネットワークを有効にする必要があります。System Management Module へのアクセスについて詳しくは、https://pubs.lenovo.com/mgt_tools_smm2/を参照してください。

デフォルトの IPv4 アドレスおよび IPv6 リンク・ローカル・アドレス (LLA) は、引き出し式情報タブに貼付されている Lenovo XClarity Controller ネットワーク・アクセス・ラベルに記載されています。29 ページの「ソリューションを識別して Lenovo XClarity Controller にアクセスする」を参照してください。

- モバイル・デバイスから Lenovo XClarity Administrator モバイル・アプリを使用している場合、サーバーの Lenovo XClarity Controller USB コネクタを介して Lenovo XClarity Controller に接続できます。Lenovo XClarity Controller USB コネクタの位置については、3 ページの第 2 章「サーバー・コンポーネント」を参照してください。

注：Lenovo XClarity Controller USB コネクタ・モードは、(標準 USB モードではなく) Lenovo XClarity Controller を管理できるように設定する必要があります。標準モードから Lenovo XClarity Controller 管理モードに切り替えるには、サーバーの ID ボタンを、LED がゆっくと (2 秒に 1 回) 点滅するまで、3 秒以上押し続けます。ID ボタンの場所については、3 ページの第 2 章「サーバー・コンポーネント」を参照してください。

Lenovo XClarity Administrator モバイル・アプリを使用して接続するには:

1. モバイル・デバイスの USB ケーブルをサーバーの Lenovo XClarity Controller USB コネクタに接続します。
2. モバイル・デバイスで、USB テザリングを有効にします。
3. モバイル・デバイスで、Lenovo XClarity Administrator モバイル・アプリを起動します。
4. 自動検出が無効になっている場合は、USB 検出ページで「検出」をクリックして Lenovo XClarity Controller に接続します。

Lenovo XClarity Administrator モバイル・アプリの使用法についての詳細は、以下を参照してください。

https://pubs.lenovo.com/lxca/lxca_usemobileapp

- モバイル・デバイスから Lenovo XClarity Administrator モバイル・アプリを使用している場合、Lenovo XClarity Controller USB コネクタか、USB 3.0 コンソール・ブレイクアウト・ケーブルを介して Lenovo XClarity Controller に接続できます。Lenovo XClarity Controller USB コネクタおよび USB 3.0 コンソール・ブレイクアウト・ケーブルの位置については、3 ページの「前面図」を参照してください。

Lenovo XClarity Administrator モバイル・アプリを使用して接続するには:

1. 該当する場合は、USB 3.0 コンソール・ブレイクアウト・ケーブルを前面パネルに接続します。
2. モバイル・デバイスの USB ケーブルを Lenovo XClarity Controller USB コネクタまたは USB 3.0 コンソール・ブレイクアウト・ケーブルに接続します。
3. モバイル・デバイスで、USB テザリングを有効にします。
4. モバイル・デバイスで、Lenovo XClarity Administrator モバイル・アプリを起動します。
5. 自動検出が無効になっている場合は、USB 検出ページで「検出」をクリックして Lenovo XClarity Controller に接続します。

Lenovo XClarity Administrator モバイル・アプリの使用法についての詳細は、以下を参照してください。

https://pubs.lenovo.com/lxca/lxca_usemobileapp

Lenovo XClarity Controller 接続用の前面 USB ポートの設定

前面 USB ポートを介して Lenovo XClarity Controller にアクセスする前に、USB ポートを Lenovo XClarity Controller 接続として構成する必要があります。

サーバー・サポート

サーバーが前面 USB ポート経由の Lenovo XClarity Controller へのアクセスをサポートしているかを確認するには、以下のいずれかをチェックします。

- 3 ページの第 2 章「サーバー・コンポーネント」を参照してください。



- ご使用のサーバーの USB ポートにレンチアイコンがある場合は、Lenovo XClarity Controller への接続用に USB ポートを設定できます。また、ファームウェアおよび RoT セキュリティー・モジュールの USB 自動化更新をサポートしている唯一の USB ポートです。

Lenovo XClarity Controller 接続用 USB ポートの設定

USB ポートは、次のいずれかの手順を実行して、通常と Lenovo XClarity Controller 管理操作の間で切り替えることができます。

- ID ボタンを、LED がゆっくりと (2 秒に 1 回) 点滅するまで、3 秒以上押し続けます。ID ボタンの位置については、3 ページの第 2 章「サーバー・コンポーネント」を参照してください。
- Lenovo XClarity Controller 管理コントローラー CLI から、usbfp コマンドを実行します。Lenovo XClarity Controller CLI の使用については、<https://pubs.lenovo.com/lxcc-overview/> にある、ご使用のサーバーと互換性のある XCC に関する資料の「コマンド・ライン・インターフェース」セクションを参照してください。
- Lenovo XClarity Controller 管理コントローラー Web インターフェースから、「BMC 構成」→「ネットワーク」→「前面パネル USB ポート・マネージャー」の順にクリックします。Lenovo XClarity Controller Web インターフェースの機能に関する情報については、<https://pubs.lenovo.com/lxcc-overview/> にあるご使用のサーバーと互換性のある XCC に関する資料の「Web インターフェースの XClarity Controller の機能に関する説明」セクションを参照してください。

USB ポートの現在の設定の確認

Lenovo XClarity Controller 管理コントローラー CLI (usbfp コマンド)、または Lenovo XClarity Controller 管理コントローラー Web インターフェース («BMC 構成」→「ネットワーク」→「前面パネル USB ポート・マネージャー」) を使用して、USB ポートの現在の設定を確認することもできます。<https://pubs.lenovo.com/lxcc-overview/> にある、ご使用のサーバーと互換性のある XCC に関する資料の「コマンド・ライン・インターフェース」および「Web インターフェースの XClarity Controller の機能の説明」セクションを参照してください。

ファームウェアの更新

サーバーのファームウェア更新には、いくつかのオプションを使用できます。

以下にリストされているツールを使用してご使用のサーバーの最新のファームウェアおよびサーバーに取り付けられているデバイスを更新できます。

- ファームウェアの更新に関するベスト・プラクティスは、以下のサイトで入手できます。
 - <https://lenovopress.lenovo.com/lp0656-lenovo-thinksystem-firmware-and-driver-update-best-practices>
- 最新のファームウェアは、以下のサイトにあります。
 - <https://datacentersupport.lenovo.com/products/servers/thinksystem/sd665nv3/7daz/downloads/driver-list/>
- 製品に関する通知を購読して、ファームウェア更新を最新の状態に保つことができます。
 - <https://datacentersupport.lenovo.com/solutions/ht509500>

静的バンドル (サービス・パック)

Lenovo は通常、静的バンドル (サービス・パック) と呼ばれるバンドルでファームウェアをリリースしています。すべてのファームウェア更新に互換性を持たせるために、すべてのファームウェアを同時に更新する必要があります。Lenovo XClarity Controller と UEFI の両方のファームウェアを更新する場合は、最初に Lenovo XClarity Controller のファームウェアを更新してください。

更新方法の用語

- **インバンド更新。**サーバーのコア CPU で稼働するオペレーティング・システム内のツールまたはアプリケーションを使用してインストールまたは更新が実行されます。
- **アウト・オブ・バンド更新。**Lenovo XClarity Controller が更新を収集してから、ターゲット・サブシステムまたはデバイスに更新を指示することで、インストールまたは更新が実行されます。アウト・オブ・バンド更新では、コア CPU で稼働するオペレーティング・システムに依存しません。ただし、ほとんどのアウト・オブ・バンド操作では、サーバーが S0 (稼働) 電源状態である必要があります。
- **オン・ターゲット更新。**ターゲット・サーバー自体で実行されているインストール済みのオペレーティング・システムからインストールまたは更新が実行されます。
- **オフ・ターゲット更新。**サーバーの Lenovo XClarity Controller と直接やり取りするコンピューティング・デバイスからインストールまたは更新が実行されます。
- **静的バンドル (サービス・パック)。**静的バンドル (サービス・パック) は、互いに依存するレベルの機能、パフォーマンス、互換性を提供するように設計されテストされたバンドル更新です。静的バンドル (サービス・パック) は、サーバーのマシン・タイプ固有であり、特定の Windows Server、Red Hat Enterprise Linux (RHEL) および SUSE Linux Enterprise Server (SLES) オペレーティング・システム・ディストリビューションをサポートするように (ファームウェアおよびデバイス・ドライバーの更新で) 作成されています。マシン・タイプ固有のファームウェア専用静的バンドル (サービス・パック) も用意されています。

ファームウェア更新ツール

ファームウェアのインストールとセットアップに使用する最適な Lenovo ツールを判別するには、次の表を参照してください。

ツール	サポートされる更新方法	コア・システム・ファームウェア更新	I/O デバイス・ファームウェア更新	ドライブ・ファームウェア更新	グラフィカル・ユーザー・インターフェース	コマンド・ライン・インターフェース	静的バンドル (サービス・パック) をサポート
Lenovo XClarity Provisioning Manager (LXPM)	インバンド ² オン・ターゲット	√			√		
Lenovo XClarity Controller (XCC)	インバンド ⁴ アウト・オブ・バンド オフ・ターゲット	√	選択された I/O デバイス	√ ³	√		√

ツール	サポートされる更新方法	コア・システム・ファームウェア更新	I/O デバイス・ファームウェア更新	ドライブ・ファームウェア更新	グラフィカル・ユーザー・インターフェース	コマンド・ライン・インターフェース	静的バンドル (サービス・パック) をサポート
Lenovo XClarity Essentials OneCLI (OneCLI)	インバンド アウト・オブ・バンド オン・ターゲット オフ・ターゲット	√	すべての I/O デバイス	√ ³		√	√
Lenovo XClarity Essentials UpdateXpress (LXCE)	インバンド アウト・オブ・バンド オン・ターゲット オフ・ターゲット	√	すべての I/O デバイス		√		√
Lenovo XClarity Essentials Bootable Media Creator (BoMC)	インバンド アウト・オブ・バンド オフ・ターゲット	√	すべての I/O デバイス		√ (BoMC アプリケーション)	√ (BoMC アプリケーション)	√
Lenovo XClarity Administrator (LXCA)	インバンド ¹ アウト・オブ・バンド ² オフ・ターゲット	√	すべての I/O デバイス		√		√
VMware vCenter 用 Lenovo XClarity Integrator (LXCI)	アウト・オブ・バンド オフ・ターゲット	√	選択された I/O デバイス		√		

ツール	サポートされる更新方法	コア・システム・ファームウェア更新	I/O デバイス・ファームウェア更新	ドライブ・ファームウェア更新	グラフィカル・ユーザー・インターフェース	コマンド・ライン・インターフェース	静的バンドル (サービス・パック) をサポート
Microsoft Windows Admin Center 用 Lenovo XClarity Integrator (LXCI)	インバンド アウト・オブ・バンド オン・ターゲット オフ・ターゲット	√	すべての I/O デバイス		√		√
Microsoft System Center Configuration Manager 用 Lenovo XClarity Integrator (LXCI)	インバンド オン・ターゲット	√	すべての I/O デバイス		√		√

注：

- I/O ファームウェア更新の場合。
- BMC および UEFI ファームウェア更新の場合。
- ドライブ・ファームウェア更新は、以下のツールおよび方法でのみサポートされています。
 - XCC ベア・メタル更新 (BMU): インバンド。システムのリブートが必要です。
 - Lenovo XClarity Essentials OneCLI:
 - ThinkSystem V2 および V3 製品によってサポートされるドライブ (レガシー・ドライブ): インバンド。システムのリブートは必要ありません。
 - ThinkSystem V3 製品 (新しいドライブ) によってのみサポートされるドライブ: XCC に対してステージングし、XCC BMU を使用して更新を完了します (インバンド。システムのリブートが必要)。
- ベア・メタル更新 (BMU) のみ。

● **Lenovo XClarity Provisioning Manager**

Lenovo XClarity Provisioning Manager から、Lenovo XClarity Controller ファームウェア、UEFI ファームウェア、Lenovo XClarity Provisioning Manager ソフトウェアを更新できます。

注：サーバーを起動して画面の指示に従って指定されたキーを押すと、デフォルトでは、Lenovo XClarity Provisioning Manager グラフィカル・ユーザー・インターフェースが表示されます。このデフォルトをテキスト・ベースのシステム・セットアップに変更した場合は、テキスト・ベースのシステム・セットアップ・インターフェースからグラフィカル・ユーザー・インターフェースを起動できます。

Lenovo XClarity Provisioning Manager を使用したファームウェアの更新に関する追加情報については、以下を参照してください。

<https://pubs.lenovo.com/lxpm-overview/> にある、ご使用のサーバーと互換性のある LXPM に関する資料の「ファームウェア更新」セクション

● **Lenovo XClarity Controller**

特定の更新をインストールする必要がある場合、特定のサーバーに Lenovo XClarity Controller インターフェースを使用できます。

注：

- Windows または Linux でインバンド更新を実行するには、オペレーティング・システム・ドライバーがインストールされており、Ethernet-over-USB (LAN over USB と呼ばれることもあります) インターフェースが有効になっている必要があります。

Ethernet over USB の構成に関する追加情報については、以下を参照してください。

<https://pubs.lenovo.com/lxccc-overview/> にある、ご使用のサーバーと互換性のある XCC に関する資料のバージョンの「Ethernet over USB の構成」セクション

- Lenovo XClarity Controller を経由してファームウェアを更新する場合は、サーバーで実行されているオペレーティング・システム用の最新のデバイス・ドライバーがダウンロードおよびインストールされていることを確認してください。

Lenovo XClarity Controller を使用したファームウェアの更新に関する追加情報については、以下を参照してください。

<https://pubs.lenovo.com/lxccc-overview/> にある、ご使用のサーバーと互換性のある XCC に関する資料の「サーバー・ファームウェアの更新」セクション

- **Lenovo XClarity Essentials OneCLI**

Lenovo XClarity Essentials OneCLI は、Lenovo サーバーの管理に使用できる複数のコマンド・ライン・アプリケーションのコレクションです。これの更新アプリケーションを使用して、サーバーのファームウェアおよびデバイス・ドライバーを更新できます。更新は、サーバー (インバンド) のホスト・オペレーティング・システム内で、またはサーバー (アウト・オブ・バンド) の BMC を介してリモートで実行できます。

Lenovo XClarity Essentials OneCLI を使用したファームウェアの更新に関する追加情報については、以下を参照してください。

https://pubs.lenovo.com/lxccc-onecli/onecli_c_update

- **Lenovo XClarity Essentials UpdateXpress**

Lenovo XClarity Essentials UpdateXpress は、グラフィカル・ユーザー・インターフェース (GUI) を介して OneCLI のほとんどの更新機能を提供します。これを使用して、静的バンドル更新パッケージおよび個別の更新を取得してデプロイします。静的バンドルには、Microsoft Windows と Linux のファームウェアおよびデバイス・ドライバーの更新が含まれます。

Lenovo XClarity Essentials UpdateXpress は、次の場所から入手できます。

<https://datacentersupport.lenovo.com/solutions/lvno-xpress>

- **Lenovo XClarity Essentials Bootable Media Creator**

Lenovo XClarity Essentials Bootable Media Creator を使用して、ファームウェア更新の適用、VPD の更新、インベントリおよび FFDC 収集、高度なシステム構成、FoD キー管理、安全な消去、RAID 構成、サポートされるサーバーでの診断に適したブート可能メディアを作成することができます。

Lenovo XClarity Essentials BoMC は、以下の場所から入手できます。

<https://datacentersupport.lenovo.com/solutions/lvno-bomc>

- **Lenovo XClarity Administrator**

Lenovo XClarity Administrator を使用して複数のサーバーを管理している場合は、このインターフェースを使用してすべての管理対象サーバーでファームウェアを更新できます。ファームウェア管理は管理対象エンドポイントに対してファームウェア・コンプライアンス・ポリシーを割り当てることによって簡略化されます。コンプライアンス・ポリシーを作成して管理対象エンドポイントに割り当てると、Lenovo XClarity Administrator はこれらのエンドポイントに対するインベントリの変更を監視し、コンプライアンス違反のエンドポイントにフラグを付けます。

Lenovo XClarity Administrator を使用したファームウェアの更新に関する追加情報については、以下を参照してください。

https://pubs.lenovo.com/lxccc-admin/update_fw

- **Lenovo XClarity Integrator 製品**

Lenovo XClarity Integrator 製品は、VMware vCenter、Microsoft Admin Center、または Microsoft System Center などの特定のデプロイメントインフラで使用されるソフトウェアに、Lenovo XClarity Administrator およびお使いのサーバーの管理機能を統合することができます。

Lenovo XClarity Integrator を使用したファームウェアの更新に関する追加情報については、以下を参照してください。

<https://pubs.lenovo.com/lxci-overview/>

ファームウェアの構成

サーバーのファームウェアのインストールとセットアップには、いくつかのオプションを使用できます。

重要：Lenovo では、オプション ROM をレガシーに設定することを推奨しませんが、必要に応じてこの設定を実行できます。この設定により、スロット・デバイス用の UEFI ドライバーがロードされなくなり、LXCA、OneCLI や XCC のような Lenovo ソフトウェアに負の副作用を引き起こす可能性があることに注意してください。これらの影響には、アダプター・カードのモデル名やファームウェア・レベルなどの詳細の確認が不能になるなどがありますが、これらに限定されません。たとえば、「ThinkSystem RAID 930-16i 4GB フラッシュ」は「アダプター 06:00:00」と表示される場合があります。場合によっては、特定の PCIe アダプターの機能が正しく有効になっていない可能性があります。

• Lenovo XClarity Provisioning Manager (LXPM)

Lenovo XClarity Provisioning Manager では、サーバーの UEFI 設定を構成できます。

注：Lenovo XClarity Provisioning Manager には、サーバーを構成するためのグラフィカル・ユーザー・インターフェースが用意されています。システム構成へのテキスト・ベースのインターフェース (Setup Utility) も使用できます。Lenovo XClarity Provisioning Manager で、サーバーを再起動してテキスト・ベースのインターフェースにアクセスすることを選択できます。さらに、テキスト・ベースのインターフェースを、LXPM を起動して表示されるデフォルト・インターフェースにすることも選択できます。これを行うには、Lenovo XClarity Provisioning Manager → 「UEFI セットアップ」 → 「システム設定」 → 「<F1> スタート制御」 → 「テキスト・セットアップ」に移動します。グラフィック・ユーザー・インターフェースを使用してサーバーを起動するには、「自動」または「ツール・スイート」を選択します。

詳しくは、次の資料を参照してください。

- <https://pubs.lenovo.com/lxpm-overview/>で、ご使用のサーバーと互換性のある LXPM に関する資料のバージョンを検索します。
- <https://pubs.lenovo.com/uefi-overview/>にある *UEFI ユーザー・ガイド*

• Lenovo XClarity Essentials OneCLI

構成アプリケーションおよびコマンドを使用して現在のシステム構成設定を表示し、Lenovo XClarity Controller と UEFI に変更を加えることができます。保存された構成情報は、他のシステムを複製またはリストアするために使用できます。

Lenovo XClarity Essentials OneCLI を使用したサーバーの構成については、以下を参照してください。

https://pubs.lenovo.com/lxce-onecli/onecli_c_settings_info_commands

• Lenovo XClarity Administrator

一貫した構成を使用して、すべてのサーバーを簡単にプロビジョニングおよび事前プロビジョニングできます。構成設定 (ローカル・ストレージ、I/O アダプター、ブート設定、ファームウェア、ポート、Lenovo XClarity Controller や UEFI の設定など) はサーバー・パターンとして保管され、1 つ以上の管理対象サーバーに適用できます。サーバー・パターンが更新されると、その変更は適用対象サーバーに自動的にデプロイされます。

Lenovo XClarity Administrator を使用したファームウェアの更新に関する特定の詳細情報は、以下から入手できます。

https://pubs.lenovo.com/lxca/server_configuring

- **Lenovo XClarity Controller**

サーバーの管理プロセッサは、Lenovo XClarity Controller Web インターフェース、コマンド・ライン・インターフェースまたは Redfish API 経由で構成できます。

Lenovo XClarity Controller を使用したサーバーの構成については、以下を参照してください。

<https://pubs.lenovo.com/lxcc-overview/>にある、ご使用のサーバーと互換性のある XCC に関する資料の「サーバーの構成」セクション

メモリー・モジュール構成

メモリー・パフォーマンスは、メモリー・モード、メモリー速度、メモリー・ランク、メモリー装着構成、プロセッサなど、複数の変動要素によって決まります。

メモリー・パフォーマンスの最適化とメモリーの構成については、Lenovo Press Web サイトを参照してください。

<https://lenovopress.lenovo.com/servers/options/memory>

さらに、以下のサイトで入手可能なメモリー コンフィギュレーターを活用できます。

https://dcsc.lenovo.com/#/memory_configuration

PSU 構成

PSU 構成の詳細については、以下のセクションを参照してください。

SD665-N V3 PSU 構成

PSU サポート・マトリックス

最新バージョンの Power Configurator を使用して構成の電源要件を検証し、シャーシ構成をサポートするために選択したパワー・サプライの数で十分であることを確認します。Power Configurator ツールは、<https://datacentersupport.lenovo.com/solutions/lnvo-lcp>にあります。

警告：

Power Configurator ツールを使用して構成を検証しなかった場合、システム・エラーが発生したり、電源が入らなったり、マイクロプロセッサのロットルが起こる可能性があります、マイクロプロセッサの性能をフル活用するためのシステムの能力が制限される可能性があります。

注：以下の表は、DIMM スロット、PCIe スロット、ハードディスク・ドライブがすべて埋まっているノードに基づいています。

コンポーネント	SD665-N V3 のサポート構成
ThinkSystem 2600W (230V) v2 チタン PSU	9 PSU 注： 異なるベンダーによって製造された PSU の混用はサポートされていません。
7200W チタン DWC PSU	3 PSU
高出力ミッドプレーン	サポート
SMM2	サポート

電源ポリシー

コンポーネント	SD665-N V3 の電源ポリシー
ThinkSystem 2600W (230V) v2 チタン PSU	9 PSU: 8+1 (OVS なし)
7200W チタン DWC PSU	3 個の PSU が 8+1 冗長性 (OVS なし) として構成されている

注：電源システムの OVS (オーバーサブスクリプション) を使用すると、使用可能なシステム電源の使用効率を上げることができます。

GPU 電源キャッピング設定 (トレーニングを受けた技術員のみ)

GPU 電源キャッピングについて詳しくは、以下のセクションを参照してください。この手順はトレーニングを受けた技術員のみ行います。

GPU 電源キャッピング・ツール

XCC IPMI コマンドを使用して GPU 電源キャッピングを設定できます。IPMI コマンドについては、以下のセクションを参照してください。

XCC およびファームウェア・バージョン

XCC ファームウェア・バージョンが QGX312Q 以上であることを確認します。XCC ファームウェアを更新するには、[37 ページの「ファームウェアの更新」](#)を参照してください。

システム・ボードを交換した後の GPU 電源キャッピングのセットアップ

システム・ボードを交換した後は、必ず GPU 電源キャッピングを構成してください。

- 交換した GPU と同じ GPU 電源キャッピング値に従うには、以下を行います。
 - サーバーの電源をオフにする前に、GPU 電源キャッピング値を読み取ります。[44 ページの「GPU 電源キャッピング値の読み取り」](#)を参照してください。
 - サーバーの電源をオンにした後で、GPU 電源キャッピング値を構成します。[45 ページの「IPMI コマンドを使用した GPU 電源キャッピングの構成」](#)を参照してください。
- 新しい電源キャッピング値を設定するには、[45 ページの「IPMI コマンドを使用した GPU 電源キャッピングの構成」](#)にアクセスしてください。

GPU 電源キャッピング値の読み取り

GPU 電源キャッピング値を読み取るには、IPMI コマンドを使用します。詳しくは、以下を参照してください。

手順:

- 以下のコマンド・ラインを使用して、ユーザー定義の GPU 電源キャッピング値を読み取ります:

```
ipmitool raw 0x3a 0x6 0xc0 [Slot]
```

戻り値は以下ようになります:

```
ipmitool raw 0x3a 0x6 0xc0 [Slot]
```

```
[x] [y]
```

ここで、

- [Slot] は GPU の番号です。GPU 1: [Slot]=[3]、GPU 2: [Slot]=[4]、GPU 3: [Slot]=[5]、GPU 4: [Slot]=[6]
- [x] は 3 桁の 16 進数の第 1 桁で、[y] は 第 2 桁と第 3 桁です。16 進数を 10 進数に変換します。10 進数は電源キャッピング値です。

たとえば、以下の戻り値は、GPU 3 の電源キャッピング値が 600W であることを示しています。(16 進数 258 から変換)。

```
ipmitool raw 0x3a 0x6 0xc0 3
```

```
02 58
```

すべての GPU 電源キャッピング値を読み取り、電源キャッピング値をメモします。

値が「fail」として返された場合は、手順2に進みます。

2. (手順1で電源キャッピング値を正常に読み取った場合は、手順2をスキップします。)

以下のコマンド・ラインを使用して、デフォルトのGPU電源キャッピング値を読み取ります:

```
ipmitool raw 0x3a 0x0b 0xf2 0x0 0x10 0x02
```

戻り値は以下のようになります:

```
ipmitool raw 0x3a 0x0b 0xf2 0x0 0x10 0x02
```

[x] [y]

ここで、[x]は3桁の16進数の第1桁で、[y]は第2桁と第3桁です。16進数を10進数に変換します。10進数は電源キャッピング値です。

たとえば、以下の戻り値は、GPU電源キャッピング値が600Wであることを示しています。(16進数258から変換)。

```
ipmitool raw 0x3a 0x0b 0xf2 0x0 0x10 0x02
```

```
02 58
```

電源キャッピング値をメモしてください。

IPMI コマンドを使用した GPU 電源キャッピングの構成

注:

- 4つのGPUがすべて同じワット数値に電源キャッピングされます。
- GPUは、以下の3つの電源キャッピング値に構成できます。
 - TGP 最大モード: 700W (デフォルト・モード、エンクロージャー内の最大4個のトレイ)
 - TGP ユーザー選択済み最適値: 600W (エンクロージャー内の最大5個のトレイ)
 - TGP ユーザー選択済み最小値: 500W (エンクロージャー内の最大6個のトレイ)

手順:

1. 電源キャッピング・ワット数値を10進数から16進数に変換します。

600Wを例として取ると、10進数600の16進数への変換値は258です

2. 以下のコマンド・ラインを使用して電源キャッピングを設定します:

```
ipmitool raw 0x3a 0x6 0xc0 0xff [x] [y]
```

ここで[slot]はGPUの番号です。[x]は変換された16進数の第1桁で、[y]は第2桁と第3桁です。

たとえば、電源キャッピングGPUを600Wに設定するコマンド・ラインは

```
ipmitool raw 0x3a 0x6 0xc0 0xff 0x2 0x58
```

です

3. 30秒から50秒後に、次のコマンドで電源キャッピング値を読み取ります:

```
ipmitool raw 0x3a 0x6 0xc0 [Slot]
```

戻り値は以下のようになります:

```
ipmitool raw 0x3a 0x6 0xc0 [Slot]
```

[x] [y]

ここで、

- [Slot]はGPUの番号です。GPU 1: [Slot]=[3]、GPU 2: [Slot]=[4]、GPU 3: [Slot]=[5]、GPU 4: [Slot]=[6]
- [x]は3桁の16進数の第1桁で、[y]は第2桁と第3桁です。16進数を10進数に変換します。10進数は電源キャッピング値です。

たとえば、以下の戻り値は、GPU 3の電源キャッピング値が600Wであることを示しています。(16進数258から変換)。

```
ipmitool raw 0x3a 0x6 0xc0 3
```

```
02 58
```

4. すべてのGPU電源キャッピング値を読み取ります。応答電源キャッピング値が誤っている場合は、システムのDCサイクルを実行し、手順2を繰り返して値を確認します。エラーが解決しない場合はACサイクルまたは仮想再取り付けを実行し、再度確認します。

オペレーティング・システムのデプロイ

サーバーにオペレーティング・システムをデプロイするには、いくつかのオプションが使用できます。

利用可能なオペレーティング・システム

- Red Hat Enterprise Linux
- SUSE Linux Enterprise Server

利用可能なオペレーティング・システムの全リスト: <https://lenovopress.lenovo.com/osig>

ツール・ベースのデプロイメント

• マルチサーバー

使用可能なツール:

- Lenovo XClarity Administrator
https://pubs.lenovo.com/lxca/compute_node_image_deployment
- Lenovo XClarity Essentials OneCLI
https://pubs.lenovo.com/lxce-onecli/onecli_r_uxspi_proxy_tool
- Lenovo XClarity IntegratorSCCM 向けデプロイメント・パック (Windows オペレーティング・システム専用)
https://pubs.lenovo.com/lxci-deploypack-sccm/dpsccm_c_endtoend_deploy_scenario

• シングル・サーバー

使用可能なツール:

- Lenovo XClarity Provisioning Manager
<https://pubs.lenovo.com/lxpm-overview/>にある、ご使用のサーバーと互換性のある LXPM に関する資料の「OS インストール」セクション
- Lenovo XClarity Essentials OneCLI
https://pubs.lenovo.com/lxce-onecli/onecli_r_uxspi_proxy_tool
- Lenovo XClarity IntegratorSCCM 向けデプロイメント・パック (Windows オペレーティング・システム専用)
https://pubs.lenovo.com/lxci-deploypack-sccm/dpsccm_c_endtoend_deploy_scenario

手動デプロイメント

上記のツールにアクセスできない場合は、以下の手順に従って、対応する「OS インストール・ガイド」をダウンロードし、ガイドを参照してオペレーティング・システムを手動でデプロイしてください。

1. <https://datacentersupport.lenovo.com/solutions/server-os> へ進んでください。
2. ナビゲーション・ウィンドウでオペレーティング・システムを選択して**Resources (リソース)**をクリックします。
3. 「OS インストール・ガイド」を見つけ、インストール手順をクリックします。次に、指示に従って操作システム・デプロイメント・タスクを完了します。

サーバー構成のバックアップ

サーバーをセットアップしたり、構成に変更を加えたりした後は、サーバー構成の完全なバックアップを作成することをお勧めします。

以下のサーバー・コンポーネントのバックアップを作成してください。

- **管理プロセッサ**

管理プロセッサ構成は、Lenovo XClarity Controller インターフェースを使用してバックアップすることができます。管理プロセッサ構成のバックアップについては、以下を参照してください。

<https://pubs.lenovo.com/lxcc-overview/>にあるご使用のサーバーと互換性のある XCC に関する資料の「BMC 構成のバックアップ」セクション。

または、Lenovo XClarity Essentials OneCLI から `save` コマンドを使用して、すべての構成設定のバックアップを作成することもできます。`save` コマンドについては、以下を参照してください。

https://pubs.lenovo.com/lxce-onecli/onecli_r_save_command

- **オペレーティング・システム**

サーバーでオペレーティング・システムおよびユーザー・データをバックアップするには、各ユーザーに合わせたバックアップ方式を使用します。

付録 A ヘルプおよび技術サポートの入手

ヘルプ、サービス、技術サポート、または Lenovo 製品に関する詳しい情報が必要な場合は、Lenovo がさまざまな形で提供しているサポートをご利用いただけます。

WWW 上の以下の Web サイトで、Lenovo システム、オプション・デバイス、サービス、およびサポートについての最新情報が提供されています。

<http://datacentersupport.lenovo.com>

注：IBM は、ThinkSystem に対する Lenovo の優先サービス・プロバイダーです

依頼する前に

連絡する前に、以下の手順を実行してお客様自身で問題の解決を試みてください。サポートを受けるために連絡が必要と判断した場合、問題を迅速に解決するためにサービス技術員が必要とする情報を収集します。

お客様自身での問題の解決

多くの問題は、Lenovo がオンライン・ヘルプまたは Lenovo 製品資料で提供するトラブルシューティング手順を実行することで、外部の支援なしに解決することができます。オンライン・ヘルプにも、お客様が実行できる診断テストについての説明が記載されています。ほとんどのシステム、オペレーティング・システムおよびプログラムの資料には、トラブルシューティングの手順とエラー・メッセージやエラー・コードに関する説明が記載されています。ソフトウェアの問題だと考えられる場合は、オペレーティング・システムまたはプログラムの資料を参照してください。

ThinkSystem 製品については、以下の場所で製品ドキュメントが見つかります。

<https://pubs.lenovo.com/>

以下の手順を実行してお客様自身で問題の解決を試みることができます。

- ケーブルがすべて接続されていることを確認します。
- 電源スイッチをチェックして、システムおよびすべてのオプション・デバイスの電源がオンになっていることを確認します。
- ご使用の Lenovo 製品用に更新されたソフトウェア、ファームウェア、およびオペレーティング・システム・デバイス・ドライバーがないかを確認します。(以下のリンクを参照してください) Lenovo 保証規定には、Lenovo 製品の所有者であるお客様の責任で、製品のソフトウェアおよびファームウェアの保守および更新を行う必要があることが明記されています(追加の保守契約によって保証されていない場合)。お客様のサービス技術員は、問題の解決策がソフトウェアのアップグレードで文書化されている場合、ソフトウェアおよびファームウェアをアップグレードすることを要求します。
 - ドライバーおよびソフトウェアのダウンロード
 - <https://datacentersupport.lenovo.com/products/servers/thinksystem/sd665nv3/7daz/downloads/driver-list/>
 - オペレーティング・システム・サポート・センター
 - <https://datacentersupport.lenovo.com/solutions/server-os>
 - オペレーティング・システムのインストール手順
 - <https://pubs.lenovo.com/thinksystem#os-installation>

- ご使用の環境で新しいハードウェアを取り付けたり、新しいソフトウェアをインストールした場合、<https://serverproven.lenovo.com> でそのハードウェアおよびソフトウェアがご使用の製品によってサポートされていることを確認してください。
- 問題の特定と解決の手順については、ユーザー・ガイドまたはハードウェア・メンテナンス・ガイドの「問題判別」を参照してください。
- <http://datacentersupport.lenovo.com> にアクセスして、問題の解決に役立つ情報があるか確認してください。ご使用のサーバーで利用可能な技術ヒントを検索するには:
 1. <http://datacentersupport.lenovo.com> にアクセスしてご使用のサーバーのサポート・ページに移動します。
 2. ナビゲーション・ペインで「How To's (ハウツー)」をクリックします。
 3. ドロップダウン・メニューから「Article Type (記事タイプ)」 → 「Solution (ソリューション)」をクリックします。
 画面に表示される指示に従って、発生している問題のカテゴリを選択します。
- https://forums.lenovo.com/t5/Datacenter-Systems/ct-p/sv_eg の Lenovo Data Center フォーラムで、同様の問題が発生していないかどうかを確認してください。

サポートへの連絡に必要な情報の収集

ご使用の Lenovo 製品に保証サービスが必要である場合は、依頼する前に適切な情報を準備していただくと、サービス技術員がより効果的にお客様を支援することができます。または製品の保証について詳しくは<http://datacentersupport.lenovo.com/warrantylookup>で参照できます。

サービス技術員に提供するために、次の情報を収集します。このデータは、サービス技術員が問題の解決策を迅速に提供する上で役立ち、お客様が契約された可能性があるレベルのサービスを確実に受けられるようにします。

- ハードウェアおよびソフトウェアの保守契約番号 (該当する場合)
- マシン・タイプ番号 (Lenovo の 4 桁のマシン識別番号)。マシン・タイプ番号は ID ラベルに記載されています。詳しくは、[29 ページの「ソリューションを識別して Lenovo XClarity Controller にアクセスする」](#)を参照してください。
- 型式番号
- シリアル番号
- 現行のシステム UEFI およびファームウェアのレベル
- エラー・メッセージやログなど、その他関連情報

Lenovo サポートに連絡する代わりに、<https://support.lenovo.com/servicerequest> にアクセスして Electronic Service Request を送信することもできます。Electronic Service Request を送信すると、お客様の問題に関する情報をサービス技術員が迅速に入手できるようになり、問題の解決策を判別するプロセスが開始されます。Lenovo サービス技術員は、お客様が Electronic Service Request を完了および送信するとすぐに、解決策の作業を開始します。

サービス・データの収集

サーバーの問題の根本原因をはっきり特定するため、または Lenovo サポートの依頼によって、詳細な分析に使用できるサービス・データを収集する必要がある場合があります。サービス・データには、イベント・ログやハードウェア・インベントリなどの情報が含まれます。

サービス・データは以下のツールを使用して収集できます。

- **Lenovo XClarity Provisioning Manager**

Lenovo XClarity Provisioning Manager のサービス・データの収集機能を使用して、システム・サービス・データを収集します。既存のシステム・ログ・データを収集するか、新しい診断を実行して新規データを収集できます。

- **Lenovo XClarity Controller**

Lenovo XClarity Controller Web インターフェースまたは CLI を使用してサーバーのサービス・データを収集できます。ファイルは保存でき、Lenovo サポートに送信できます。

- Web インターフェースを使用したサービス・データの収集について詳しくは、<https://pubs.lenovo.com/lxcc-overview/>にあるご使用のサーバーと互換性のある XCC に関する資料の「BMC 構成のバックアップ」セクションを参照してください。
- CLI を使用したサービス・データの収集について詳しくは、<https://pubs.lenovo.com/lxcc-overview/>にあるご使用のサーバーと互換性のある XCC に関する資料のバージョンの「XCC `ffdc` コマンド」セクションを参照してください。

- **Lenovo XClarity Administrator**

一定の保守可能イベントが Lenovo XClarity Administrator および管理対象エンドポイントで発生した場合に、診断ファイルを収集し自動的に Lenovo サポートに送信するように Lenovo XClarity Administrator をセットアップできます。Call Home を使用して診断ファイルを Lenovo サポートに送信するか、SFTP を使用して別のサービス・プロバイダーに送信するかを選択できます。また、手動で診断ファイルを収集したり、問題レコードを開いたり、診断ファイルを Lenovo サポートに送信したりもできます。

Lenovo XClarity Administrator 内での自動問題通知のセットアップに関する詳細情報は https://pubs.lenovo.com/lxca/admin_setupcallhome で参照できます。

- **Lenovo XClarity Essentials OneCLI**

Lenovo XClarity Essentials OneCLI には、サービス・データを収集するインベントリー・アプリケーションがあります。インバンドとアウト・オブ・バンドの両方で実行できます。サーバーのホスト・オペレーティング・システムで実行する場合、OneCLI では、ハードウェア・サービス・データに加えて、オペレーティング・システム・イベント・ログなどオペレーティング・システムに関する情報を収集できます。

サービス・データを取得するには、`getinfor` コマンドを実行できます。`getinfor` の実行についての詳細は、https://pubs.lenovo.com/lxce-onecli/onecli_r_getinfor_command を参照してください。

サポートへのお問い合わせ

サポートに問い合わせで問題に関するヘルプを入手できます。

ハードウェアの保守は、Lenovo 認定サービス・プロバイダーを通じて受けることができます。保証サービスを提供する Lenovo 認定サービス・プロバイダーを見つけるには、<https://datacentersupport.lenovo.com/serviceprovider> にアクセスし、フィルターを使用して国別で検索します。Lenovo サポートの電話番号については、<https://datacentersupport.lenovo.com/supportphonenumber> で地域のサポートの詳細を参照してください。

付録 B 資料とサポート

このセクションでは、便利なドキュメント、ドライバーとファームウェアのダウンロード、およびサポート・リソースを紹介します。

資料のダウンロード

このセクションでは、便利なドキュメントの概要とダウンロード・リンクを示します。

資料

以下の製品ドキュメントは、次の場所からダウンロードできます。

https://pubs.lenovo.com/sd665-n-v3/pdf_files

- **レール取り付けガイド**
 - DW612S エンクロージャー用ラック取り付けガイド
- **SD665-N V3 Neptune DWC トレイ・ユーザー・ガイド**

全体的な概要、システム構成、ハードウェア・コンポーネントの交換、トラブルシューティング。「ユーザー・ガイド」の特定の章が含まれています。

 - **システム構成ガイド**: サーバーの概要、コンポーネント ID、システム LED と診断ディスプレイ、製品の開梱、サーバーのセットアップと構成。
 - **ハードウェア・メンテナンス・ガイド**: ハードウェア・コンポーネントの取り付け、ケーブルの配線、トラブルシューティング。
- **SD665-N V3 メッセージとコードのリファレンス**

XClarity Controller、LXPM、uEFI イベント

SMM2 メッセージについては、「*ThinkSystem DW612S Neptune DWC エンクロージャー SMM2 メッセージとコードのリファレンス*」を参照してください。
- **UEFI マニュアル**
 - UEFI 設定の概要

注：SD665-N V3 トレイは、ThinkSystem Heavy Duty Full Depth ラック・キャビネットに取り付けることができる DW612S 6U エンクロージャーに取り付けることができます。以下の資料をダウンロードできます。

- **DW612S エンクロージャー・ユーザー・ガイド**
- **ThinkSystem Heavy Duty Full Depth ラック・キャビネット・ユーザー・ガイド**

サポート Web サイト

このセクションでは、ドライバーとファームウェアのダウンロードおよびサポート・リソースを紹介します。

サポートおよびダウンロード

- ThinkSystem SD665-N V3 のドライバーおよびソフトウェアのダウンロード Web サイト
 - <https://datacentersupport.lenovo.com/products/servers/thinksystem/sd665nv3/7daz/downloads/driver-list/>
- Lenovo Data Center フォーラム
 - https://forums.lenovo.com/t5/Datacenter-Systems/ct-p/sv_eg

- ThinkSystem SD665-N V3 の Lenovo データセンターサポート
 - <https://datacentersupport.lenovo.com/products/servers/thinksystem/sd665nv3/7daz>
- Lenovo ライセンス情報資料
 - <https://datacentersupport.lenovo.com/documents/Invo-eula>
- Lenovo Press Web サイト (製品ガイド/データシート/ホワイトペーパー)
 - <https://lenovopress.lenovo.com/>
- Lenovo プライバシーに関する声明
 - <https://www.lenovo.com/privacy>
- Lenovo 製品セキュリティー・アドバイザリー
 - https://datacentersupport.lenovo.com/product_security/home
- Lenovo 製品保証プラン
 - <http://datacentersupport.lenovo.com/warrantylookup>
- Lenovo サーバー・オペレーティング・システム・サポート・センター Web サイト
 - <https://datacentersupport.lenovo.com/solutions/server-os>
- Lenovo ServerProven Web サイト (オプションの互換性ルックアップ)
 - <https://serverproven.lenovo.com>
- オペレーティング・システムのインストール手順
 - <https://pubs.lenovo.com/thinksystem#os-installation>
- eTicket (サービス要求) を送信する
 - <https://support.lenovo.com/servicerequest>
- Lenovo Data Center Group の製品に関する通知を購読する (ファームウェア更新を最新の状態に保つ)
 - <https://datacentersupport.lenovo.com/solutions/ht509500>

付録 C 注記

本書に記載の製品、サービス、または機能が日本においては提供されていない場合があります。日本で利用可能な製品、サービス、および機能については、Lenovo の営業担当員にお尋ねください。

本書で Lenovo 製品、プログラム、またはサービスに言及していても、その Lenovo 製品、プログラム、またはサービスのみが使用可能であることを意味するものではありません。これらに代えて、Lenovo の知的所有権を侵害することのない、機能的に同等の製品、プログラム、またはサービスを使用することができます。ただし、他の製品とプログラムの操作またはサービスの評価および検証は、お客様の責任で行っていただきます。

Lenovo は、本書に記載されている内容に関して特許権 (特許出願中のものを含む) を保有している場合があります。本書の提供は、いかなる特許出願においても実施権を許諾することを意味するものではありません。お問い合わせは、書面にて下記宛先にお送りください。

*Lenovo (United States), Inc.
8001 Development Drive
Morrisville, NC 27560
U.S.A.
Attention: Lenovo Director of Licensing*

LENOVO は、本書を特定物として「現存するままの状態」で提供し、商品性の保証、特定目的適合性の保証および法律上の瑕疵担保責任を含むすべての明示もしくは黙示の保証責任を負わないものとします。国または地域によっては、法律の強行規定により、保証責任の制限が禁じられる場合、強行規定の制限を受けるものとします。

この情報には、技術的に不適切な記述や誤植を含む場合があります。本書は定期的に見直され、必要な変更は本書の次版に組み込まれます。Lenovo は予告なしに、随時、この文書に記載されている製品またはプログラムに対して、改良または変更を行うことがあります。

本書で説明される製品は、誤動作により人的な傷害または死亡を招く可能性のある移植またはその他の生命維持アプリケーションで使用されることを意図していません。本書に記載される情報が、Lenovo 製品仕様または保証に影響を与える、またはこれらを変更することはありません。本書の内容は、Lenovo またはサード・パーティーの知的所有権のもとで明示または黙示のライセンスまたは損害補償として機能するものではありません。本書に記載されている情報はすべて特定の環境で得られたものであり、例として提示されるものです。他の操作環境で得られた結果は、異なる可能性があります。

Lenovo は、お客様が提供するいかなる情報も、お客様に対してなら義務も負うことのない、自ら適切と信ずる方法で、使用もしくは配布することができるものとします。

本書において Lenovo 以外の Web サイトに言及している場合がありますが、便宜のため記載しただけであり、決してそれらの Web サイトを推奨するものではありません。それらの Web サイトにある資料は、この Lenovo 製品の資料の一部ではありません。それらの Web サイトは、お客様の責任でご使用ください。

この文書に含まれるいかなるパフォーマンス・データも、管理環境下で決定されたものです。そのため、他の操作環境で得られた結果は、異なる可能性があります。一部の測定が、開発レベルのシステムで行われた可能性があります。その測定値が、一般に利用可能なシステムのもと同じである保証はありません。さらに、一部の測定値が、推定値である可能性があります。実際の結果は、異なる可能性があります。お客様は、お客様の特定の環境に適したデータを確かめる必要があります。

商標

LENOVO および THINKSYSTEM は Lenovo の商標です。

その他すべての商標は、それぞれの所有者の知的財産です。

重要事項

プロセッサの速度とは、プロセッサの内蔵クロックの速度を意味しますが、他の要因もアプリケーション・パフォーマンスに影響します。

CD または DVD ドライブの速度は、変わる可能性のある読み取り速度を記載しています。実際の速度は記載された速度と異なる場合があります、最大可能な速度よりも遅いことがあります。

主記憶装置、実記憶域と仮想記憶域、またはチャネル転送量を表す場合、KB は 1,024 バイト、MB は 1,048,576 バイト、GB は 1,073,741,824 バイトを意味します。

ハードディスク・ドライブの容量、または通信ボリュームを表すとき、MB は 1,000,000 バイトを意味し、GB は 1,000,000,000 バイトを意味します。ユーザーがアクセス可能な総容量は、オペレーティング環境によって異なる可能性があります。

内蔵ハードディスク・ドライブの最大容量は、Lenovo から入手可能な現在サポートされている最大のドライブを標準ハードディスク・ドライブの代わりに使用し、すべてのハードディスク・ドライブ・ベイに取り付けることを想定しています。

最大メモリーは標準メモリーをオプション・メモリー・モジュールと取り替える必要があることもあります。

各ソリッド・ステート・メモリー・セルには、そのセルが耐えられる固有の有限数の組み込みサイクルがあります。したがって、ソリッド・ステート・デバイスには、可能な書き込みサイクルの最大数が決められています。これを **total bytes written (TBW)** と呼びます。この制限を超えたデバイスは、システム生成コマンドに応答できなくなる可能性があり、また書き込み不能になる可能性があります。Lenovo は、正式に公開された仕様に文書化されているプログラム/消去のサイクルの最大保証回数を超えたデバイスについては責任を負いません。

Lenovo は、他社製品に関して一切の保証責任を負いません。他社製品のサポートがある場合は、Lenovo ではなく第三者によって提供されます。

いくつかのソフトウェアは、その小売り版 (利用可能である場合) とは異なる場合があります、ユーザー・マニュアルまたはすべてのプログラム機能が含まれていない場合があります。

電波障害自主規制特記事項

このデバイスにモニターを接続する場合は、モニターに付属の指定のモニター・ケーブルおよび電波障害抑制デバイスを使用してください。

その他の電波障害自主規制特記事項は以下に掲載されています。

https://pubs.lenovo.com/important_notices/

台灣地域 BSMI RoHS 宣言

單元 Unit	限用物質及其化學符號 Restricted substances and its chemical symbols					
	鉛Lead (Pb)	汞Mercury (Hg)	鎘Cadmium (Cd)	六價鉻 Hexavalent chromium (Cr ⁶⁺)	多溴聯苯 Polybrominated biphenyls (PBB)	多溴二苯醚 Polybrominated diphenyl ethers (PBDE)
機架	○	○	○	○	○	○
外部蓋板	○	○	○	○	○	○
機械組合作件	-	○	○	○	○	○
空氣傳動設備	-	○	○	○	○	○
冷卻組合作件	-	○	○	○	○	○
內存模組	-	○	○	○	○	○
處理器模組	-	○	○	○	○	○
電纜組合作件	-	○	○	○	○	○
儲備設備	-	○	○	○	○	○
印刷電路板	-	○	○	○	○	○

備考1. “超出0.1 wt %” 及 “超出0.01 wt %” 係指限用物質之百分比含量超出百分比含量基準值。
 Note1 : “exceeding 0.1wt%” and “exceeding 0.01 wt%” indicate that the percentage content of the restricted substance exceeds the reference percentage value of presence condition.

備考2. “○” 係指該項限用物質之百分比含量未超出百分比含量基準值。
 Note2 : “○” indicates that the percentage content of the restricted substance does not exceed the percentage of reference value of presence.

備考3. “-” 係指該項限用物質為排除項目。
 Note3 : The “-” indicates that the restricted substance corresponds to the exemption.

台灣地域の輸出入お問い合わせ先情報

台灣地域の輸出入情報に関する連絡先を入手できます。

委製商/進口商名稱: 台灣聯想環球科技股份有限公司
進口商地址: 台北市南港區三重路 66 號 8 樓
進口商電話: 0800-000-702

Lenovo