

Guide d'installation en armoire

Friction 2-Post Screw-in Rail Kit v2

Lisez les instructions au préalable

Avant d'installer le serveur dans une armoire, veuillez lire les instructions suivantes :

- Certaines illustrations peuvent différer de celles de votre serveur. Tous les types de serveur se retirent et s'installent de manière similaire.
- Consultez le *Guide d'utilisation* ou le *Guide de maintenance* pour connaître la température ambiante maximale.
- Vérifiez que les grilles d'aération sont bien dégagées. Généralement, vous devez laisser un espace de 150 mm (6 pouces) pour assurer une ventilation appropriée.
- Prévoyez d'installer les unités en commençant par le bas de l'armoire.
- Installez l'unité la plus lourde dans la partie inférieure de l'armoire.
- Ne sortez pas de l'armoire plusieurs unités à la fois.
- Ne posez pas d'objets sur la partie supérieure d'un appareil monté dans une armoire.
- Branchez tous les cordons d'alimentation sur des prises de courant correctement câblées et mises à la terre.
- Ne surchargez pas la prise de courant si vous installez plusieurs unités dans l'armoire.
- La largeur maximale de la bride de montage est de 76,2 à 279,4 mm (3 à 11 pouces).

Note de sécurité



ATTENTION :
Assurez-vous que les glissières soutiennent le modèle de votre serveur et respectent les règles de sécurité durant le levage



La boîte des glissières contient les éléments suivants :

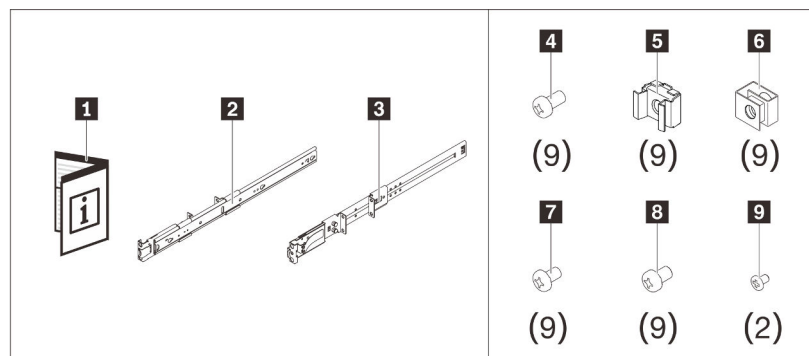

1 Document	2 Glissière gauche
3 Glissière droite	4 Neuf vis M5 (pour l'armoire à trous carrés et à trous ronds)
5 Neuf écrous captifs (pour l'armoire à trous carrés)	6 Neuf écrous à clip (pour l'armoire à trous ronds)
7 Neuf vis 10-32 (pour armoire taraudée)	8 Neuf vis 12-24 (pour armoire taraudée)
9 Deux vis M3.5	

Attention : Des logos « L » et « R » sont marqués à l'avant des rails internes, représentant le rail de gauche et le rail de droite, comme illustré ci-après. Assurez-vous que les bonnes glissières sont installées en conséquence sur l'armoire.

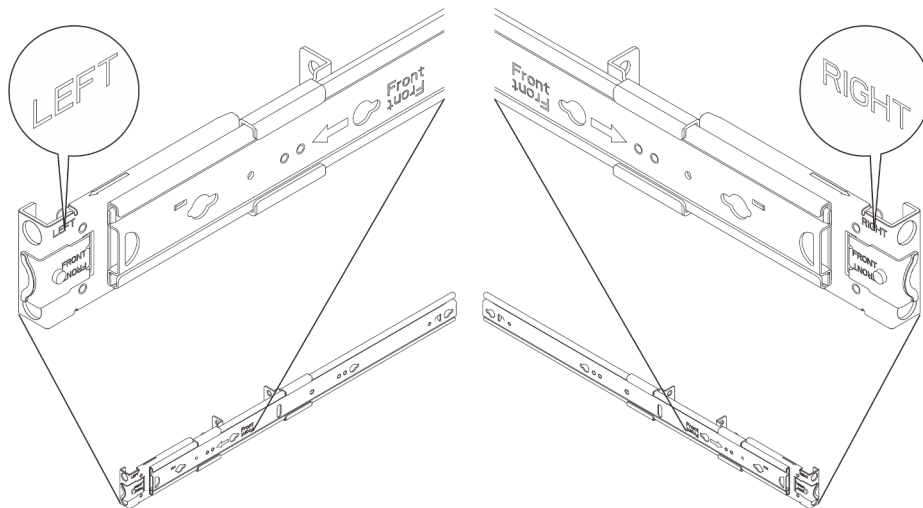

Installation

1. Dégagement des glissières internes

Étape 1. Sélectionnez l'une des glissières et tirez sa glissière interne vers l'extérieur jusqu'à ce que le loquet de déblocage apparaisse.

Étape 2. Appuyez sur le loquet de déblocage afin de dégager la glissière interne de la glissière externe.

Étape 3. Tirez la glissière interne hors de la glissière externe.

Étape 4. Répétez les étapes 1 à 3 pour retirer l'autre glissière.

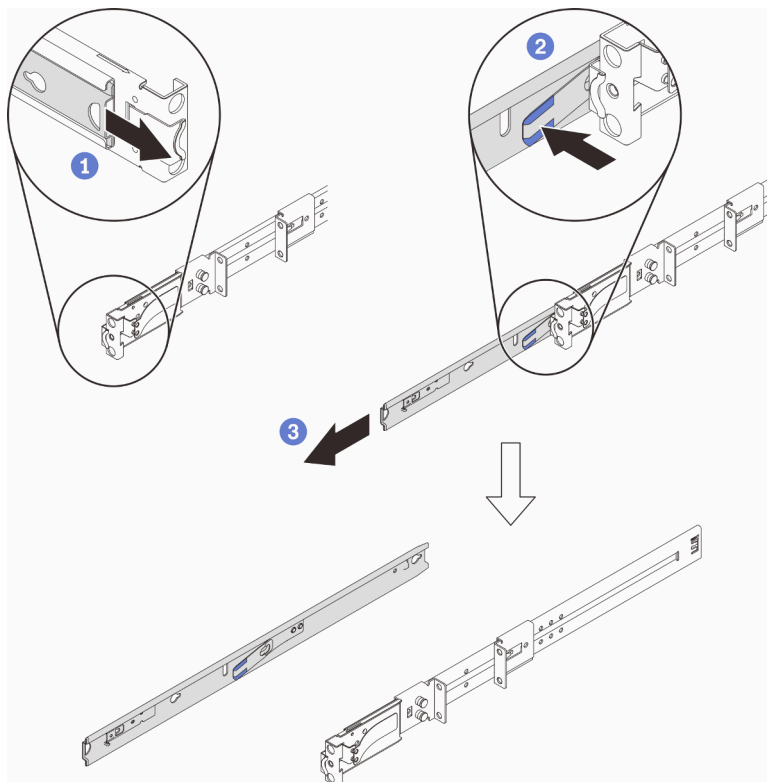

2. Installation des glissières internes sur le serveur

Remarque : L'apparence du serveur et le nombre de broches de montage des glissières sur la face latérale du serveur peuvent varier en fonction du modèle de serveur.

Étape 1. Alignez les trous de montage de la glissière interne sur les broches de montage de la glissière correspondantes sur le côté du serveur.

Étape 2. Poussez la glissière interne comme indiqué, jusqu'à ce que les broches de montage du serveur soient bien en place.

Étape 3. Selon le modèle, serrez une ou deux vis M3.5 afin de fixer la glissière interne au serveur.

Remarque : Pour le modèle qui nécessite deux vis de chaque côté, les vis supplémentaires sont fixées au serveur. Pour en savoir plus sur les vis supplémentaires, voir *Remplacement du serveur* ou *Guide de configuration* dans le *Guide d'utilisation* ou le *Guide de maintenance* du serveur.

Étape 4. Répétez les étapes 1 à 3 pour installer l'autre glissière.

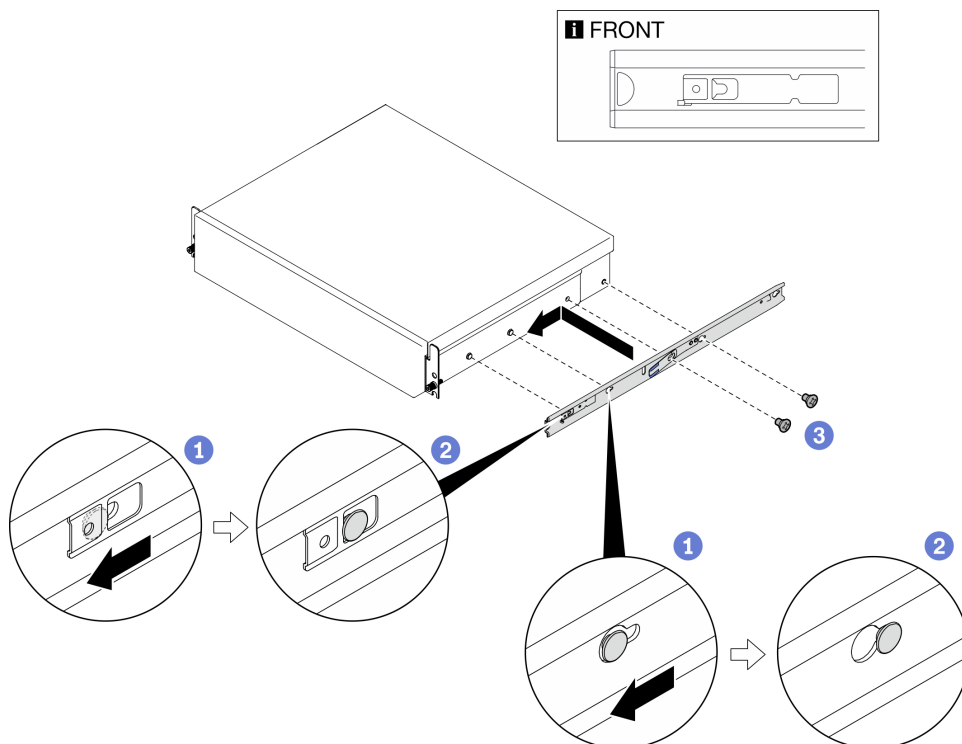

3. Ajustement de la position des crochets coulissants (en option)

Position du support pour différentes profondeurs de serveur :

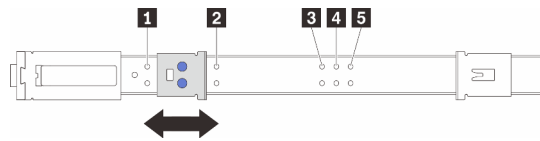

1 300 mm à 360 mm (position par défaut)	2 480 mm à 560 mm
3 675 mm à 752 mm	4 700 mm à 779 mm
5 725 mm à 805 mm	

Remarque : Selon la dimension du serveur, vous devrez peut-être ajuster le support pour vous assurer que le centre de gravité du serveur se trouve à l'intérieur des glissières.

Étape 1. Sélectionnez l'une des glissières. Déplacez le support coulissant arrière vers l'arrière comme indiqué.

Étape 2. Tirez les broches du support coulissant avant.

Étape 3. Faites coulisser le support avant et verrouillez les broches dans les trous des glissières en fonction des profondeurs de votre serveur.

Étape 4. Répétez les étapes 1 à 3 pour ajuster l'autre glissière.

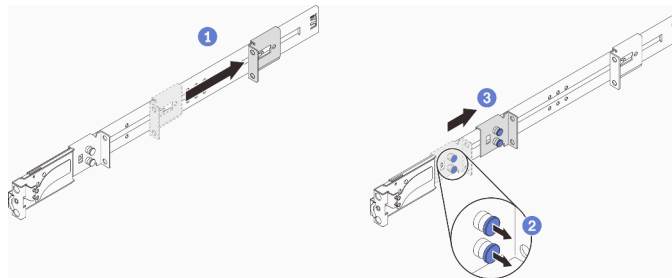

4. Installation d'écrous sur l'armoire

Armoire taraudée : passez à l'étape 5.

Armoire à trous ronds : installez les deux écrous à clip dans l'armoire, comme indiqué :

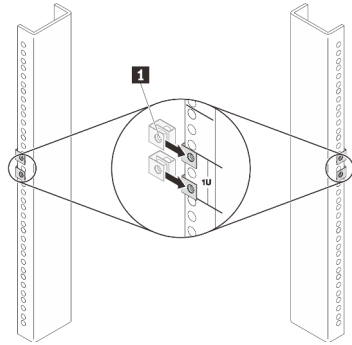

1 Écrou à clip

Armoire à trous carrés : installez les deux écrous captifs dans l'armoire, comme indiqué :

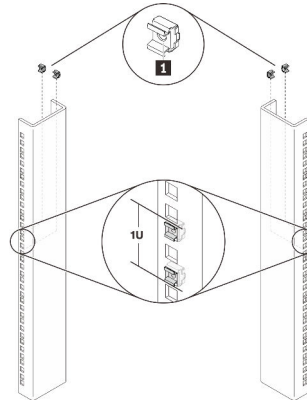

1 Écrou captif

5. Installation des glissières externes sur l'armoire

Étape 1. Alignez l'une des glissières externes sur l'armoire. Fixez la face avant de la glissière externe sur l'armoire, avec deux vis.

Armoire à trous ronds	Armoire à trous carrés	Armoire taraudée
Vis M5		10 à 32 ou 12 à 24 vis (selon l'armoire)

Étape 2. Ajustez les supports coulissants arrière sur l'armoire. Fixez la face arrière de la glissière sur l'armoire, avec deux vis.

Important : Assurez-vous que les deux extrémités de la glissière sont sur la même hauteur.

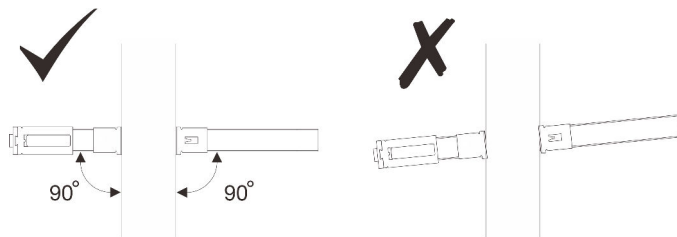

Étape 3. Répétez les étapes 1 à 2 pour installer l'autre glissière.

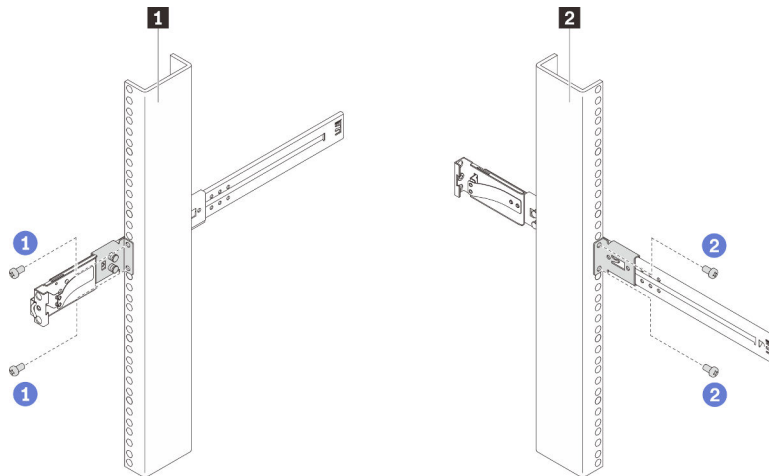

1 Installation des vis sur le côté avant de l'armoire

2 Installation des vis sur le côté arrière de l'armoire

Remplacement du serveur

Pour installer ou retirer le serveur, reportez-vous au chapitre « Procédures de remplacement de matériel » dans le *Guide d'utilisation* ou le *Guide de maintenance* du serveur. Recherchez votre serveur et sélectionnez son *Guide d'utilisation* ou son *Guide de maintenance* sur la page de la gamme de produits de serveur Lenovo : <https://pubs.lenovo.com/>.



Retrait

1. Retrait des glissières externes de l'armoire

Étape 1. Desserrez les deux vis qui fixent la face arrière de la glissière.

Étape 2. Desserrez les deux vis qui fixent la face avant de la glissière. En faisant preuve de précautions, retirez toute la glissière de l'armoire.

Étape 3. Répétez les étapes 1 à 2 pour retirer l'autre glissière.

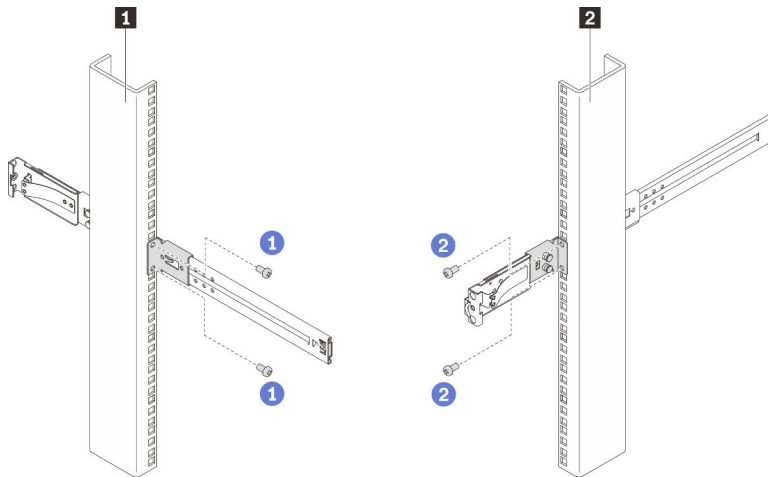

1 Retrait des vis de la face arrière de l'armoire

2 Retrait des vis de la face avant de l'armoire

2. Retrait des écrous de l'armoire

Armoire taraudée : ne tenez pas compte de cette étape.

Armoire à trous ronds : retirez les deux écrous à clip de l'armoire, comme indiqué :

Armoire à trous carrés : retirez les deux écrous captifs de l'armoire, comme indiqué :

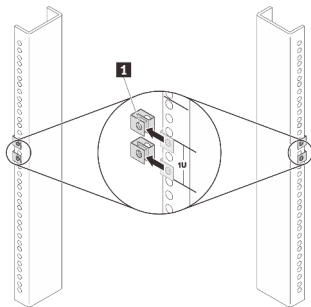

1 Écrou à clip

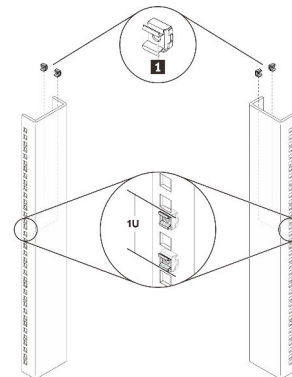

1 Écrou captif

3. Retrait des glissières internes du serveur

Remarque : L'apparence du serveur et le nombre de broches de montage des glissières sur la face latérale du serveur peuvent varier en fonction du modèle de serveur.

Étape 1. En fonction du modèle, desserrez la ou les deux vis M3.5 qui fixent la glissière interne.

Étape 2. Ouvrez le loquet avant sur la glissière interne.

Étape 3. Poussez la glissière interne légèrement vers la droite et dégagez la glissière interne des broches de montage du serveur, comme indiqué.

Étape 4. Répétez les étapes 1 à 3 pour retirer l'autre glissière.

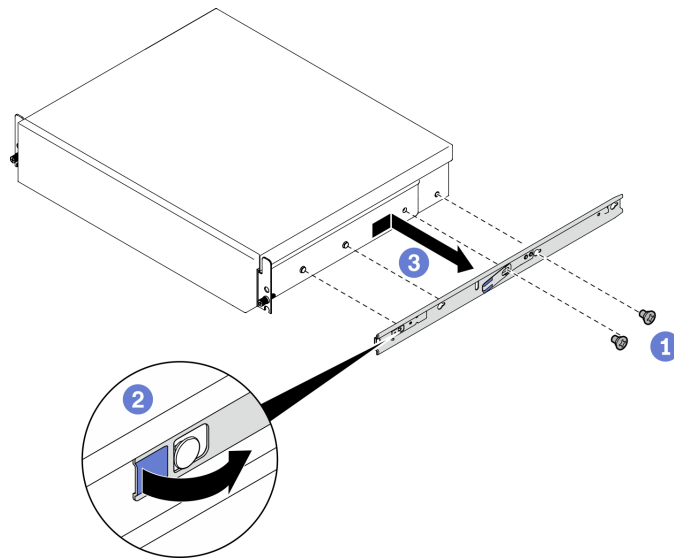

4. Mise en place des glissières internes avec les glissières externes

Étape 1. Alignez la glissière externe. Insérez et poussez la glissière interne jusqu'à ce qu'elle s'arrête.

Étape 2. Appuyez sur le loquet de déblocage pour pousser en continu jusqu'à ce que la glissière interne soit entièrement engagée avec la glissière externe.

Étape 3. Répétez les étapes 1 à 2 pour engager l'autre glissière.

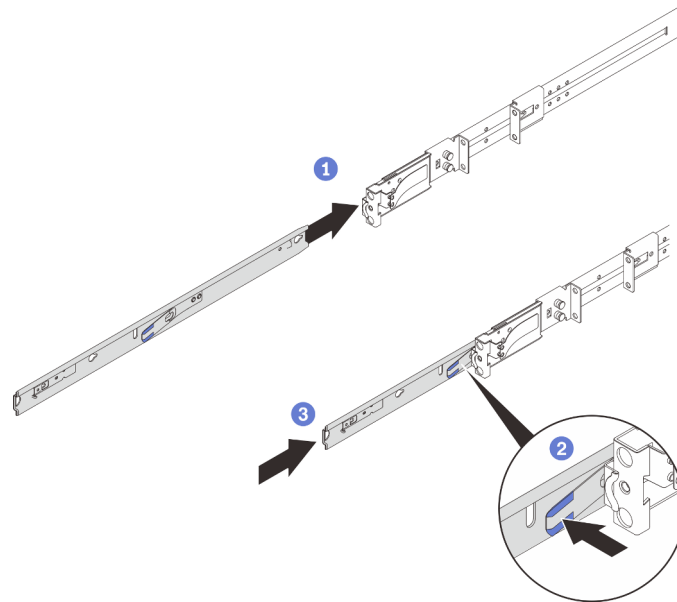

Deuxième édition (Décembre 2022)

© Copyright Lenovo 2022.

LENOVO et THINKSYSTEM sont des marques de Lenovo. Toutes les autres marques appartiennent à leurs propriétaires respectifs.

REMARQUE SUR LES DROITS LIMITÉS ET RESTREINTS : si les données ou les logiciels sont fournis conformément à un contrat GSA (General Services Administration), l'utilisation, la reproduction et la divulgation sont soumises aux restrictions stipulées dans le contrat n° GS-35F-05925.

Printed in China

(1P) P/N: SP47B42783

