

# ThinkEdge SE450

## 壁挂式配置指南



### 注意：

- 此套件必须由 **Lenovo** 服务机构指定的合格专业人员安装。安装或装配不当可能导致严重的人身伤害和财产损失。
- 此任务必须由两个人按照安全操作规范完成。
- 服务器加上壁挂式组合件的最大重量为 **30 公斤 (66.14 磅)**。为确保安装的安全性，用于安装组合件的墙壁必须能够承受 **4 倍于组合件的重量**，即 **120 公斤 (264.55 磅)**。如果不能，则必须对墙面进行加固以符合此标准。
- 请避开现有的墙内设施，例如管道、天然气或电力输入。

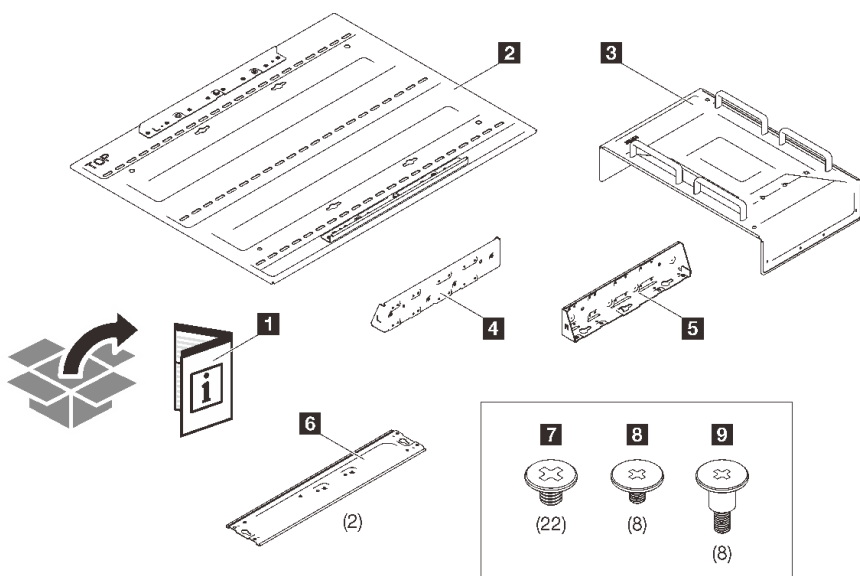

**1** 说明文档

**2** 底板

**3** 顶盖

**4** 左 L 型支架

**5** 右 L 型支架

**6** 两个底部支架

**7** 二十二颗 M3 大螺钉

**8** 八颗 M3 小螺钉

**9** 八颗上杆螺钉

步骤 1. 在底板上，有两个可用于定位的安装支架。如图所示，将旁边有“TOP”字样的安装支架置于上方。然后，用至少六颗螺钉穿过三排孔将底板固定在墙上。



表 1. 用于安装的最大螺钉尺寸

<b>1</b> Ø 14 毫米	<b>2</b> 3.5 毫米	<b>3</b> Ø 6 毫米
------------------	-----------------	-----------------

注：适合的螺钉底座长度应由合格的专业人员评估。

步骤 2. 如图所示，将服务器两侧的八个安装销与两个 L 形支架上的孔对齐。然后，用八颗 M3 小螺钉将两个支架固定到服务器上。

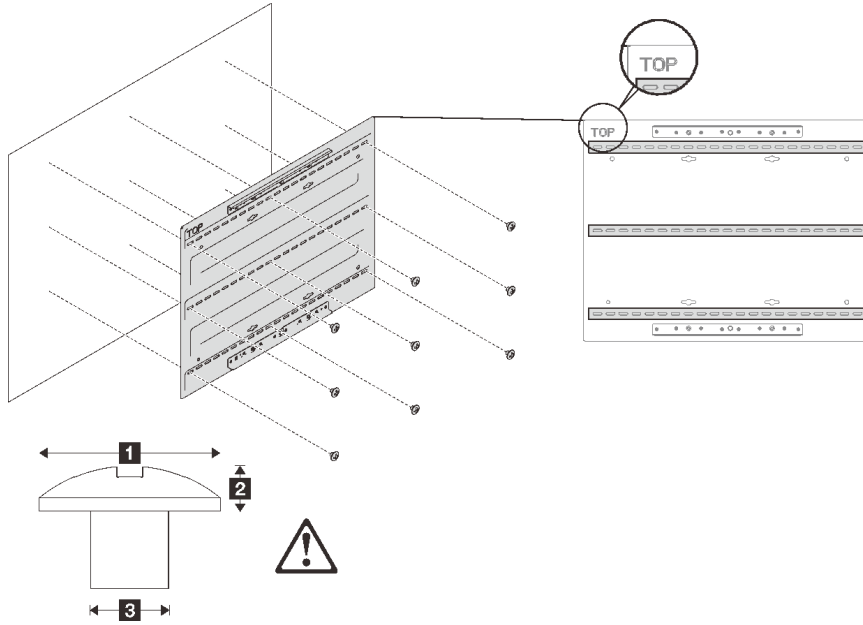
注：支架带有 L/R 标识。将带有“L”标识的支架安装在服务器的左侧，将带有“R”标识的支架安装在右侧。

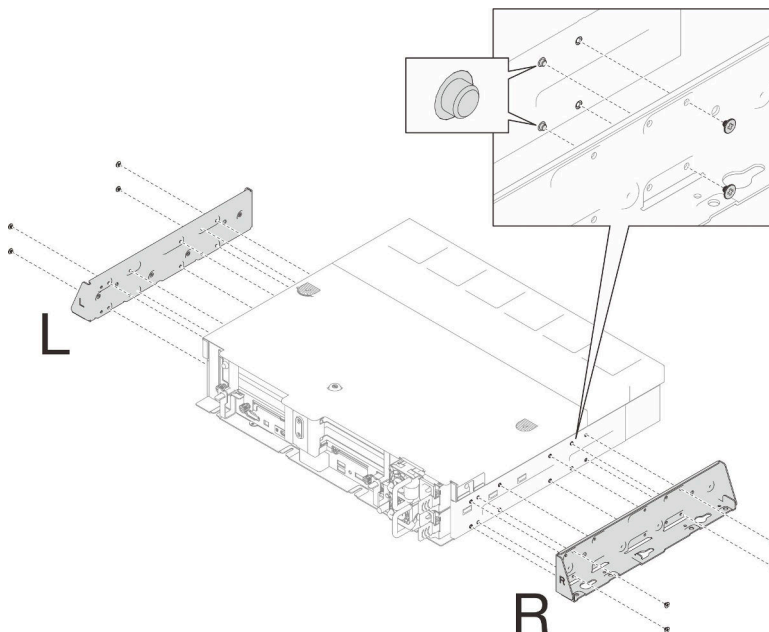

**步骤 3.** 将服务器翻转过来，将服务器底部上的四个销钉与底部支架上的孔对齐。然后，将用十四颗 M3 大螺钉将底部支架固定到服务器和 L 形支架上。

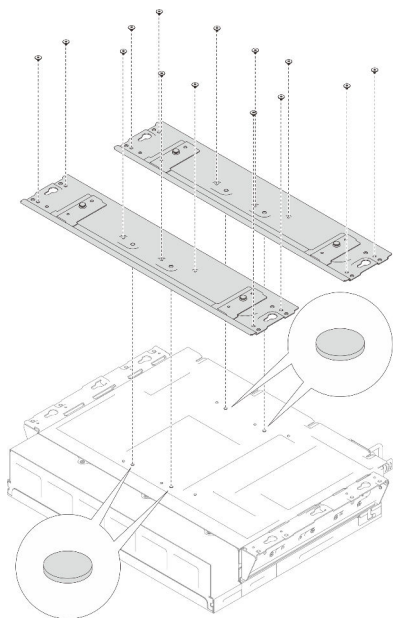

**步骤 4.** 将服务器翻转回来，将顶盖放在服务器支架组合件上。然后，将顶盖两侧固定到服务器上，每一侧用四颗 M3 大螺钉进行固定。

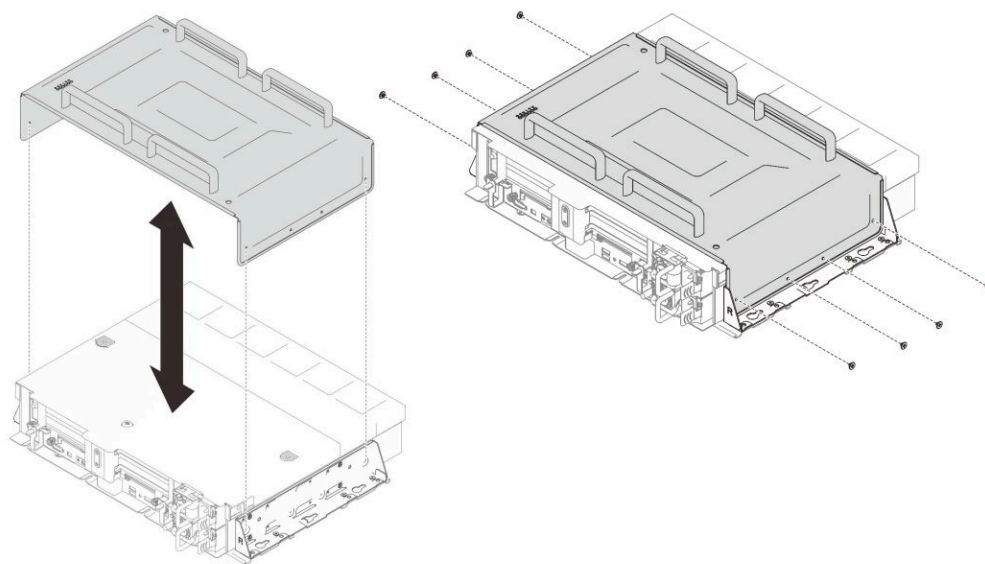

步骤 5. 将 L 型支架上的安装孔与底板上的上下安装支架上的销钉对齐，然后将组合件稍稍向左滑动，直至无法再滑动为止。然后，用八颗上杆螺钉将组合件固定到底板上的两个支架上。

注意：



此任务必须由两个人按照安全操作规范完成。

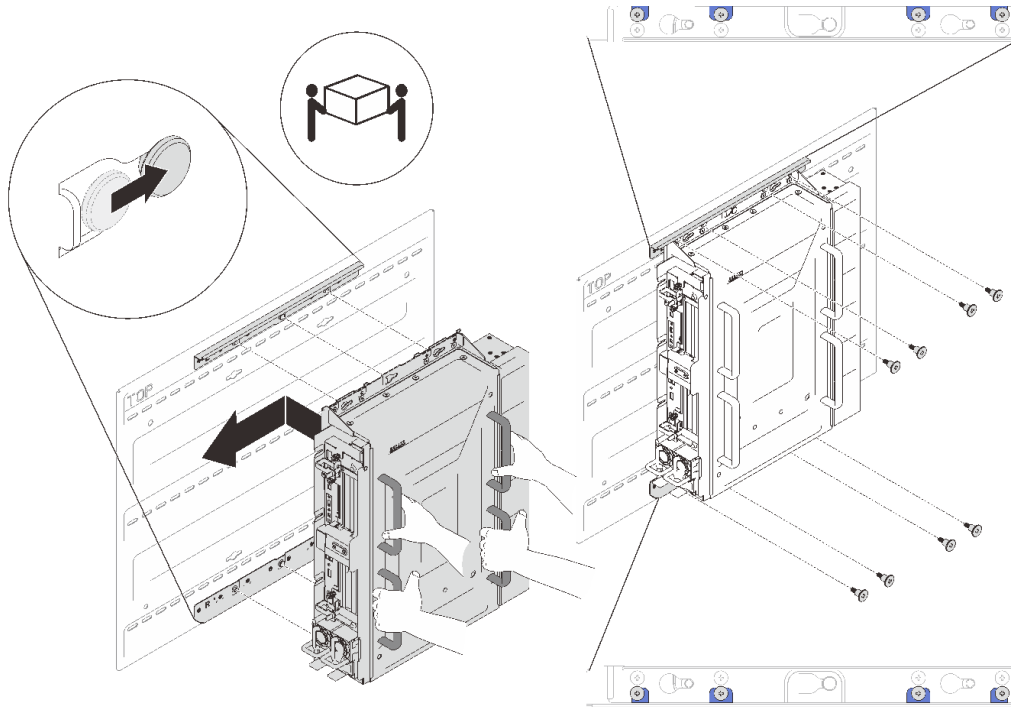



---

第一版 (2022 年 4 月)

© Copyright Lenovo 2022.

有限权利声明：如果数据或软件依照美国总务署（GSA）合同提供，则其使用、复制或披露将受到 GS-35F-05925 号合同的约束。

Printed in China

(1P) P/N: SP47A76696

