

機架安裝手冊

550/600mm Ball Bearing Rail Kit

附註：您的滑軌套件看起來可能與本文件中的圖例稍有不同。

滑軌包裝內含下列品項：

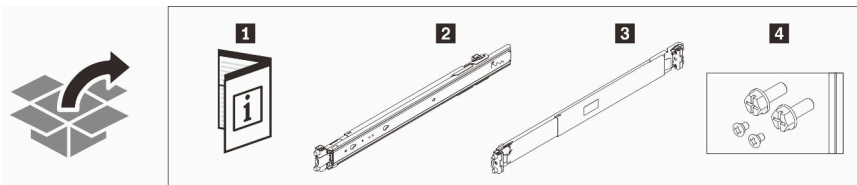

1 文件	3 右滑軌
2 左滑軌	4 兩個 M6 螺絲和兩個 M3.5 螺絲

安全注意事項



警告：
確定滑軌支援您的伺服器型號；抬動時，請遵循安全技術規範操作



請先閱讀以下準則

將伺服器安裝到機架之前，請先閱讀下列準則：

- 安裝 2U/4U 或更大的裝置到機架中需要兩人以上。
- 部分圖例可能與您的伺服器不同。所有類型的伺服器卸除和安裝方式都相似。
- 參閱 *使用手冊* 或 *維護手冊* 以瞭解室溫上限。
- 伺服器一定要安裝在有網狀式通風門的機架中。
- 請勿擋住任何通風孔；通常情況下，保留 150 公釐（6 吋）的空間即可確保適當的空氣流通。
- 由機架底端開始規劃裝置安裝。
- 將重量最重的裝置安裝在機架底部。
- 請勿讓安裝在機架中的伺服器上方或下方有開放空間。為了協助防止伺服器元件損壞，請一律安裝充填板以覆蓋開放空間，並協助確保有適當的空氣循環。
- 請勿同時在機櫃外擴充一部以上的裝置。
- 請勿將任何物件置於機架裝載式裝置的頂端。
- 將所有電源線連接到正確佈線和接地的電源插座。
- 在機架中安裝多個裝置時，請勿使電源插座超載。
- 安裝期間，請卸下機架門與側面板，以更輕鬆地進行存取。
- 伺服器請安裝在符合下列要求的機架中：
 - 前裝載凸緣和前門內部之間的最小深度為 70 公釐（2.76 吋）。
 - 後裝載凸緣和後門內部之間的最小深度為 190 公釐（7.48 吋）。
 - 對於長滑軌套件，機架的前後 EIA 凸緣之間的距離為 400 到 500 公釐（15.7 到 19.7 吋）。

—對於短滑軌套件，機架的前後 EIA 凸緣之間的距離為 270 到 310 公釐（10.6 到 12.2 吋）。

—如果您要將滑軌與 0U PDU 安裝在同一個機架中，機架高度必須是 42U 或更高。

安裝

1. 將滑軌安裝到機架

依照下列步驟，安裝滑軌。

注意：內滑軌的正面分別標示有「L」和「R」標誌，代表其為左滑軌和右滑軌，如下圖所示。請確保將滑軌安裝在機架正確對應的一側。

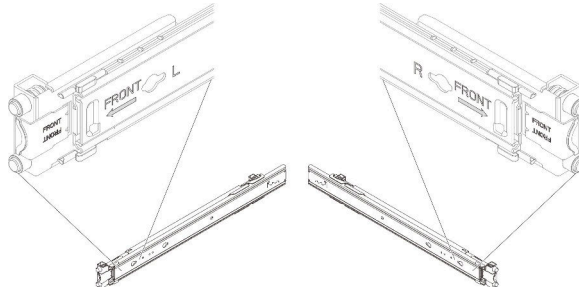

將後裝載托架安裝到機架：步驟 1. 將外滑軌後端的插腳對齊機架背面的孔。步驟 2. 將滑軌稍微移到旁邊，使後裝載托架鉤住框架，然後將外滑軌向外推，如圖所示。步驟 3. 將滑軌向後推，直到插腳插入機架上的對應孔。步驟 4. 外滑軌後端將自動鎖入定位。

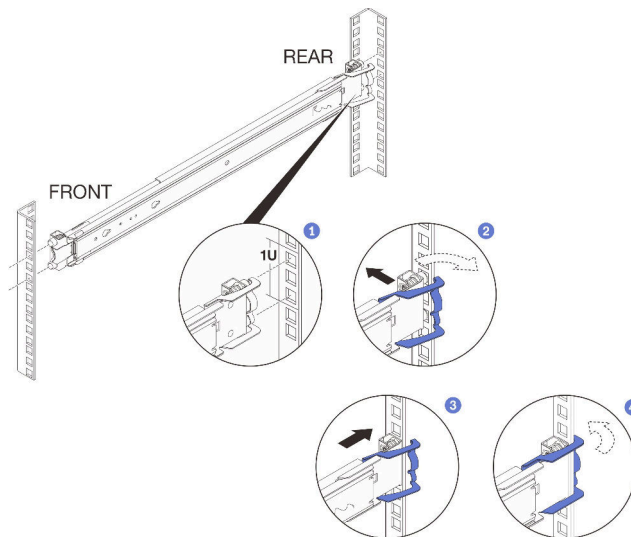

將前裝載托架安裝到機架：

步驟 1. 讓內滑軌一直滑入，使前裝載托架能夠開啟。

重要事項：確保滑軌的兩端處於相同的高度。

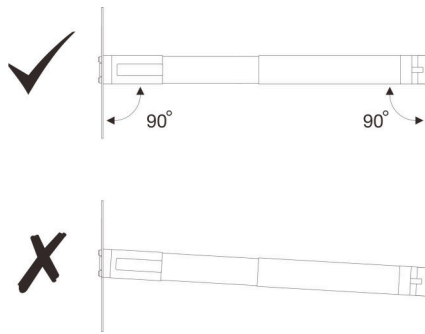

步驟 2. 打開前裝載托架，將外滑軌的前插腳對齊機架上的孔。如圖所示拉動外滑軌，直到插腳插入對應孔。
 步驟 3. 關上前方托架，將滑軌鎖入定位。

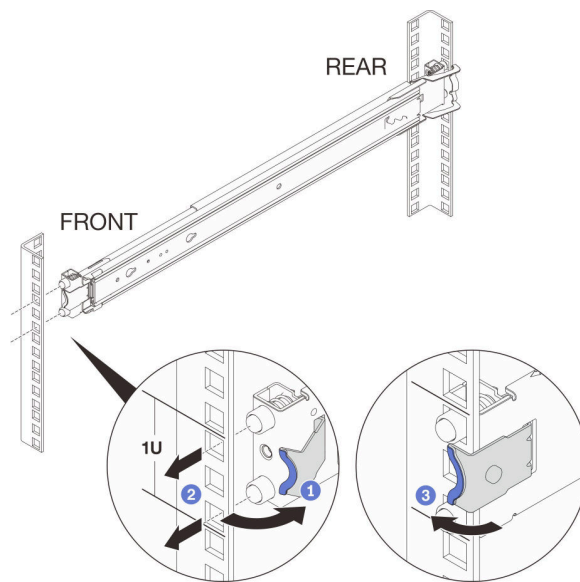

重複上述步驟，安裝另一個滑軌的後裝載托架和前裝載托架。

2. 鬆開內滑軌

步驟 1. 將內滑軌向外拉。步驟 2. 延伸滑軌直到露出鬆開閘鎖。步驟 3. 向上推鬆開閘鎖，以使內滑軌與外滑軌分開。
 步驟 4. 將內滑軌從外滑軌中拉出。步驟 5. 重複步驟 1 至步驟 4，以安裝另一個滑軌。

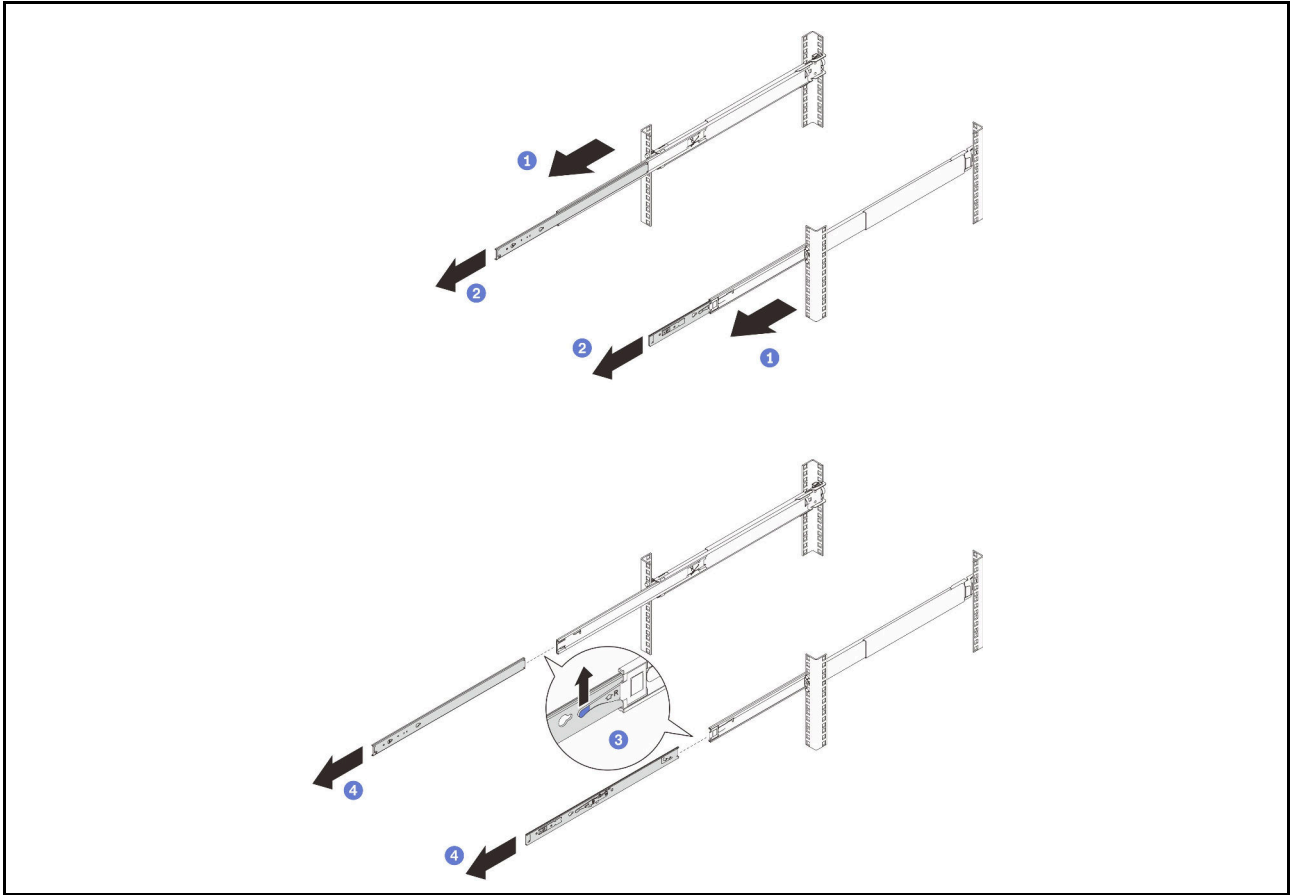

3. 將內滑軌安裝在伺服器上

依照下列步驟，將內滑軌安裝到伺服器上。

注意：

- 內滑軌的正面分別標示有「L」和「R」標誌，代表其為左滑軌和右滑軌。請確保將滑軌安裝在機架正確對應的一側。
- 視伺服器型號而定，伺服器的外觀和伺服器側面的滑軌安裝插腳數目可能不同。

步驟 1. 將內滑軌的安裝孔對齊伺服器側面對應的滑軌安裝插腳。步驟 2. 如圖所示推動內滑軌，直到伺服器上的安裝插腳鎖定到位。步驟 3. 視型號而定，鎖緊一個或兩個 M3.5 螺絲，將內滑軌固定到伺服器。

附註：對於每側需要兩個螺絲的型號，額外的螺絲會固定在伺服器上。如需額外螺絲的詳細資料，請參閱伺服器使用手冊或維護手冊中的更換伺服器或配置指南。

步驟 4. 重複步驟 1 至步驟 3，以安裝另一個滑軌。

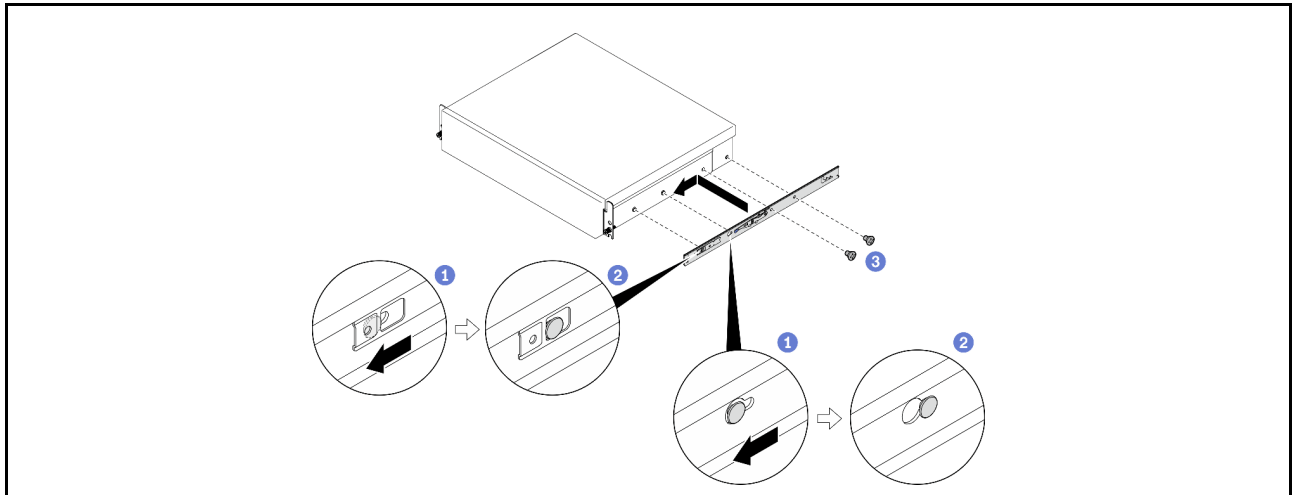

4. 安裝背面螺絲（選用）

如果要運送裝有伺服器的機架，或是將機架放置在容易振動的區域，請將兩個 M6 螺絲安裝到滑軌背面。

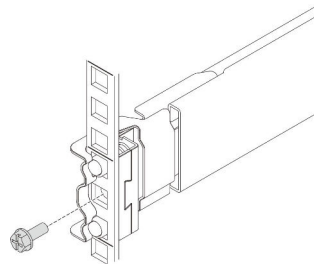

更換伺服器

若要安裝或卸下伺服器，請參閱伺服器*使用手冊*或*維護手冊*中的「硬體更換程序」一章。在 Lenovo 伺服器產品組合網頁搜尋您的伺服器並選取其*使用手冊*或*維護手冊*：
<https://pubs.lenovo.com/>。



卸下

1. 從伺服器卸下內滑軌

附註：視伺服器型號而定，伺服器的外觀和伺服器側面的滑軌安裝插腳數目可能不同。

步驟 1. 視型號而定，鬆開固定內滑軌的一個或兩個 M3.5 螺絲。步驟 2. 打開內滑軌的前門鎖。步驟 3. 將內滑軌稍微推到右邊，將內滑軌從伺服器上的安裝插腳上鬆開。步驟 4. 重複步驟 1 至步驟 3，以卸下另一個滑軌。

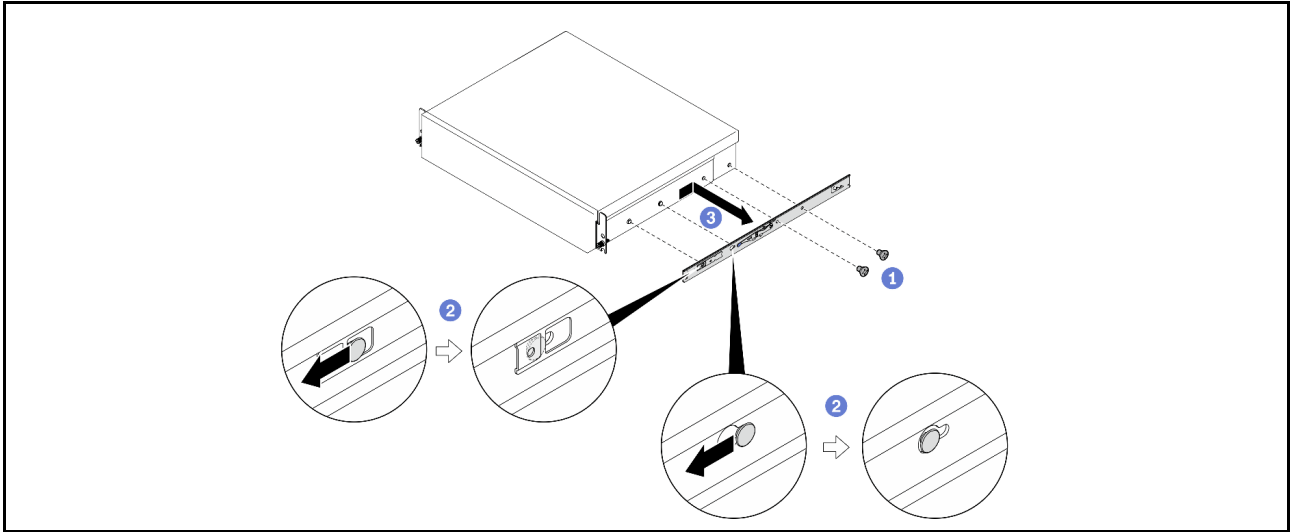

2. 將內滑軌與外滑軌啮合

步驟 1. 對齊外滑軌以插入內滑軌，然後推動內滑軌，直到其停住。步驟 2. 向上推鬆開門鎖以繼續推動，直到內滑軌與外滑軌完全接合。步驟 3. 重複步驟 1 和步驟 2，以啮合另一個滑軌。

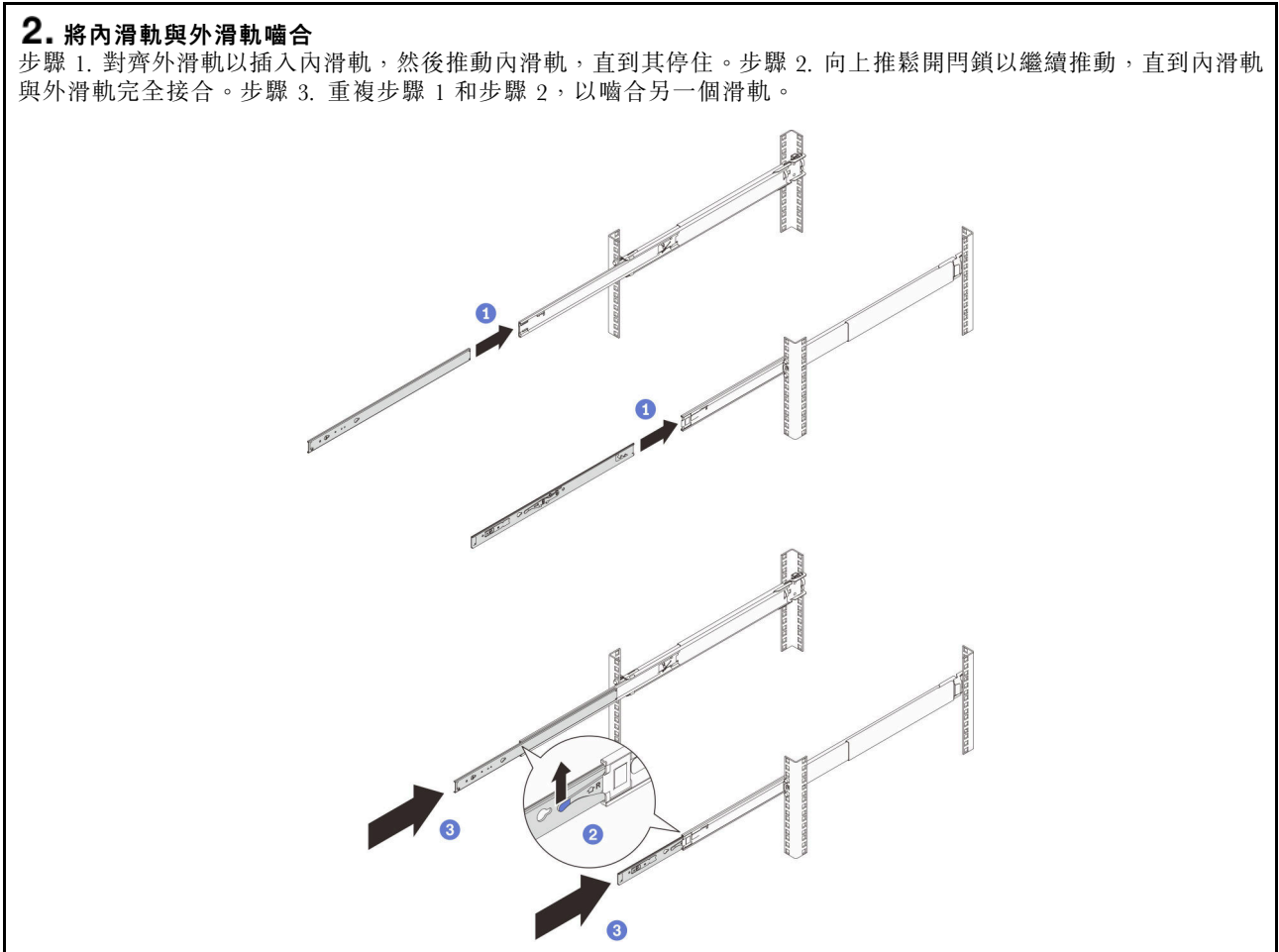

3. 卸下背面螺絲（選用）

從滑軌後端卸下兩個 M6 螺絲。

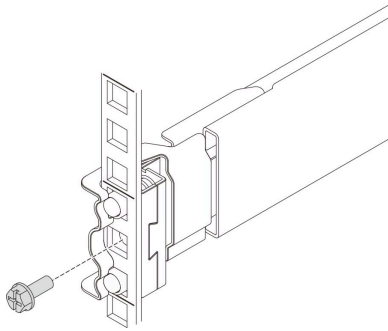

4. 從機架卸下滑軌

依照下列步驟，卸下其中一個滑軌。**從機架卸下前裝載托架：**步驟 1. 打開前裝載托架。步驟 2. 將滑軌稍微移到旁邊，以使插腳從框架上鬆開。如圖所示向後推動滑軌。

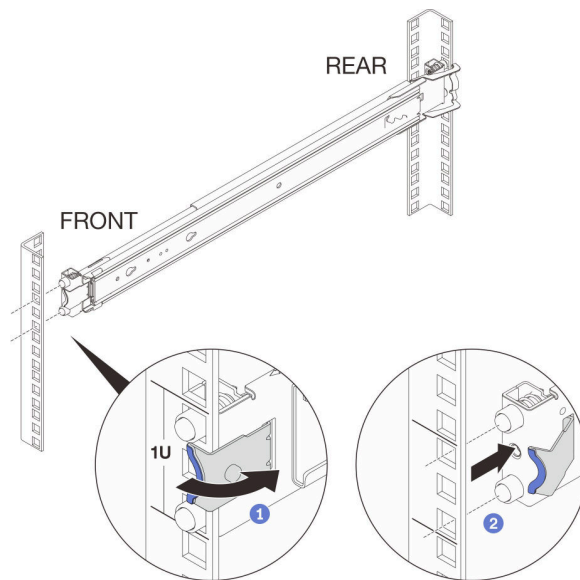

將後裝載托架從機架卸下：步驟 1. 打開後裝載托架。步驟 2. 將滑軌稍微移到旁邊，以使插腳從框架上鬆開。如圖所示向外拉動滑軌。

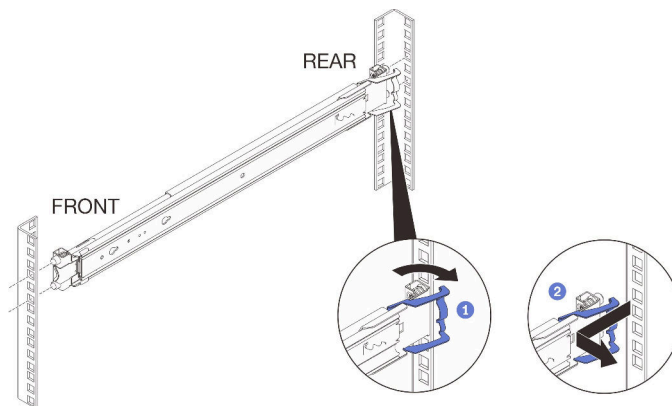

重複上述步驟，卸下另一個滑軌的前裝載托架和後裝載托架。

第二版 (2022 年 12 月)

© Copyright Lenovo 2022.

LENOVO 和 THINKSYSTEM 是 Lenovo 之商標。其他商標的所有權歸其各自擁有者所有。

有限及限制權利注意事項：倘若資料或軟體係依據 GSA（美國聯邦總務署）的合約交付，其使用、重製或揭露須符合合約編號 GS-35F-05925 之規定。

Printed in China

(1P) P/N: SP47B42784

