

Guia de instalação do rack

ThinkEdge 1000mm Friction Rail Kit v2

Leia as orientações primeiro

Antes de instalar o servidor em um rack, leia as orientações a seguir:

- São necessárias duas pessoas ou mais para instalar os dispositivos 2U/4U ou maiores em um rack.
- Algumas ilustrações podem ser diferentes do seu servidor. Todos os tipos de servidor são removidos e instalados de forma semelhante.
- Consulte o *Guia do Usuário* do servidor para saber a temperatura ambiente máxima.
- Instale o servidor apenas em um rack que tenha portas perfuradas.
- Não bloqueie as exaustões de ar. Em geral, 150 mm (6 polegadas) de espaço de ar são suficientes para proporcionar fluxo de ar adequado.
- Planeje a instalação do dispositivo começando da parte inferior do rack.
- Instale o dispositivo mais pesado na parte inferior do rack.
- Não deixe espaço aberto acima ou abaixo de um servidor instalado no rack. Para ajudar a evitar danos aos componentes do servidor, sempre instale um painel de preenchimento para cobrir o espaço aberto e ajudar a assegurar uma circulação de ar adequada.
- Não estenda mais de um dispositivo para fora do rack ao mesmo tempo.
- Não coloque nenhum objeto em cima de dispositivos montados em rack.
- Conecte todos os cabos de alimentação a tomadas aterradas e cabeadas corretamente.
- Não sobrecarregue a tomada elétrica ao instalar vários dispositivos no rack.
- Remova as portas do rack e os painéis laterais para facilitar o acesso durante a instalação.
- Instale o servidor em um rack que atenda aos seguintes requisitos:
 - Profundidade mínima de 70 mm (2,76 polegadas) entre o flange de montagem frontal e a parte interna da porta frontal.
 - Profundidade mínima de 190 mm (7,48 polegadas) entre o flange de montagem traseiro e a parte interna da porta traseira.
 - A distância máxima entre os flanges EIA frontal e traseiro do rack é de 810 mm (31,9 polegadas).
 - Se você deseja instalar os trilhos e um PDU de 0U no mesmo rack, o rack deverá ser 42U ou superior.

Aviso de segurança



CUIDADO:
Certifique-se de que os trilhos oferecem suporte ao seu modelo de servidor e levante-o com duas pessoas e práticas seguras.



O pacote do trilho contém os seguintes itens:

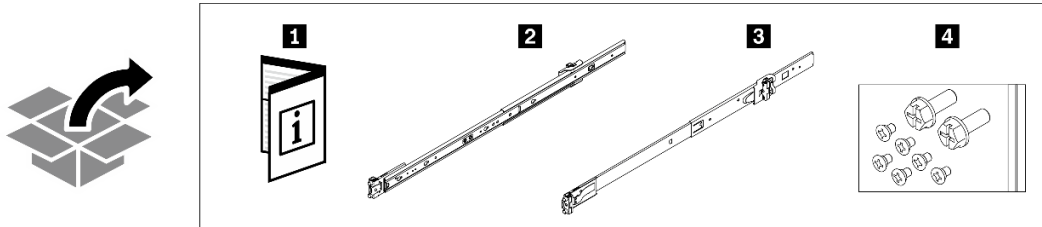

1 Documento	2 Trilho esquerdo
3 Trilho direito	4 Dois parafusos M6 e seis parafusos M3.5

Atenção: Há logotipos "LEFT" e "RIGHT" marcados na frente dos trilhos internos representando o trilho esquerdo e direito, conforme a ilustração a seguir. Certifique-se de que os trilhos certos estejam instalados no rack.

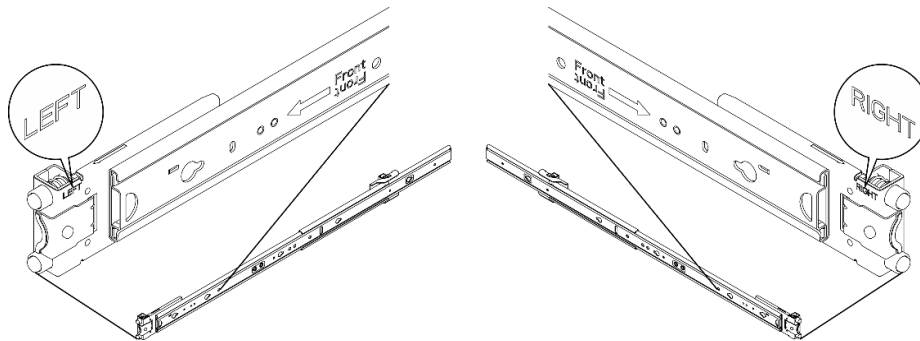

Instalação

1. Desencaixar os trilhos internos

Etapa 1. Selecione um dos trilhos e puxe seu trilho interno para fora até ver a trava de liberação.

Etapa 2. Pressione a trava de liberação para desencaixar o trilho interno do trilho externo.

Etapa 3. Puxe o trilho interno para fora do trilho externo.

Etapa 4. Repita as etapas 1 a 3 para desencaixar o outro trilho.

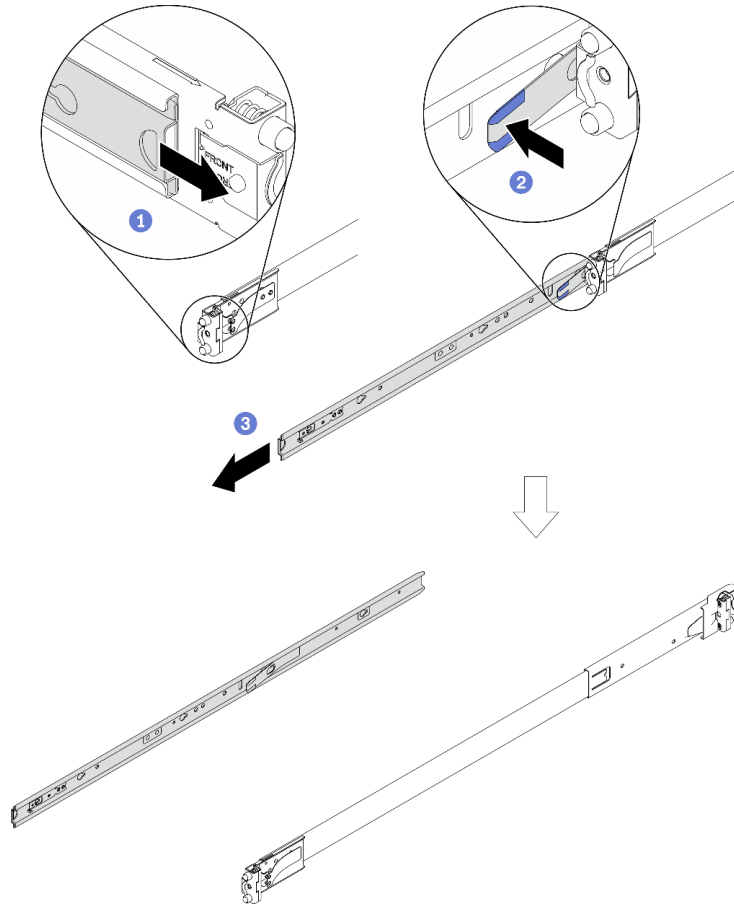

2. Instalar os trilhos internos no servidor

Nota: A aparência do servidor e o número de pinos de montagem do trilho na lateral do servidor podem ser diferentes dependendo do modelo do servidor.

Etapa 1. Alinhe os orifícios de montagem no trilho interno com os pinos de montagem correspondentes na lateral do servidor.

Etapa 2. Empurre o trilho interno conforme mostrado até que os pinos de montagem no servidor estejam travados no lugar.

Etapa 3. Aperte os parafusos M3.5 para prender o trilho interno no servidor. O número necessário de parafusos varia de acordo com o modelo.

Parafusos necessários para instalação do trilho interno

Para obter detalhes, consulte o capítulo "Substituição do servidor" ou o "Guia de Configuração" no *Guia do Usuário* do servidor. Pesquise seu servidor e selecione o respectivo *Guia do Usuário* na página do portfólio de produtos do servidor Lenovo: <https://pubs.lenovo.com/>.



Etapa 4. Repita as etapas 1 a 3 para instalar o outro trilho.

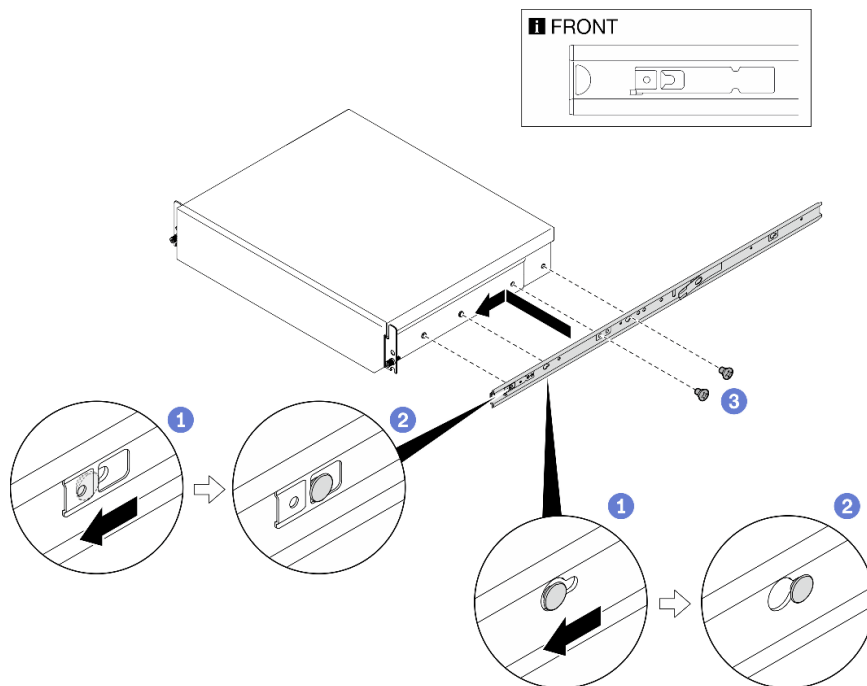

3. Instalar os trilhos externos no rack

Instale um dos trilhos externos de acordo com as etapas a seguir. Repita essas etapas no outro trilho.

Instale o suporte de montagem traseiro no rack:

Etapa 1. Alinhe os pinos à extremidade traseira do trilho externo com relação aos orifícios na parte traseira do rack.

Etapa 2. Mova levemente o trilho para o lado para prender a trava do suporte de montagem traseiro à estrutura e, em seguida, empurre o trilho externo para fora conforme mostrado.

Etapa 3. Empurre o trilho para trás até que os pinos saiam pelos orifícios correspondentes no rack.

Etapa 4. A extremidade traseira do trilho externo será travada no lugar automaticamente.

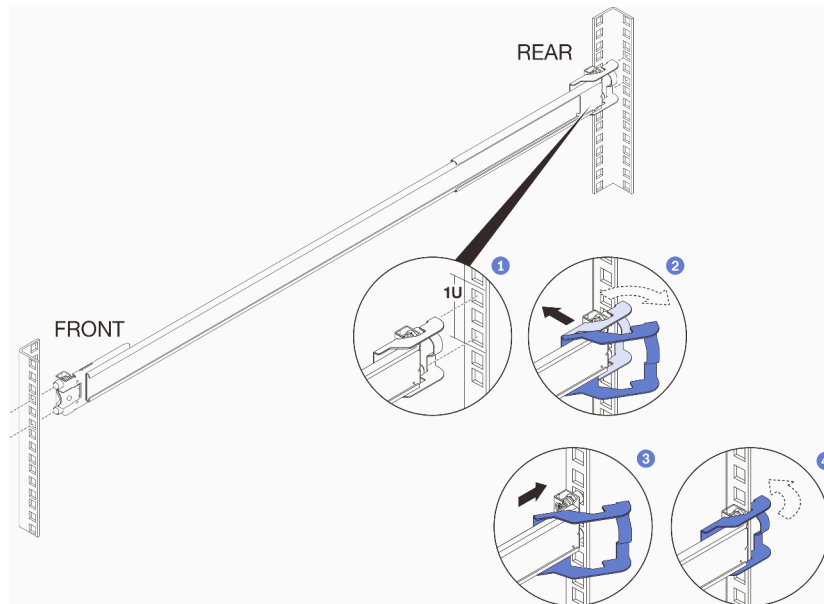

Instale o suporte de montagem frontal no rack:

Etapa 1. Abra o suporte de montagem frontal e alinhe os pinos frontais do trilho externo com os orifícios no rack.

Importante: Verifique se ambas as extremidades do trilho estão posicionadas na mesma altura.

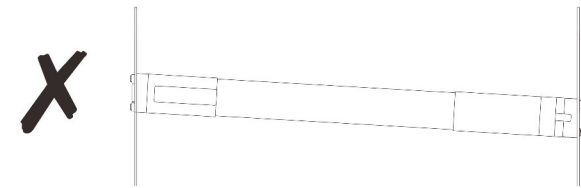
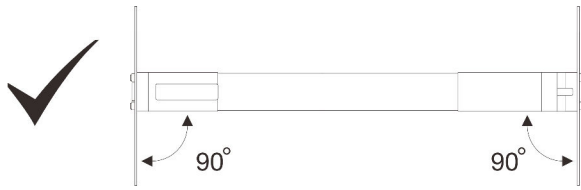

Etapa 2. Puxe o trilho externo conforme mostrado até que os pinos sejam inseridos nos orifícios correspondentes.

Etapa 3. Feche o suporte frontal para prender o trilho na posição.

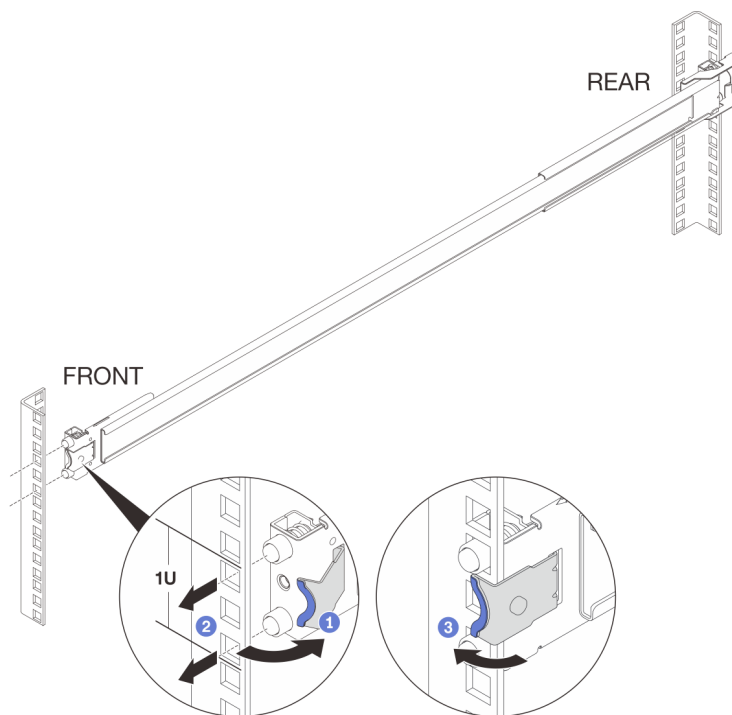

4. Instalar os parafusos traseiros (opcional)

Se o rack for enviado com o servidor instalado ou o rack for colocado em uma área sujeita à vibração, instale os dois parafusos M6 na parte traseira dos trilhos.

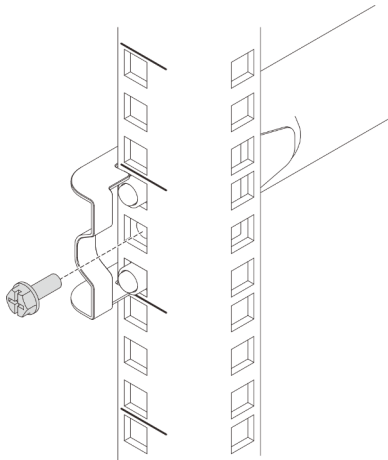

Substituição do servidor

Para instalar ou remover o servidor, consulte o capítulo "Procedimentos de substituição de hardware" no *Guia do Usuário* do servidor. Pesquise seu servidor e selecione o respectivo *Guia do Usuário* na página do portfólio de produtos do servidor Lenovo: <https://pubs.lenovo.com/>.



Remoção

1. Remover os parafusos traseiros (opcional)

Remova os dois parafusos M6 da parte traseira dos trilhos.

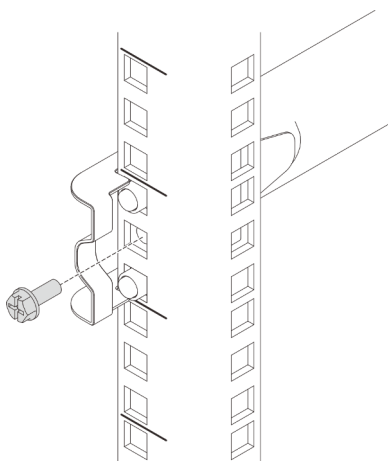

2. Remover os trilhos externos do rack

Remova um dos trilhos de acordo com as etapas a seguir.

Remova o suporte de montagem frontal do rack:

Etapa 1. Abra o suporte de montagem frontal.

Etapa 2. Mova levemente o trilho para o lado para liberar os pinos do quadro. Empurre o trilho para fora conforme mostrado.

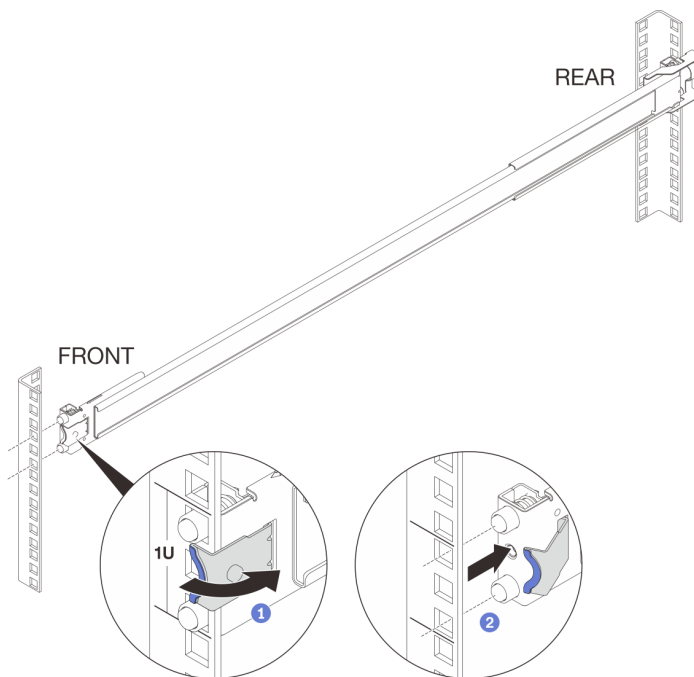

Remova o suporte de montagem traseiro do rack:

Etapa 1. Abra o suporte de montagem traseiro.

Etapa 2. Mova levemente o trilho para o lado para liberar os pinos do quadro. Puxe o trilho para fora conforme mostrado.

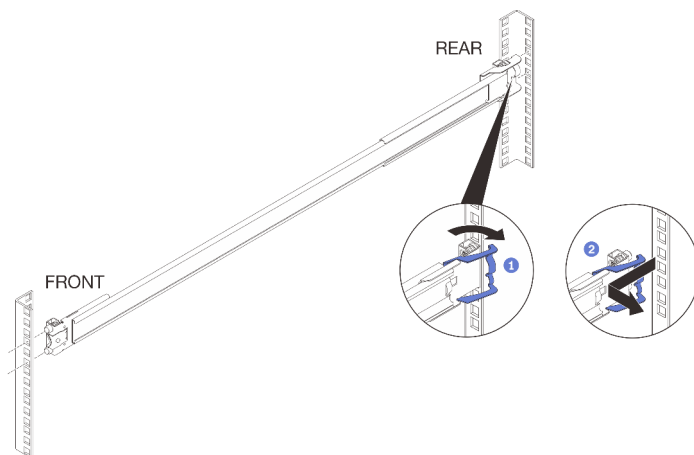

Repita as etapas anteriores para remover o suporte de montagem frontal e traseiro do outro trilho.

3. Remover os trilhos internos do servidor

Nota: A aparência do servidor e o número de pinos de montagem do trilho na lateral do servidor podem ser diferentes dependendo do modelo do servidor.

Etapa 1: Solte os parafusos M3.5 que fixam o trilho interno. O número de parafusos varia de acordo com o modelo.

Etapa 2. Abra a trava frontal no trilho interno.

Etapa 3. Empurre levemente o trilho interno para a direita e solte o trilho interno dos pinos de montagem no servidor, conforme mostrado.

Etapa 4. Repita as etapas 1 a 3 para remover o outro trilho.

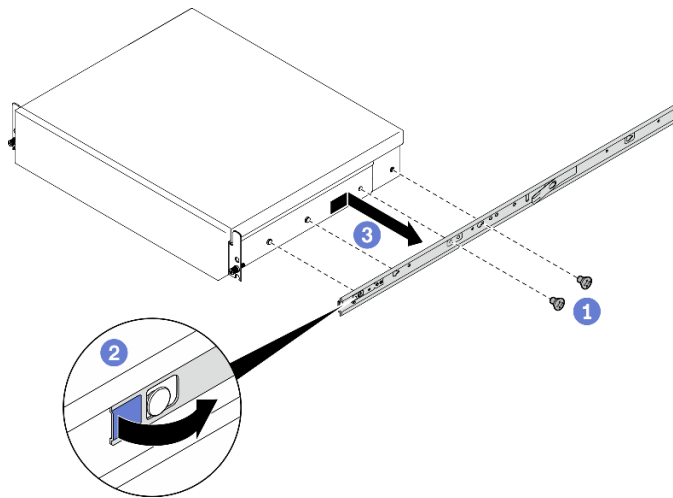

4. Engatar os trilhos internos com os trilhos externos

Etapa 1. Alinhe o trilho externo para inserir e empurre o trilho interno até que ele pare.

Etapa 2. Pressione a trava de liberação para empurrar continuamente até que o trilho interno esteja completamente engatado com o trilho externo.

Etapa 3. Repita as etapas 1 a 2 para encaixar o outro trilho.

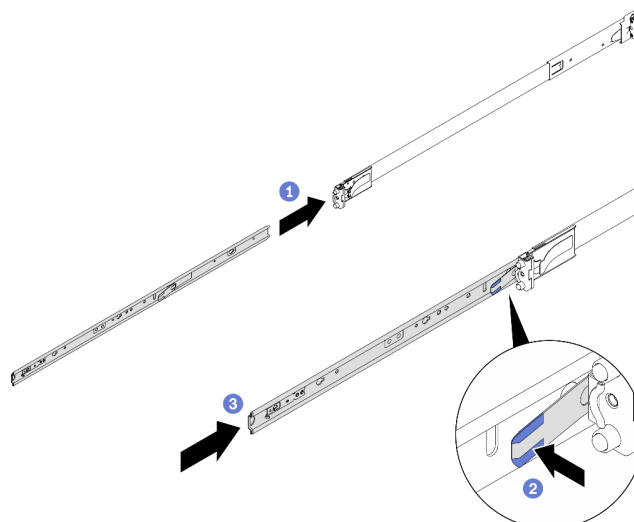

Primeira Edição (Agosto de 2023)

© Copyright Lenovo 2023.

LENOVO e THINKSYSTEM são marcas registradas da Lenovo. Todas as outras marcas registradas são de propriedade de seus respectivos donos.

AVISO DE DIREITOS LIMITADOS E RESTRITOS: se dados ou software forem fornecidos de acordo com um contrato de GSA (Administração de Serviços Geral), o uso, a reprodução ou a divulgação estarão sujeitos às restrições definidas no Contrato N° GS-35F-05925.

Printed in China

(1P) P/N: SP47B73327

