

Lenovo

Guía de configuración del sistema de ThinkSystem SR630 V4



Tipos de equipo: 7DG8, 7DG9, 7DGA, 7DGB, 7DK1

Nota

Antes de utilizar esta información y el producto al que brinda soporte, no olvide leer y comprender la Información de seguridad y las instrucciones de seguridad, que están disponibles en:

https://pubs.lenovo.com/safety_documentation/

Además, asegúrese de estar familiarizado con los términos y las condiciones de la garantía de Lenovo para su servidor, que se pueden encontrar en:

<http://datacentersupport.lenovo.com/warrantylookup>

Primera edición (Agosto 2024)

© Copyright Lenovo 2024.

AVISO DE DERECHOS LIMITADOS Y RESTRINGIDOS: si los productos o software se suministran según el contrato GSA (General Services Administration), la utilización, reproducción o divulgación están sujetas a las restricciones establecidas en el Contrato Núm. GS-35F-05925.

Contenido

Contenido	i	Lista de comprobación de configuración de servidor	63
Seguridadiii	Capítulo 5. Configuración del sistema	65
Lista de comprobación de inspección de seguridad	iv	Configuración de conexión de red para Lenovo XClarity Controller	65
Capítulo 1. Introducción.	1	Configuración del puerto USB para la conexión con Lenovo XClarity Controller	66
Características	1	Actualización del firmware.	67
Sugerencias de tecnología	3	Configuración de firmware	71
Avisos de seguridad	3	Habilitar Software Guard Extensions (SGX)	72
Especificaciones	3	Configuración de RAID	73
Especificaciones técnicas	4	Despliegue del sistema operativo	74
Especificaciones mecánicas	9	Creación de copia de seguridad de la configuración de servidores	75
Especificaciones del entorno	9	Habilitar Intel® On Demand	75
Opciones de gestión	14	Habilitar la resolución de problemas de Intel® On Demand	86
Capítulo 2. Componentes del servidor	19	Apéndice A. Obtención de ayuda y asistencia técnica	87
Vista frontal	19	Antes de llamar	87
Vista posterior	23	Recopilación de datos de servicio.	88
Vista superior.	27	Ponerse en contacto con soporte	89
Vista superior con disipadores de calor estándar	28	Apéndice B. Documentos y respaldos.	91
Vista superior con el módulo NeptAir.	29	Descarga de documentos	91
Vista superior con el módulo NeptCore	30	Sitios web de soporte	91
Disposición del conjunto de la placa del sistema	31	Apéndice C. Avisos	93
Conectores del conjunto de la placa del sistema	32	Marcas registradas	94
Conmutadores del conjunto de la placa del sistema	33	Notas importantes.	94
LED del sistema y pantalla de diagnóstico	35	Avisos de emisiones electrónicas	94
Resolución de problemas mediante LED de sistema y pantalla de diagnóstico	35	Declaración de RoHS de BSMI de la región de Taiwán	95
Capítulo 3. Lista de piezas	57	Información de contacto de importación y exportación de la región de Taiwán	95
Cables de alimentación	60	TCO Certified.	95
Capítulo 4. Desembalaje e instalación	61		
Contenidos del paquete del servidor.	61		
Identificación del servidor y acceso a Lenovo XClarity Controller	61		

Seguridad

Before installing this product, read the Safety Information.

قبل تركيب هذا المنتج، يجب قراءة الملاحظات الأمنية

Antes de instalar este produto, leia as Informações de Segurança.

在安装本产品之前，请仔细阅读 Safety Information（安全信息）。

安裝本產品之前，請先閱讀「安全資訊」。

Prije instalacije ovog produkta obavezno pročitajte Sigurnosne Upute.

Před instalací tohoto produktu si přečtěte příručku bezpečnostních instrukcí.

Læs sikkerhedsforskrifterne, før du installerer dette produkt.

Lees voordat u dit product installeert eerst de veiligheidsvoorschriften.

Ennen kuin asennat tämän tuotteen, lue turvaohjeet kohdasta Safety Information.

Avant d'installer ce produit, lisez les consignes de sécurité.

Vor der Installation dieses Produkts die Sicherheitshinweise lesen.

Πριν εγκαταστήσετε το προϊόν αυτό, διαβάστε τις πληροφορίες ασφαλείας (safety information).

לפני שתתקינו מוצר זה, קראו את הוראות הבטיחות.

A termék telepítése előtt olvassa el a Biztonsági előírásokat!

Prima di installare questo prodotto, leggere le Informazioni sulla Sicurezza.

製品の設置の前に、安全情報をお読みください。

본 제품을 설치하기 전에 안전 정보를 읽으십시오.

Пред да се инсталира овој продукт, прочитајте информацијата за безбедност.



Les sikkerhetsinformasjonen (Safety Information) før du installerer dette produktet.

Przed zainstalowaniem tego produktu, należy zapoznać się z książką "Informacje dotyczące bezpieczeństwa" (Safety Information).

Antes de instalar este produto, leia as Informações sobre Segurança.

Перед установкой продукта прочтите инструкции по технике безопасности.

Pred inštaláciou tohto zariadenia si pečítajte Bezpečnostné predpisy.

Pred namestitvijo tega proizvoda preberite Varnostne informacije.

Antes de instalar este producto, lea la información de seguridad.

Läs säkerhetsinformationen innan du installerar den här produkten.

ཐོན་ཇུས་འདི་བདེ་སྤྱོད་མ་བྱས་གོང་། སྐྱོར་གྱི་ཡིད་གཟབ་
བྱ་འདྲ་མིན་ཡོད་པའི་འོད་སྟེར་བལྟ་དགོས།

Bu ürünü kurmadan önce güvenlik bilgilerini okuyun.

مەزكۇر مەھسۇلاتنى ئورنىتىشتىن بۇرۇن بىخەتەرلىك ئۇچۇرلىرىنى ئوقۇپ چىقىڭ.

Youq mwngz yungh canjbinj neix gaxgonq, itdingh aeu doeg aen
canjbinj soengq cungj vahgangj ancien siusik.

Lista de comprobación de inspección de seguridad

Utilice la información de esta sección para identificar condiciones potencialmente inseguras en su servidor. Durante el diseño y la construcción de cada equipo, se instalaron elementos de seguridad requeridos para proteger a los usuarios y técnicos de servicio frente a lesiones.

Nota: El producto no es apto para su uso en lugares de trabajo con pantalla visual de acuerdo con la cláusula 2 del reglamento laboral.

Nota: La configuración del servidor se realiza solo en la sala del servidor.

PRECAUCIÓN:

La instalación o el mantenimiento de este equipo debe estar a cargo de personal de servicio capacitado, tal como se define en IEC 62368-1, el estándar de Seguridad de equipos electrónicos dentro del campo de audio/video, Tecnología de la información y Tecnología de comunicación. Lenovo supone que cuenta con la calificación para entregar servicio y que cuenta con formación para reconocer niveles de energía peligrosos en los productos. El acceso al equipo se realiza mediante el uso de una herramienta, bloqueo y llave, o con otros medios de seguridad, y es controlado por la autoridad responsable de la ubicación.

Importante: Se requiere conexión eléctrica a tierra del servidor para la seguridad del operador y el funcionamiento correcto del sistema. Un electricista certificado puede verificar la conexión eléctrica a tierra de la toma de alimentación.

Utilice la siguiente lista de comprobación para asegurarse de que no se presenten condiciones potencialmente inseguras:

1. Si su condición de trabajo requiere que se apague el servidor o si tiene pensado apagarlo, asegúrese de que el cable de alimentación esté desconectado.

S002



PRECAUCIÓN:

El botón de control de encendido del dispositivo y el interruptor de alimentación de la fuente de alimentación no cortan la corriente eléctrica suministrada al dispositivo. Es posible que el dispositivo tenga también más de un cable de alimentación. Para cortar completamente la corriente eléctrica del dispositivo, asegúrese de que todos los cables de alimentación estén desconectados de la fuente de alimentación.

Nota: En determinadas circunstancias, apagar el servidor no es un requisito previo. Consulte las precauciones antes de realizar cualquier tarea.

2. Revise el cable de alimentación.

- Asegúrese de que el conector a tierra esté en buenas condiciones. Utilice un metro para medir la continuidad de la conexión a tierra del tercer cable para 0,1 ohmios o menos entre la clavija externa de puesta a tierra y el bastidor de tierra.
- Asegúrese de que el cable de alimentación sea del tipo adecuado.

Para ver los cables de alimentación que están disponibles para el servidor:

a. Visite la siguiente página:

<http://dcsc.lenovo.com/#/>

b. Haga clic en **Preconfigured Model (Modelo preconfigurado)** o **Configure to order (Configurar a pedido)**.

c. Especifique el tipo de máquina y el modelo del servidor para mostrar la página de configuración.

d. Haga clic en **Power (Alimentación) → Power Cables (Cables de alimentación)** para ver todos los cables de la línea eléctrica.

- Asegúrese de que el aislamiento no esté desgastado ni dañado.

3. Compruebe que no haya ninguna alteración obvia que no sea de Lenovo. Utilice un buen juicio con respecto a la seguridad de las alteraciones que no sean de Lenovo.

4. Compruebe que dentro del servidor no haya ninguna condición insegura evidente, como limaduras metálicas, contaminación, agua u otros líquidos o señales de daño de incendio o de humo.

5. Compruebe si hay cables gastados, deteriorados o pinzados.

6. Asegúrese de que los pasadores de la fuente de alimentación (tornillos o remaches) no se hayan quitado ni estén manipulados.

Capítulo 1. Introducción

El servidor de ThinkSystem SR630 V4 (7DG8, 7DG9, 7DGA, 7DGB, 7DK1) es un servidor de bastidor de alto rendimiento y de varios núcleos 1U diseñado para admitir muchos tipos de cargas de trabajo de tecnología de la información (TI) con una alta flexibilidad. Este transporta las unidades de procesamiento y memoria más avanzadas y puede escalar hasta las soluciones de refrigeración asistida por líquidos de última generación. Este servidor resulta perfecto para entornos de TI que requieren un rendimiento superior del procesador, una gestionabilidad flexible y eficiencia térmica.

Figura 1. ThinkSystem SR630 V4



Características

Las posibilidades de rendimiento, facilidad de uso, fiabilidad y expansión son consideraciones principales en el diseño del servidor. Estas características del diseño posibilitan la personalización del hardware del sistema a fin de que satisfaga sus necesidades actuales y proporcionan posibilidades de expansión flexible en el futuro.

El servidor implementa las siguientes características y tecnologías:

- **Características a pedido**

Si se integra una función Features on Demand en el servidor o en un dispositivo opcional que está instalado en el servidor, puede adquirir una clave de activación para activar dicha función. Para obtener más información sobre Features on Demand, consulte:

<https://fod.lenovo.com/lkms>

Intel® On Demand es una función que permite al usuario personalizar las capacidades del procesador según la carga de trabajo y las tareas que esté manejando. Para obtener más información, consulte “Habilitar Intel® On Demand” en la *Guía del usuario*.

- **Lenovo XClarity Controller (XCC)**

Lenovo XClarity Controller es el controlador de gestión habitual para el hardware del servidor Lenovo ThinkSystem. El Lenovo XClarity Controller combina varias funciones de gestión en un único chip de la placa del sistema (conjunto de la placa del sistema) del servidor. Algunas de las características únicas de Lenovo XClarity Controller son rendimiento mejorado, video remoto de mayor resolución y opciones de seguridad ampliadas.

El servidor admite Lenovo XClarity Controller 3 (XCC3). Para obtener información adicional sobre Lenovo XClarity Controller 3 (XCC3), consulte <https://pubs.lenovo.com/lxcc-overview/>.

- **Firmware del servidor compatible con UEFI**

El firmware de Lenovo ThinkSystem cumple el estándar Unified Extensible Firmware Interface (UEFI). UEFI sustituye al BIOS y define una interfaz estándar entre el sistema operativo, el firmware de la plataforma y los dispositivos externos.

Los servidores Lenovo ThinkSystem pueden arrancar sistemas operativos que cumplen el estándar UEFI, sistemas operativos basados en el BIOS y adaptadores basados en el BIOS, así como adaptadores que cumplen el estándar UEFI.

Nota: El servidor no admite el sistema operativo Disc Operating System (DOS).

- **Active Memory**

La característica Active Memory mejora la fiabilidad de la memoria mediante duplicación de memoria. El modo de duplicación de memoria replica y almacena datos en dos pares de DIMM en dos canales simultáneamente. Si se produce un error, el controlador de memoria cambia del par primario de DIMM de memoria al par de DIMM de copia de seguridad.

- **Memoria del sistema de gran capacidad**

El servidor admite memoria de acceso aleatorio dinámico síncrono (SDRAM) y módulos de memoria en línea dual registrados (DIMM) con código de corrección de errores (ECC). Para obtener más información sobre los tipos específicos y la cantidad máxima de memoria, consulte [“Especificaciones técnicas” en la página 4](#).

- **Soporte de red integrado**

El servidor se entrega con un controlador Gigabit Ethernet de 1 puerto integrado con un conector RJ-45, que admite la conexión a una red de 1000 Mbps.

- **Amplia capacidad de almacenamiento de datos y función de intercambio en caliente**

Con la característica de intercambio en caliente, podrá añadir, eliminar o sustituir unidades de disco duro sin apagar el servidor.

La capacidad de almacenamiento es diferente según los modelos de servidor. Para obtener más información, consulte [“Especificaciones técnicas” en la página 4](#).

- **Diagnóstico de Lightpath**

Los diagnósticos de Lightpath proporcionan los LED para ayudarle a diagnosticar problemas. Para obtener más información sobre el diagnóstico de Lightpath, consulte [“LED del sistema y pantalla de diagnóstico” en la página 35](#).

- **Acceso móvil al sitio web de información del servicio de Lenovo**

El servidor proporciona un código de respuesta rápida (QR) en la etiqueta de servicio del sistema, que se encuentra en la cubierta del servidor y que puede explorar con un lector de códigos QR y un escáner con un dispositivo móvil para obtener un acceso rápido al sitio web de información del servicio de Lenovo. El sitio web de información del servicio de Lenovo proporciona información adicional para videos de sustitución e instalación de piezas y códigos de error para soporte del servidor.

- **Active Energy Manager**

Lenovo XClarity Energy Manager es una solución de gestión de energía y temperatura para los centros de datos. Puede supervisar y gestionar el consumo de alimentación y la temperatura de servidores convergidos, NeXtScale, System x y ThinkServer y mejorar la eficiencia energética mediante Lenovo XClarity Energy Manager.

- **Conexión redundante de red**

Lenovo XClarity Controller proporciona la función de conmutación por error a una conexión Ethernet redundante con la aplicación aplicable instalada. Si se produce un problema con la conexión Ethernet primaria, todo el tráfico Ethernet asociado con la conexión primaria se conmutará automáticamente a la conexión Ethernet redundante opcional. Si se han instalado controladores de dispositivo aplicables, esta conmutación se producirá sin pérdida de datos y sin intervención del usuario.

- **Refrigeración redundante**

La refrigeración redundante de los ventiladores del servidor permite su funcionamiento continuo en caso de que uno de los rotores de ventilador presente errores. Para obtener información, consulte las “Reglas térmicas” en la *Guía del usuario* o *Guía de mantenimiento de hardware*.

- **Soporte de RAID incorporado**

Puertos NVMe incorporados con soporte de software de RAID (Intel VROC NVMe RAID) y JBOD para crear configuraciones. El VROC estándar proporciona los niveles de RAID 0, 1 y 10. VROC Premium proporciona los niveles de RAID 0, 1, 5 y 10. VROC Boot proporciona solo el nivel de RAID 1.

Sugerencias de tecnología

Lenovo actualiza continuamente el sitio web de soporte con los consejos y técnicas más recientes que puede aplicar para resolver problemas que pueda tener con el servidor. Estas sugerencias de tecnología (también llamados consejos RETAIN o boletines de servicio) proporcionan procedimientos para solucionar o resolver problemas relacionados con la operación de su servidor.

Para buscar las sugerencias de tecnología disponibles para el servidor:

1. Vaya a <http://datacentersupport.lenovo.com> e introduzca el nombre del modelo o el tipo de equipo de su servidor en la barra de búsqueda para acceder a la página de soporte.
2. Haga clic en **How To's (Cómo)** en el panel de navegación.
3. Haga clic en **Article Type (Tipo de artículo) → Solution (Solución)** en el menú desplegable.

Siga las instrucciones de la pantalla para elegir la categoría del problema que tiene.

Avisos de seguridad

Con el fin de proteger a nuestros clientes y a sus datos, Lenovo está comprometido con el desarrollo de productos y servicios que se adhieran a los estándares más altos de calidad. En las circunstancias donde se notifican potenciales vulnerabilidades, es responsabilidad del Equipo de respuesta a incidentes de seguridad de productos Lenovo (PSIRT) investigar y proporcionar información a nuestros clientes, de modo que pueden establecer planes de la mitigación mientras trabajamos para entregar soluciones.

La lista de avisos actuales está disponible en el siguiente sitio:

https://datacentersupport.lenovo.com/product_security/home

Especificaciones

Resumen de las características y especificaciones del servidor. En función del modelo, es posible que algunos dispositivos no estén disponibles o que algunas especificaciones no sean aplicables.

Consulte la tabla siguiente para ver las categorías de especificaciones y el contenido de cada categoría.

Categoría de especificación	Especificaciones técnicas	Especificaciones mecánicas	Especificaciones del entorno
Contenido	<ul style="list-style-type: none"> • Procesador • Memoria • Unidades internas • Ranuras de expansión • Funciones integradas y conectores de E/S • Red • Soporte de RAID • Paquete de ventiladores del sistema • Electricidad de entrada • Configuración mínima para depuración • Sistemas operativos 	<ul style="list-style-type: none"> • Dimensión • Peso 	<ul style="list-style-type: none"> • Emisiones acústicas de ruido • Gestión de la temperatura ambiente • Ambiental

Especificaciones técnicas

Resumen de las especificaciones técnicas del servidor. En función del modelo, es posible que algunos dispositivos no estén disponibles o que algunas especificaciones no sean aplicables.

- “Procesador” en la página 4
- “Memoria” en la página 5
- “Unidades internas” en la página 5
- “Ranuras de expansión” en la página 5
- “Funciones integradas y conectores de E/S” en la página 6
- “Red” en la página 6
- “Soporte de RAID” en la página 6
- “Paquete de ventiladores del sistema” en la página 7
- “Entrada eléctrica y directiva de energía” en la página 7
- “Configuración mínima para depuración” en la página 8
- “Sistemas operativos” en la página 9

Procesador

Procesador
<p>Admite los procesadores Intel® Xeon® de múltiples núcleos, con controlador de memoria integrado y topología Intel Mesh UPI (Ultra Path Interconnect).</p> <ul style="list-style-type: none"> • Hasta dos procesadores escalables de la serie Intel® Xeon® 6 E-Cores (Sierra Forest, SRF) con el nuevo zócalo LGA 4710-2 • Hasta 144 núcleos por zócalo • Hasta cuatro enlaces UPI a 24 GT/s como máximo • Energía de diseño térmico (TDP): hasta 350 vatios <p>Para ver una lista de procesadores compatibles, consulte: https://serverproven.lenovo.com.</p>

Memoria

Memoria
<p>Consulte “Orden de instalación de módulos de memoria” en la <i>Guía del usuario</i> o <i>Guía de mantenimiento de hardware</i> para obtener información detallada sobre la preparación y configuración de la memoria.</p> <ul style="list-style-type: none">• Ranuras: 32 conectores de módulo de memoria en línea doble (DIMM) que admiten hasta:<ul style="list-style-type: none">– 32 DIMM DDR5• Tipo de módulo de memoria:<ul style="list-style-type: none">– TruDDR5 6400 MHz RDIMM: 32 GB (2Rx8)– TruDDR5 6400 MHz 10x4 RDIMM: 32 GB (1Rx4), 64 GB (2Rx4)• Velocidad: la velocidad de operación depende del modelo de procesador y los valores de UEFI.<ul style="list-style-type: none">– 6400 MT/s para 1 DIMM por canal– 5200 MT/s para 2 DIMM por canal (para 10x4 RDIMM de 64 GB)• Memoria mínima: 32 GB• Memoria máxima: 2 TB: 10x4 RDIMM de 32 x 64 GB <p>Para obtener una lista de las opciones de memoria admitidas, consulte https://serverproven.lenovo.com.</p> <p>Para ver las reglas técnicas de los módulos de memoria, consulte “Orden de instalación de módulos de memoria” en la <i>Guía del usuario</i> o <i>Guía de mantenimiento de hardware</i>.</p>

Unidades internas

Unidades internas
<p>Vista frontal:</p> <ul style="list-style-type: none">• Hasta cuatro unidades NVMe de intercambio en caliente de 2,5"• Hasta ocho unidades NVMe de intercambio en caliente de 2,5"• Hasta diez unidades NVMe de intercambio en caliente de 2,5" <p>Vista interior:</p> <ul style="list-style-type: none">• Hasta dos unidades M.2 NVMe internas <p>Vista posterior:</p> <ul style="list-style-type: none">• Hasta dos unidades NVMe de 2,5" de intercambio en caliente• Hasta dos unidades M.2 NVMe de intercambio en caliente

Ranuras de expansión

Ranuras de expansión
<p>Dependiendo del modelo, el servidor admite hasta tres ranuras de PCIe en la parte trasera y hasta dos ranuras de PCIe en la parte frontal.</p> <ul style="list-style-type: none">• PCIe x16, bajo perfil• PCIe x16/x16, bajo perfil + bajo perfil• PCIe x16/x16, bajo perfil + altura completa• PCIe x16/x16, altura completa + altura completa• PCIe x16, altura completa

Funciones integradas y conectores de E/S

Funciones integradas y conectores de E/S

- Lenovo XClarity Controller (XCC), que proporciona funciones de procesador de servicios y de supervisión, controlador de video y funciones de teclado, video, mouse y unidades remotas.
 - El servidor admite Lenovo XClarity Controller 3 (XCC3). Para obtener información adicional sobre Lenovo XClarity Controller 3 (XCC3), consulte <https://pubs.lenovo.com/lxcc-overview/>.
- Un Puerto de gestión del sistema XCC en la parte trasera para conectar a una red de gestión de sistemas. Este conector RJ-45 está dedicado a las funciones de Lenovo XClarity Controller y funciona a 10/100/1000 Mbps de velocidad.
- Un grupo de dos o cuatro conectores Ethernet en el módulo OCP
- Hasta cuatro puertos USB 3.2 Gen1 (5 Gbps):
 - Dos en la parte posterior del servidor
 - (Opcional) Dos en la parte frontal del servidor
- Un puerto USB 3.2 Gen1 (5 Gbps) interno
- Conector del auricular de diagnósticos de LCD externo en la parte frontal del servidor
- (Opcional) Un Mini DisplayPort en la parte frontal del servidor¹
- Un conector VGA en la parte posterior del servidor
- (Opcional) Un conector del puerto serie en la parte trasera del servidor²

Notas:

1. La resolución máxima de video es de 1920 x 1200 a 60 Hz.
2. Disponible cuando el cable del puerto de serie está instalado en el servidor.

Red

Red

- Módulo de OCP

Nota: El módulo de OCP es una pieza opcional. Se instala de forma predeterminada en la parte trasera y de forma opcional en la parte frontal del servidor.

Soporte de RAID

Soporte de RAID

Puertos NVMe incorporados con soporte de software de RAID (Intel VROC NVMe RAID) y varias unidades de disco

- Intel® VROC estándar: requiere una clave de activación y admite RAID niveles 0, 1 y 10
- Intel® VROC Premium: requiere una clave de activación y admite RAID nivel 0, 1, 5 y 10
- Intel® VROC Boot: requiere una clave de activación y admite solo RAID nivel 1

Paquete de ventiladores del sistema

Ventilador del sistema
<ul style="list-style-type: none"> Tipos de paquetes de ventiladores admitidos: <ul style="list-style-type: none"> Paquete de ventiladores estándar 4056 (28.000 RPM, rotor único) Paquete de ventiladores de rendimiento 4056 (28.000 RPM, dobles rotores) Paquete de ventiladores Ultra 4056 (31.000 RPM, dobles rotores) Redundancia de ventilador: redundancia N+1, un rotor de ventilador redundante. <ul style="list-style-type: none"> Un procesador: tres paquetes de ventiladores del sistema de doble rotor de intercambio en caliente (un rotor de ventilador redundante) Dos procesadores: cuatro paquetes de ventiladores del sistema de doble rotor de intercambio en caliente (un rotor de ventilador redundante)
<p>Notas:</p> <ul style="list-style-type: none"> La refrigeración redundante de los ventiladores del servidor permite su funcionamiento continuo en caso de que uno de los rotores de un ventilador presente errores. Cuando el sistema está apagado pero aún conectado a la alimentación de CA y XCC ha detectado que los módulos de OCP están instalados, los paquetes de ventiladores 2 y 3 pueden seguir girando a una velocidad muy inferior. Este es el diseño del sistema para proporcionar un enfriamiento adecuado.

Entrada eléctrica y directiva de energía

Electricidad de entrada																																																	
Se admiten la fuente de alimentación redundante común (CRPS) y CRPS Premium como se indica a continuación:																																																	
<i>Tabla 1. Entrada eléctrica para unidades de fuentes de alimentación</i>																																																	
<table border="1"> <thead> <tr> <th>Fuente de alimentación</th> <th>100–127 V CA</th> <th>200–240 V CA</th> <th>240 V CC</th> <th>-48 V CC</th> <th>CRPS</th> <th>CRPS Premium</th> </tr> </thead> <tbody> <tr> <td>Platinum de 800 vatios 80 PLUS</td> <td>√</td> <td>√</td> <td>√</td> <td></td> <td>√</td> <td></td> </tr> <tr> <td>Platinum de 1300 vatios 80 PLUS</td> <td>√</td> <td>√</td> <td>√</td> <td></td> <td>√</td> <td></td> </tr> <tr> <td>Titanium de 800 vatios 80 PLUS</td> <td>√</td> <td>√</td> <td>√</td> <td></td> <td>√</td> <td>√</td> </tr> <tr> <td>Titanium de 1300 vatios 80 PLUS</td> <td>√</td> <td>√</td> <td>√</td> <td></td> <td>√</td> <td>√</td> </tr> <tr> <td>Titanium de 2000 vatios 80 PLUS</td> <td></td> <td>√</td> <td>√</td> <td></td> <td></td> <td>√</td> </tr> <tr> <td>CC de 1300 vatios y -48 V</td> <td></td> <td></td> <td></td> <td>√</td> <td></td> <td>√</td> </tr> </tbody> </table>	Fuente de alimentación	100–127 V CA	200–240 V CA	240 V CC	-48 V CC	CRPS	CRPS Premium	Platinum de 800 vatios 80 PLUS	√	√	√		√		Platinum de 1300 vatios 80 PLUS	√	√	√		√		Titanium de 800 vatios 80 PLUS	√	√	√		√	√	Titanium de 1300 vatios 80 PLUS	√	√	√		√	√	Titanium de 2000 vatios 80 PLUS		√	√			√	CC de 1300 vatios y -48 V				√		√
Fuente de alimentación	100–127 V CA	200–240 V CA	240 V CC	-48 V CC	CRPS	CRPS Premium																																											
Platinum de 800 vatios 80 PLUS	√	√	√		√																																												
Platinum de 1300 vatios 80 PLUS	√	√	√		√																																												
Titanium de 800 vatios 80 PLUS	√	√	√		√	√																																											
Titanium de 1300 vatios 80 PLUS	√	√	√		√	√																																											
Titanium de 2000 vatios 80 PLUS		√	√			√																																											
CC de 1300 vatios y -48 V				√		√																																											
Una o dos unidades de fuentes de alimentación de intercambio en caliente para admitir redundancia o sobresuscripción (OVS):																																																	
<i>Tabla 2. Directiva de energía para unidades de fuente de alimentación</i>																																																	
<table border="1"> <thead> <tr> <th>Tipo</th> <th>Vatios</th> <th colspan="2">Redundancia</th> <th>OVS</th> </tr> </thead> <tbody> <tr> <td>CRPS Premium</td> <td>Titanium de 800 vatios 80 PLUS</td> <td>1+0</td> <td>x</td> <td>x</td> </tr> </tbody> </table>	Tipo	Vatios	Redundancia		OVS	CRPS Premium	Titanium de 800 vatios 80 PLUS	1+0	x	x																																							
Tipo	Vatios	Redundancia		OVS																																													
CRPS Premium	Titanium de 800 vatios 80 PLUS	1+0	x	x																																													

Electricidad de entrada

Tabla 2. Directiva de energía para unidades de fuente de alimentación (continuación)

Tipo	Vatios	Redundancia		OVS
		1+1	√	√
	Titanium de 1300 vatios 80 PLUS	1+0	x	x
		1+1	√	√
	CC de 1300 vatios y -48 V	1+1	√	√
	Titanium de 2000 vatios 80 PLUS	1+1	√	√
CRPS	Platinum de 800 vatios 80 PLUS	1+1	√	x
	Titanium de 800 vatios 80 PLUS	1+1	√	x
	Platinum de 1300 vatios 80 PLUS	1+1	√	x
	Titanium de 1300 vatios 80 PLUS	1+1	√	x

Nota: 1+0 indica que el servidor solo tiene instalada una unidad de fuente de alimentación y el sistema no admite la redundancia de alimentación, mientras que 1+1 indica que hay dos unidades de fuente de alimentación y que se admite la redundancia.

PRECAUCIÓN:

- La entrada CC de 240 V solo se admite en China continental.
- La fuente de alimentación con entrada CC de 240 V no admite la función de conexión en caliente del cable de alimentación. Antes de retirar la fuente de alimentación con la entrada CC, apague el servidor o desconecte las fuentes de alimentación de CC en el panel del disyuntor o apagando la fuente de alimentación. Luego, saque el cable de alimentación.

Configuración mínima para depuración

Configuración mínima para depuración

- Un procesador en el zócalo de procesador 1
- Un módulo de memoria en la ranura 7
- Una unidad de fuente de alimentación
- Una unidad HDD/SSD, una unidad M.2 (si el sistema operativo se necesita para depurar)
- Tres paquetes de ventiladores del sistema

Sistemas operativos

Sistemas operativos
Sistemas operativos compatibles y certificados: <ul style="list-style-type: none">• Microsoft Windows Server• Red Hat Enterprise Linux• SUSE Linux Enterprise Server• Canonical Ubuntu
Referencias: <ul style="list-style-type: none">• Lista completa de los sistemas operativos disponibles: https://lenovopress.lenovo.com/osig.• Instrucciones de implementación del SO: siga la combinación aprobada para instalar módulos de memoria (consulte “Instalación del sistema operativo” en la <i>Guía del usuario</i>).

Especificaciones mecánicas

Resumen de las especificaciones mecánicas del servidor. En función del modelo, es posible que algunos dispositivos no estén disponibles o que algunas especificaciones no sean aplicables.

Dimensión
Servidor 1U <ul style="list-style-type: none">• Altura: 43,00 mm (1,69 pulgadas)• Anchura:<ul style="list-style-type: none">– Con pestillos del bastidor: 481,7 mm (18,96 pulgadas)– Sin pestillos del bastidor: 434,4 mm (17,1 pulgadas)• Profundidad: 751,9 mm (29,6 pulgadas) <p>Nota: La profundidad se mide con los pestillos del bastidor y el asa de la unidad de la fuente de alimentación incluidos.</p>

Peso
<ul style="list-style-type: none">• Peso neto: hasta 18,27 kg (40,28 lb)• Peso bruto: hasta 28,12 kg (62 lb) <p>Nota: El peso bruto incluye los pesos del servidor, el cable de alimentación, el embalaje, el kit de rieles y la guía de los cables.</p>

Especificaciones del entorno

Resumen de las especificaciones ambientales del servidor. En función del modelo, es posible que algunos dispositivos no estén disponibles o que algunas especificaciones no sean aplicables.

- “Emisiones acústicas de ruido” en la página 10
- “Gestión de la temperatura ambiente” en la página 11
- “Entorno” en la página 12
- “Requisitos de agua” en la página 13

Emisiones acústicas de ruido

Emisiones acústicas de ruido					
El servidor tiene la siguiente declaración sobre emisiones acústicas de ruido:					
<i>Tabla 3. Declaración de emisiones acústicas de ruido</i>					
Escenario	Configuración utilizada	Nivel de potencia de sonido (L _{WA} d)		Nivel de presión de sonido (L _{pAm}):	
		Inactivo	Funcionamiento	Inactivo	Funcionamiento
Mínimo	Dos procesadores de 150 W 32 RDIMM de 64 GB Ocho unidades de disco duro SAS Adaptador RAID 440-16i CFF Adaptador Intel X710-T2L 10 GBASE-T OCP de 2 puertos Dos unidades de fuente de alimentación de 750 vatios	5,8 belios	6,4 belios	45 dBA	50 dBA
Típico	Dos procesadores de 205 W 32 RDIMM de 64 GB Diez unidades de disco duro SAS Adaptador RAID 940-16i SFF Adaptador Intel X710-T2L 10 GBASE-T OCP de 2 puertos Dos unidades de fuente de alimentación de 1100 vatios	6,7 belios	7,7 belios	54 dBA	61 dBA
Orientado al almacenamiento	Dos procesadores de 165 W 32 RDIMM de 64 GB 12 unidades de disco duro SAS Adaptador RAID 940-16i SFF Adaptador Intel X710-T2L 10 GBASE-T OCP de 2 puertos Dos unidades de fuente de alimentación de 750 vatios	7,5 belios	7,6 belios	60 dBA	61 dBA
Orientado a la GPU	Dos procesadores de 205 W 32 RDIMM de 64 GB Diez unidades de disco duro SAS Adaptador RAID 940-16i SFF Adaptador Intel X710-T2L 10 GBASE-T OCP de 2 puertos Dos unidades de fuente de alimentación de 1100 vatios	6,7 belios	8,3 belios	53 dBA	68 dBA

Notas:

Emisiones acústicas de ruido

- Estos niveles de potencia de sonido se miden en entornos acústicos controlados según los procedimientos especificados en ISO 7779 y se informan en conformidad con la norma ISO 9296.
- Los niveles declarados de sonido pueden cambiar en función de la configuración o las condiciones; por ejemplo, con GPU, NIC y procesadores de alta potencia como ThinkSystem Mellanox ConnectX-6 HDR/200GbE QSFP56 1-port/2-port PCIe Adapter, ThinkSystem Broadcom 57454 10GBASE-T 4-port OCP Ethernet Adapter.
- Las normativas gubernamentales (como las prescritas por OSHA o las directivas de la Comunidad Europea) pueden regir la exposición a niveles de ruido en el lugar de trabajo y se podrían aplicar a usted y a la instalación de su servidor. Los niveles de presión de sonido reales en su instalación dependen de una variedad de factores, como la cantidad de bastidores en la instalación, el tamaño, los materiales y la configuración de la sala, los niveles de ruido de otros equipos, la temperatura ambiente de la sala y la ubicación de los empleados con respecto al equipo. Además, el cumplimiento de dichas normativas gubernamentales depende de una variedad de factores adicionales, incluida la duración de la exposición de los empleados y si los empleados llevan protección auditiva. Lenovo recomienda consultar con expertos cualificados de este campo para determinar si cumple con la normativa vigente.

Gestión de la temperatura ambiente

Gestión de la temperatura ambiente

El servidor se admite en el entorno siguiente:

- Temperatura del aire:
 - Funcionamiento:
 - ASHRAE clase H1: 5-25 °C (41-77 °F); cuando la altitud supera los 900 m (2953 pies), el valor de temperatura ambiente máxima se reduce en 1 °C (1,8 °F) por cada 500 m (1640 pies) de aumento en la altitud.
 - ASHRAE clase A2: 10-35 °C (50-95 °F); cuando la altitud supera los 900 m (2953 pies), el valor de temperatura ambiente máxima se reduce en 1 °C (1,8 °F) por cada 300 m (984 pies) de aumento en la altitud.
 - ASHRAE clase A3: 5-40 °C (41-104 °F); cuando la altitud supera los 900 m (2953 pies), el valor de temperatura ambiente máxima se reduce en 1 °C (1,8 °F) por cada 175 m (574 pies) de aumento en la altitud.
 - ASHRAE clase A4: 5-45 °C (41-113 °F); cuando la altitud supera los 900 m (2953 pies), el valor de temperatura ambiente máxima se reduce en 1 °C (1,8 °F) por cada 125 m (410 pies) de aumento en la altitud.
 - Servidor apagado: 5-45 °C (41-113 °F)
 - Envío o almacenamiento: -40-60 °C (-40-140 °F)
- Altitud máxima: 3050 m (10.000 pies)
- Humedad relativa (sin condensación):
 - Funcionamiento:
 - ASHRAE clase H1: 8 %-80 %, punto de rocío máximo: 17 °C (62,6 °F)
 - ASHRAE clase A2: 8 %-80 %, punto de rocío máximo: 21 °C (70 °F)
 - ASHRAE clase A3: 8 %-85 %, punto de rocío máximo: 24 °C (75 °F)
 - ASHRAE clase A4: 8 %-90 %, punto de rocío máximo: 24 °C (75 °F)
 - Envío o almacenamiento: 8 %-90 %
- Contaminación por partículas

Atención: Las partículas y los gases reactivos que transporta el aire, ya sea por sí solos o en combinación con otros factores del entorno, como la humedad o la temperatura, pueden representar un riesgo para el servidor. Para obtener información sobre los límites de partículas y gases, consulte [“Contaminación por partículas” en la página 13](#).

Entorno

Entorno

ThinkSystem SR630 V4 cumple con las especificaciones de ASHRAE de clase A2. El rendimiento del sistema puede verse afectado cuando la temperatura de funcionamiento está fuera de la especificación ASHRAE A2.

- Temperatura del aire:
 - Funcionamiento
 - ASHRAE clase A2: 10 °C a 35 °C (50 °F a 95 °F); disminuye la temperatura ambiente en un 1 °C por cada aumento de 300 m (984 pies) de altitud por sobre los 900 m (2953 pies).
 - Servidor apagado: 5 °C a 45 °C (41 °F a 113 °F)
 - Envío/almacenamiento: -40 °C a 60 °C (-40 °F a 140 °F)
- Altitud máxima: 3050 m (10.000 pies)
- Humedad relativa (sin condensación):
 - Funcionamiento
 - ASHRAE clase A2: 8 % a 80 %, punto de rocío máximo: 21 °C (70 °F)
 - Envío/almacenamiento: 8 % a 90 %
- Contaminación por partículas

Atención: Las partículas y los gases reactivos que transporta el aire, ya sea por sí solos o en combinación con otros factores del entorno, como la humedad o la temperatura, pueden representar un riesgo para el servidor. Para obtener información sobre los límites de partículas y gases, consulte [“Contaminación por partículas” en la página 13](#).

Nota:

El servidor está diseñado para el entorno de centro de datos estándar y se recomienda que se coloque en un centro de datos industrial.

Cuando la temperatura ambiente es mayor que la temperatura máxima admitida (ASHRAE A4 45 °C), el servidor se apagará. El servidor no se encenderá de nuevo hasta que la temperatura ambiente vuelva a estar dentro del rango de temperatura admitido.

En función de las configuraciones de hardware, el servidor cumple con las especificaciones ASHRAE de clase H1, A2, A3 y A4 con ciertas restricciones térmicas. El rendimiento del sistema puede verse afectado cuando la temperatura de funcionamiento está fuera de las condiciones permitidas.

Las restricciones al soporte de ASHRAE son las siguientes (refrigeración por aire o Processor Neptune™ Air Module (NeptAir)):

- La temperatura ambiente no debe ser superior a 25 °C si el servidor cumple las siguientes condiciones durante la instalación:
 - $300\text{ W} < \text{TDP} \leq 350\text{ W}$
 - Módulo NeptAir
 - Módulos de memoria con capacidad igual o menor que 64 GB
- La temperatura ambiente no debe ser superior a 30 °C si el servidor cumple con cualquiera de las siguientes condiciones:
 - $205\text{ W} < \text{TDP} \leq 300\text{ W}$
 - Instalado con cualquier unidad NVMe de 2,5” trasera
 - Instalado con cualquier adaptador ConnectX-6/ConnectX-7 con el transceptor AOC
 - Instalado con piezas con transceptores AOC y a una velocidad superior a 25 GB
 - Módulos de memoria con capacidad igual o menor que 64 GB
- La temperatura ambiente no debe ser superior a 35 °C si el servidor cumple con cualquiera de las siguientes condiciones:
 - $185\text{ W} < \text{TDP} \leq 205\text{ W}$
 - Instalado con cualquier unidad NVMe frontal o SSD NVMe AIC posterior
 - Instalado con cualquier unidad de NVMe M.2
 - Instalado con OCP de 4 puertos 10GBASE-T Broadcom 57454/OCP de 2 puertos 10GBASE-T Broadcom 57416
 - Instalado con tarjetas de interfaz de red PCIe (NIC) y módulos OCP a una velocidad igual o superior a 100 GB

Entorno

- Instalado con piezas con transceptores AOC y a una velocidad de 25 GB
- Módulos de memoria con capacidad igual o menor que 64 GB
- La temperatura ambiente no debe ser superior a 45 °C si el TDP del procesador es igual o menor que 185 W.

Las restricciones al soporte de ASHRAE son las siguientes (refrigeración por Processor Neptune™ Core Module (NeptCore)):

- La temperatura ambiente no debe ser superior a 35 °C si el servidor cumple las siguientes condiciones:
 - TDP ≤ 350
 - Instalado con el Módulo NeptCore
 - Instalado con cualquier adaptador ConnectX-6/ConnectX-7 con el transceptor AOC
 - Módulos de memoria con capacidad igual o menor que 64 GB

Requisitos de agua

Requisitos de agua

El ThinkSystem SR630 V4 se admite en el siguiente entorno:

- Presión máxima: 3 bares
- Temperatura de admisión y velocidades de flujo del agua:

Temperatura de admisión del agua	Velocidad de flujo del agua
50 °C (122 °F)	1,5 litros por minuto (lpm) por servidor
45 °C (113 °F)	1 litro por minuto (lpm) por servidor
40 °C (104 °F) o menos	0,5 litros por minuto (lpm) por servidor

Nota: El agua requerida para llenar inicialmente el bucle de refrigeración del lado del sistema debe estar razonablemente limpia y libre de bacterias (<100 CFU/ml), como agua desmineralizada, agua de osmosis inversa, agua desionizada o agua destilada. El agua se debe filtrar con un filtro de 50 micrones interno (malla de aproximadamente 288). El agua debe tratarse con medidas antibiológicas y anticorrosivas.

Contaminación por partículas

Atención: Las partículas que transporta el aire (incluyendo partículas o escamas metálicas) o gases reactivos bien por sí solos o en combinación con otros factores del entorno como la humedad o la temperatura pueden representar un riesgo para el dispositivo que se describe en este documento.

Los riesgos que representan la presencia de concentraciones o niveles excesivos de partículas o gases perjudiciales incluyen daños que pueden hacer que el dispositivo funcione incorrectamente o deje de funcionar completamente. Esta especificación establece los límites que deben mantenerse para estos gases y partículas a fin de evitar estos daños. Dichos límites no se deben considerar ni utilizar como límites definitivos, ya que hay muchos factores, como la temperatura o la humedad en el aire, que pueden afectar al efecto que tiene la transferencia de partículas o de contaminantes gaseosos o corrosivos del entorno. A falta de límites específicos establecidos en este documento, debe implementar métodos que mantengan unos niveles de partículas y gases que permitan garantizar la protección de la seguridad y de la salud de las personas. Si Lenovo determina que los niveles de partículas o gases del entorno han causado daños en el dispositivo, Lenovo puede condicionar el suministro de la reparación o sustitución de los dispositivos o las piezas a la implementación de las medidas correctivas adecuadas para mitigar dicha contaminación ambiental. La implementación de estas medidas correctivas es responsabilidad del cliente.

Tabla 4. Límites para partículas y gases

Contaminante	Límites
Gases reactivos	<p>Nivel de gravedad G1 según ANSI/ISA 71.04-1985¹:</p> <ul style="list-style-type: none"> • El nivel de reactividad del cobre será inferior a 200 Angstroms al mes ($\text{\AA}/\text{mes}$, $\approx 0,0035 \mu\text{g}/\text{cm}^2\text{-hora}$ de aumento de peso).² • El nivel de reactividad de la plata será inferior a 200 Angstroms por mes ($\text{\AA}/\text{mes} \approx 0,0035 \mu\text{g}/\text{cm}^2\text{-hora}$ de aumento de peso).³ • El control reactivo de la corrosividad gaseosa debe realizarse aproximadamente a 5 cm (2 pulgadas) delante del bastidor en el lado de entrada de aire a una altura de bastidor de un cuarto y tres cuartos del suelo o donde la velocidad del aire sea mucho mayor.
Partículas transportadas en el aire	<p>Los centros de datos deben cumplir con el nivel de limpieza de ISO 14644-1 clase 8.</p> <p>Para los centros de datos sin economizador del lado del aire, la limpieza de ISO 14644-1 clase 8 podría cumplirse eligiendo uno de los siguientes métodos de filtración:</p> <ul style="list-style-type: none"> • El aire de la sala se puede filtrar continuamente con los filtros MERV 8. • El aire que entra en un centro de datos se puede filtrar con filtros MERV 11 o MERV 13. <p>Para los centros de datos con economizadores del lado del aire, la opción de filtros para satisfacer los criterios de limpieza de ISO de clase 8 depende de las condiciones específicas presentes en ese centro de datos.</p> <ul style="list-style-type: none"> • La humedad relativa delicuescente de la contaminación por partículas debe ser superior al 60 % de RH⁴. • Los centros de datos deben estar libre de hilos de zinc⁵.

¹ ANSI/ISA-71.04-1985. *Condiciones del entorno para sistemas de control y medición del proceso: contaminantes transportados por el aire*. Instrument Society of America, Research Triangle Park, Carolina del Norte, EE. UU.

² La derivación de la equivalencia entre la tasa de incremento de corrosión del cobre en el grosor del producto de corrosión en $\text{\AA}/\text{mes}$ y la tasa de ganancia de peso supone un aumento en proporciones similares de Cu_2S y Cu_2O .

³ La derivación de la equivalencia entre la tasa de incremento de corrosión de plata en el grosor del producto de corrosión en $\text{\AA}/\text{mes}$ y la tasa de ganancia de peso supone que Ag_2S es el único producto de corrosión.

⁴ La humedad relativa delicuescente de contaminación por partículas es la humedad relativa a la que el polvo absorbe agua suficiente para estar húmedo y favorecer la conducción iónica.

⁵ La suciedad de la superficie se recolecta aleatoriamente desde 10 áreas del centro de datos en un disco de 1,5 cm de diámetro de cintas conductoras eléctricamente adheridas a un metal. Si el análisis de la cinta adhesiva en un microscopio electrónico de análisis no revela ningún hilo de zinc, el centro de datos se considera libre de hilos de zinc.

Opciones de gestión

La gama de XClarity y otras opciones de gestión de sistemas que se describen en esta sección están disponibles para ayudarle a gestionar los servidores de forma más cómoda y eficaz.

Visión general

Opciones	Descripción
Lenovo XClarity Controller	<p>Controlador de gestión de placa base (BMC)</p> <p>Consolida la funcionalidad del procesador de servicio, súper E/S, el controlador de video y las funciones de presencia remota en un solo chip en el conjunto de la placa del sistema (conjunto de la placa del sistema) del servidor.</p> <p>Interfaz</p> <ul style="list-style-type: none"> • Aplicación de CLI • Interfaz web del GUI • Aplicación móvil • API de Redfish <p>Uso y descargas</p> <p>https://pubs.lenovo.com/lxcc-overview/</p>
Lenovo XCC Logger Utility	<p>Aplicación que notifica los sucesos de XCC al registro del sistema operativo local.</p> <p>Interfaz</p> <ul style="list-style-type: none"> • Aplicación de CLI <p>Uso y descargas</p> <ul style="list-style-type: none"> • https://pubs.lenovo.com/lxcc-logger-linux/ • https://pubs.lenovo.com/lxcc-logger-windows/
Lenovo XClarity Administrator	<p>Interfaz centralizada para la gestión de varios servidores.</p> <p>Interfaz</p> <ul style="list-style-type: none"> • Interfaz web del GUI • Aplicación móvil • API REST <p>Uso y descargas</p> <p>http://sysmgmt.lenovofiles.com/help/topic/com.lenovo.lxca.doc/aug_product_page.html</p>
Conjunto de herramientas de Lenovo XClarity Essentials	<p>Conjunto de herramientas portátiles y liviano para la configuración del servidor, la recopilación de datos y las actualizaciones de firmware. Adecuado para los contextos de gestión de servidor único o de servidor múltiple.</p> <p>Interfaz</p> <ul style="list-style-type: none"> • OneCLI: aplicación CLI • Bootable Media Creator: aplicación de CLI, aplicación de GUI • UpdateXpress: aplicación de GUI <p>Uso y descargas</p> <p>https://pubs.lenovo.com/lxce-overview/</p>

Opciones	Descripción
Lenovo XClarity Provisioning Manager	<p>Herramienta de interfaz de usuario gráfica incorporada basada en UEFI en un solo servidor que puede simplificar las tareas de gestión.</p> <p>Interfaz</p> <ul style="list-style-type: none"> • Interfaz web (acceso remoto de BMC) • Aplicación de GUI <p>Uso y descargas</p> <p>https://pubs.lenovo.com/lxpm-overview/</p> <p>Importante: Lenovo XClarity Provisioning Manager (LXPM) la versión compatible varía según el producto. Todas las versiones de Lenovo XClarity Provisioning Manager se denominan Lenovo XClarity Provisioning Manager y LXPM en este documento, a menos que se especifique lo contrario. Para ver la versión de LXPM admitida por su servidor, vaya a https://pubs.lenovo.com/lxpm-overview/.</p>
Lenovo XClarity Integrator	<p>Serie de aplicaciones que integran las funciones de gestión y supervisión de los servidores físicos Lenovo con el software utilizado en una infraestructura de implementación determinada, como VMware vCenter, Microsoft Admin Center o Microsoft System Center, mientras se entrega carga de trabajo adicional.</p> <p>Interfaz</p> <ul style="list-style-type: none"> • Aplicación de GUI <p>Uso y descargas</p> <p>https://pubs.lenovo.com/lxci-overview/</p>
Lenovo XClarity Energy Manager	<p>Aplicación que puede gestionar y supervisar la alimentación y la temperatura del servidor.</p> <p>Interfaz</p> <ul style="list-style-type: none"> • Interfaz GUI web <p>Uso y descargas</p> <p>https://datacentersupport.lenovo.com/solutions/Invo-lxem</p>
Lenovo Capacity Planner	<p>Aplicación que admite la planificación del consumo de alimentación para un servidor o un bastidor.</p> <p>Interfaz</p> <ul style="list-style-type: none"> • Interfaz GUI web <p>Uso y descargas</p> <p>https://datacentersupport.lenovo.com/solutions/Invo-lcp</p>

Funciones

Opciones		Funciones							
		Gestión de varios sistemas	Despliegue del SO	Configuración del sistema	Actualizaciones de firmware ¹	Supervisión de sucesos/alertas	Inventario/registros	Gestión de alimentación	Planificación de alimentación
Lenovo XClarity Controller				√	√ ²	√	√ ⁴		
Lenovo XCC Logger Utility						√			
Lenovo XClarity Administrator		√	√	√	√ ²	√	√ ⁴		
Conjunto de herramientas de Lenovo XClarity Essentials	OneCLI	√		√	√ ²	√	√		
	Bootable Media Creator			√	√ ²		√ ⁴		
	UpdateXpress			√	√ ²				
Lenovo XClarity Provisioning Manager			√	√	√ ³		√ ⁵		
Lenovo XClarity Integrator		√	√ ⁶	√	√	√	√	√ ⁷	
Lenovo XClarity Energy Manager		√				√		√	
Lenovo Capacity Planner									√ ⁸

Notas:

1. La mayoría de las opciones se pueden actualizar a través de Lenovo Tools. Algunas opciones, como el firmware de GPU o el firmware de Omni-Path, requieren la utilización de herramientas creadas por el proveedor.
2. Los valores de UEFI del servidor para la opción de ROM deben configurarse en **Auto** o **UEFI** para actualizar el firmware mediante Lenovo XClarity Administrator, Lenovo XClarity Essentials o Lenovo XClarity Controller.
3. Las actualizaciones de firmware se limitan solo a Lenovo XClarity Provisioning Manager, Lenovo XClarity Controller y a las actualizaciones de UEFI. No se admite actualizaciones de firmware para dispositivos opcionales, como los adaptadores.
4. Los valores de UEFI del servidor para ROM de opción deben configurarse en **Auto** o **UEFI** para que la información detallada del adaptador de tarjeta, como los niveles de firmware y el nombre del modelo, se muestre en Lenovo XClarity Administrator, Lenovo XClarity Controller o Lenovo XClarity Essentials.
5. Inventario limitado.
6. La comprobación de despliegue de Lenovo XClarity Integrator para Microsoft System Center Configuration Manager (SCCM) es compatible con el despliegue del sistema operativo Windows.
7. Se admite la función de gestión de alimentación solo por Lenovo XClarity Integrator para VMware vCenter.
8. Se recomienda que verifique los datos de resumen de alimentación para su servidor utilizando Lenovo Capacity Planner antes de comprar nuevas piezas.

Capítulo 2. Componentes del servidor

Esta sección incluye información sobre la vista frontal, la vista posterior y la vista superior del servidor. Los módulos de E/S frontales, el conjunto de la placa del sistema y los LED también se ilustran en detalle.

Vista frontal

Las vistas frontales varían según el modelo. Según el modelo, el aspecto del servidor puede ser levemente diferente a las ilustraciones de este tema.

Consulte las siguientes vistas frontales para distintos modelos de servidor:

- “Modelo de servidor con cuatro bahías de unidad de 2,5”” en la página 19
- “Modelo de servidor con cuatro bahías para unidades de 2,5 pulgadas y un conjunto de expansión frontal” en la página 20
- “Modelo de servidor con ocho bahías de unidad de 2,5”” en la página 20
- “Modelo de servidor con diez bahías de unidad de 2,5”” en la página 21

Modelo de servidor con cuatro bahías de unidad de 2,5”



Tabla 5. Componentes en la parte frontal del servidor

Referencia de ilustración	Referencia de ilustración
1 LED de estado de unidad	2 LED de actividad de la unidad
3 Un conector USB 3.2 Gen 1 (5 Gbps)	4 Panel de diagnóstico
5 Conector LCD externo	6 Conector USB 3.2 Gen 1 (5 Gbps)
7 Conector de Mini DisplayPort	8 Pestillo del bastidor (derecho)
9 Pestaña de información extraíble	10 Relleno de la bahía de unidad (1)
11 Bahías de unidad (4)	12 Pestillo del bastidor (izquierdo)

Nota: Para obtener más información cada componente, consulte “Visión general de los componentes frontales” en la página 21.

Modelo de servidor con cuatro bahías para unidades de 2,5 pulgadas y un conjunto de expansión frontal

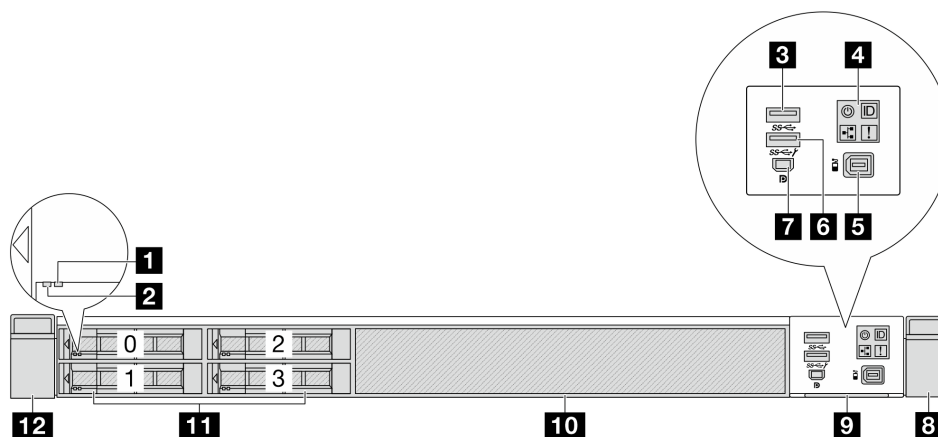

Tabla 6. Componentes en la parte frontal del servidor

Referencia de ilustración	Referencia de ilustración
1 LED de estado de unidad	2 LED de actividad de la unidad
3 Conjunto de expansión frontal de bajo perfil	4 Conjunto de expansión frontal de altura completa
5 Un conector USB 3.2 Gen 1 (5 Gbps)	6 Panel de diagnóstico
7 Conector LCD externo	8 Un conector USB 3.2 Gen 1 (5 Gbps)
9 Conector de Mini DisplayPort	10 Pestillo del bastidor (derecho)
11 Pestaña de información extraíble	12 Módulo de OCP frontal
13 Bahías de unidad (4)	14 Pestillo del bastidor (izquierdo)

Nota: Para obtener más información cada componente, consulte [“Visión general de los componentes frontales” en la página 21.](#)

Modelo de servidor con ocho bahías de unidad de 2,5”

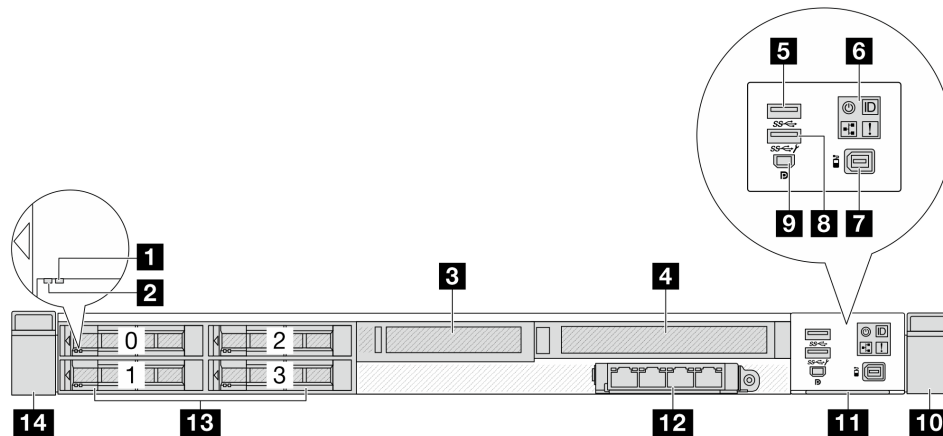

Tabla 7. Componentes en la parte frontal del servidor

Referencia de ilustración	Referencia de ilustración
1 LED de estado de unidad	2 LED de actividad de la unidad
3 Relleno de unidad (1)	4 Un conector USB 3.2 Gen 1 (5 Gbps)
5 Panel de diagnóstico	6 Conector LCD externo
7 Conector USB 3.2 Gen 1 (5 Gbps)	8 Conector de Mini DisplayPort
9 Pestillo del bastidor (derecho)	10 Pestaña de información extraíble
11 Bahías de unidad (8)	12 Pestillo del bastidor (izquierdo)

Nota: Para obtener más información cada componente, consulte [“Visión general de los componentes frontales” en la página 21.](#)

Modelo de servidor con diez bahías de unidad de 2,5”

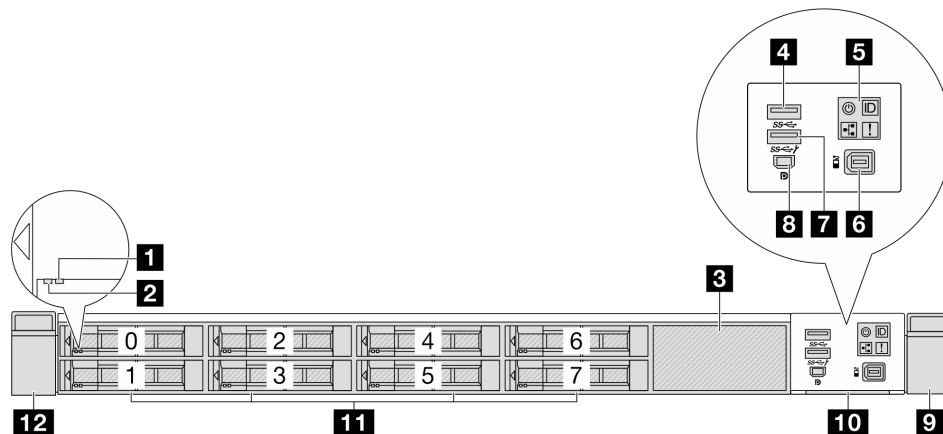

Tabla 8. Componentes en la parte frontal del servidor

Referencia de ilustración	Referencia de ilustración
1 LED de estado de unidad	2 LED de actividad de la unidad
3 Panel de diagnóstico	4 Un conector USB 3.2 Gen 1 (5 Gbps)
5 Conector LCD externo	6 Conector USB 3.2 Gen 1 (5 Gbps)
7 Conector de Mini DisplayPort	8 Pestillo del bastidor (derecho)
9 Pestaña de información extraíble	10 Bahías de unidad (10)
11 Pestillo del bastidor (izquierdo)	

Nota: Para obtener más información cada componente, consulte [“Visión general de los componentes frontales” en la página 21.](#)

Visión general de los componentes frontales

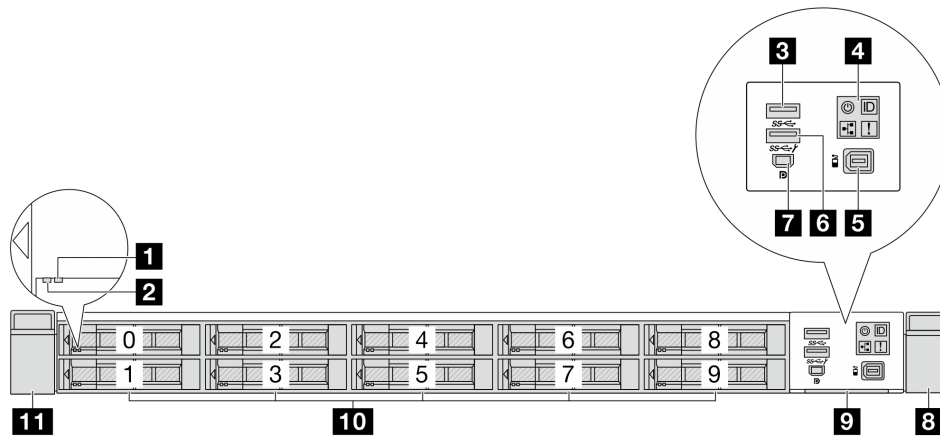
Módulo de E/S frontal

El módulo de E/S frontal del servidor proporciona controles, conectores y LED. El módulo de E/S frontal varía según el modelo. En función de los modelos de servidor, el servidor admite los siguientes módulos de E/S frontales.



Figura 2. Módulo de FIO tipo 1

El modelo admite dos conectores USB, un conector MiniDP y un panel frontal del operador.

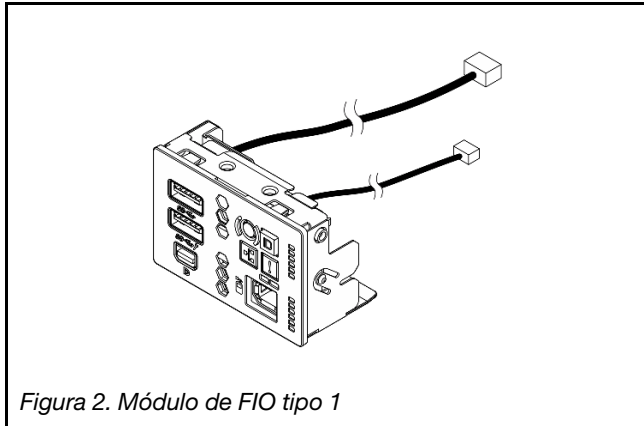

Figura 3. Módulo de FIO tipo 2

El módulo admite un panel frontal del operador.

Puerto de diagnóstico externo

El conector es para conectar un auricular de diagnóstico externo. Para obtener más información sobre sus funciones, consulte “Auricular de diagnósticos externo” en la *Guía del usuario* o la *Guía de mantenimiento de hardware*.

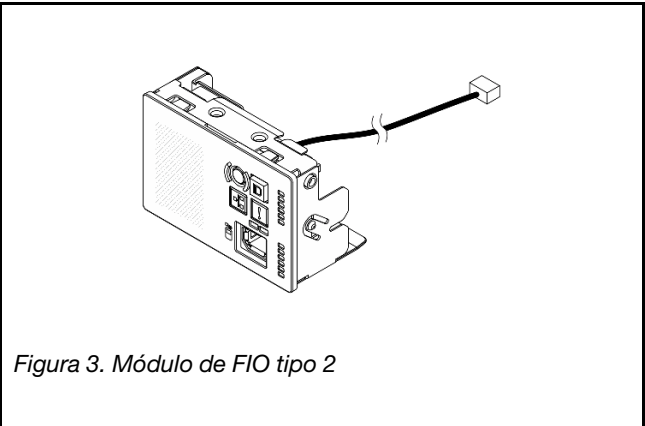
Panel frontal del operador

El conjunto viene con un panel de diagnósticos de LCD integrado que se puede utilizar para obtener rápidamente el estado del sistema, los niveles de firmware, la información de red y la información de estado sobre el sistema. Para obtener más información sobre las funciones del panel, consulte “Panel frontal del operador” en la *Guía del usuario* o la *Guía de mantenimiento de hardware*.

Unidades de intercambio en caliente y bahías de unidad

Las bahías de unidad de la parte frontal y posterior del servidor están diseñadas para unidades de intercambio en caliente. El número de unidades instaladas en el servidor varía según el modelo. Al instalar unidades, siga el orden de los números de las bahías de unidad.

La refrigeración y la integridad EMI del servidor están protegidas si todas las bahías de unidad están ocupadas. Las bahías de unidad vacías se deben llenar con rellenos de unidad.

Pestaña de información extraíble

La etiqueta de acceso de red de Lenovo XClarity Controller está adherida a la pestaña extraíble de información. El nombre de host Lenovo XClarity Controller predeterminado y la dirección de vínculo local (LLA) IPv6 se proporcionan en la pestaña.

Pestillos del bastidor

Si el servidor se instala en un bastidor, puede utilizar los pestillos del bastidor para ayudarle a deslizar el servidor fuera del bastidor. También puede utilizar los pestillos del bastidor y los tornillos para fijar el servidor en el bastidor, de modo que el servidor no se deslice hacia fuera, algo especialmente importante en áreas propensas a la vibración. Para obtener más información, consulte la *Guía de instalación del bastidor* incluida con el kit de rieles.

Conectores USB 3.2 Gen 1 (5 Gbps)

Los conectores USB 3.2 Gen 1 (5 Gbps) pueden utilizarse para conectar un dispositivo compatible con USB, como un teclado, un mouse USB o un dispositivo de almacenamiento USB.

Conector USB de XClarity Controller

El conector USB de XClarity Controller puede funcionar como un conector USB 2.0 corriente al SO host. Además, también se puede utilizar para conectar el servidor a un dispositivo Android o iOS, donde se puede instalar e iniciar la aplicación Lenovo XClarity Mobile para gestionar el sistema mediante XClarity Controller.

Para obtener más detalles acerca del uso de la aplicación Lenovo XClarity Mobile, consulte http://sysmgt.lenovofiles.com/help/topic/com.lenovo.lxca.doc/lxca_usemobileapp.html.

Mini DisplayPort conector

El conector de Mini DisplayPort, abreviatura de Mini DP, se puede utilizar para conectar un monitor de alto rendimiento y un monitor de entrada directa con un convertidor de video o los dispositivos que utilizan un conector de Mini DP. La resolución máxima de video es de 1920 x 1200 a 60 Hz.

Vista posterior

La vista posterior del servidor varía según el modelo. Según el modelo, el aspecto del servidor puede ser levemente diferente a las ilustraciones de este tema.

Consulte la siguiente vista posterior para distintos modelos de servidor:

- “Modelo de servidor con tres ranuras de PCIe” en la página 23
- “Modelo de servidor con dos ranuras de PCIe” en la página 24
- “Modelo de servidor con dos bahías de unidad traseras de intercambio en caliente de 2,5” y una ranura de PCIe” en la página 25
- “Modelo de servidor con dos ranuras de PCIe y un Processor Neptune™ Core Module (NeptCore)” en la página 26

Modelo de servidor con tres ranuras de PCIe

La siguiente ilustración muestra la vista posterior de modelo de servidor con tres ranuras de PCIe. Según el modelo, el aspecto del servidor puede ser levemente diferente de la siguiente ilustración.



Figura 4. Vista posterior con dos adaptadores PCIe de bajo perfil y un adaptador PCIe de altura completa

Tabla 9. Componentes en la parte posterior del servidor

Referencia de ilustración	Referencia de ilustración
1 Unidad de fuente de alimentación 1	2 Ranura de PCIe 1 en el conjunto de expansión 1
3 Ranura de PCIe 2 en el conjunto de expansión 1	4 LED de ID del sistema
5 LED de error del sistema	6 LED de error de RoT
7 Ranura de PCIe 3 en el conjunto de expansión 2	8 Unidad de fuente de alimentación 2
9 Conectores Ethernet en el módulo de OCP 2 posterior (opcional)	10 Puerto de gestión del sistema XCC (10/100/1000 Mbps RJ-45)

Tabla 9. Componentes en la parte posterior del servidor (continuación)

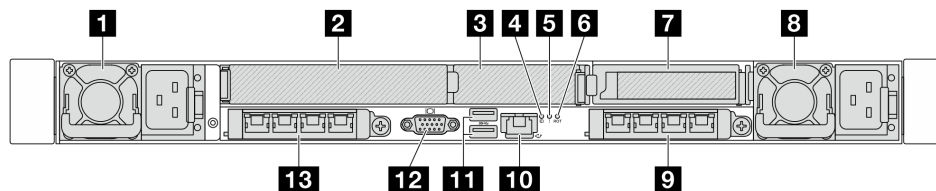
Referencia de ilustración	Referencia de ilustración
11 Conectores USB 3.2 Gen 1 (5 Gbps) (3 DCI)	12 Conector VGA
13 Conectores Ethernet en el módulo de OCP 1 posterior (opcional)	

Nota: Para obtener más información cada componente, consulte [“Visión general de los componentes posteriores” en la página 26.](#)

Modelo de servidor con dos ranuras de PCIe

La siguiente ilustración muestra las vistas posteriores del modelo de servidor con dos ranuras de PCIe. Según el modelo, el aspecto del servidor puede ser levemente diferente de la siguiente ilustración.



Figura 5. Vista posterior con dos adaptadores PCIe de altura completa

Tabla 10. Componentes en la parte posterior del servidor

Referencia de ilustración	Referencia de ilustración
1 Unidad de fuente de alimentación 1	2 Ranura de PCIe 1 en el conjunto de expansión 1
3 LED de ID del sistema	4 LED de error del sistema
5 LED de error de RoT	6 Ranura de PCIe 3 en el conjunto de expansión 2
7 Unidad de fuente de alimentación 2	8 Conectores Ethernet en el módulo de OCP 2 posterior (opcional)
9 Puerto de gestión del sistema XCC (10/100/1000 Mbps RJ-45)	10 Conectores USB 3.2 Gen 1 (5 Gbps) (3 DCI)
11 Conector VGA	12 Conectores Ethernet en el módulo de OCP 1 posterior (opcional)

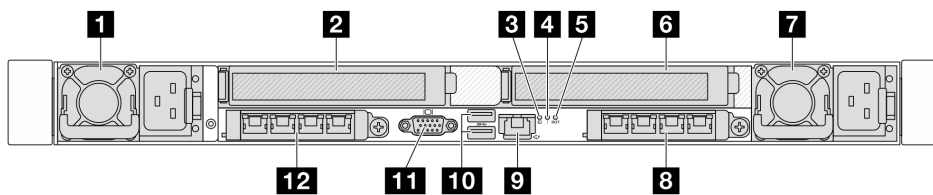

Figura 6. Vista posterior con un adaptador PCIe de bajo perfil y un adaptador PCIe de altura completa

Tabla 11. Componentes en la parte posterior del servidor

Referencia de ilustración	Referencia de ilustración
1 Unidad de fuente de alimentación 1	2 Ranura de PCIe 1 en el conjunto de expansión 1
3 Ranura de PCIe 2 en el conjunto de expansión 1	4 LED de ID del sistema
5 LED de error del sistema	6 LED de error de RoT
7 Conjunto de la unidad M.2 posterior	8 Unidad de fuente de alimentación 2
9 Conectores Ethernet en el módulo de OCP 2 posterior (opcional)	10 Puerto de gestión del sistema XCC (10/100/1000 Mbps RJ-45)
11 Conectores USB 3.2 Gen 1 (5 Gbps) (3 DCI)	12 Conector VGA
13 Conectores Ethernet en el módulo de OCP 1 posterior (opcional)	

Nota: Para obtener más información cada componente, consulte [“Visión general de los componentes posteriores” en la página 26.](#)

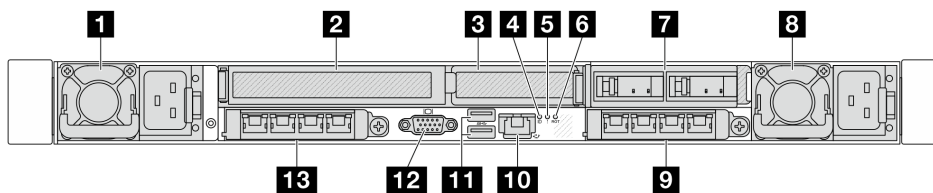
Modelo de servidor con dos bahías de unidad traseras de intercambio en caliente de 2,5” y una ranura de PCIe

La siguiente ilustración muestra la vista posterior de los modelo de servidor con dos bahías de unidades de intercambio en caliente y una ranura de PCIe. Según el modelo, el aspecto del servidor puede ser levemente diferente de la siguiente ilustración.



Figura 7. Vista posterior con un adaptador PCIe de altura completa

Tabla 12. Componentes en la parte posterior del servidor

1 Unidad de fuente de alimentación 1	2 Ranura de PCIe 1 en el conjunto de expansión 1
3 Bahías de unidad de 2,5" posteriores (2)	4 LED de ID del sistema
5 LED de error del sistema	6 LED de error de RoT
7 Unidad de fuente de alimentación 2	8 Conectores Ethernet en el módulo de OCP 2 posterior (opcional)
9 Puerto de gestión del sistema XCC (10/100/1000 Mbps RJ-45)	10 Conectores USB 3.2 Gen 1 (5 Gbps) (3 DCI)
11 Conector VGA	12 Conectores Ethernet en el módulo de OCP 1 posterior (opcional)

Nota: Para obtener más información cada componente, consulte [“Visión general de los componentes posteriores” en la página 26.](#)

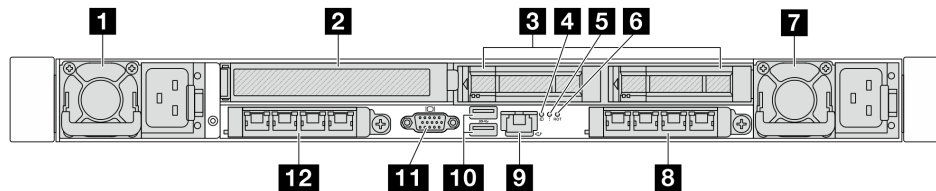
Modelo de servidor con dos ranuras de PCIe y un Processor Neptune™ Core Module (NeptCore)

La siguiente ilustración muestra la vista posterior de modelo de servidor con dos ranuras de PCIe y un Processor Neptune™ Core Module (NeptCore). Según el modelo, el aspecto del servidor puede ser levemente diferente de la siguiente ilustración.



Tabla 13. Componentes en la parte posterior del servidor

1 Unidad de fuente de alimentación 1	2 Ranura de PCIe 1 en el conjunto de expansión 1
3 Soporte de manguera	4 Manguera de admisión
5 Manguera de salida	6 Ranura de PCIe 3 en el conjunto de expansión 2
7 Unidad de fuente de alimentación 1	8 Conectores Ethernet en el módulo de OCP 2 posterior (opcional)
9 LED de error de RoT	10 LED de error del sistema
11 LED de ID del sistema	12 Puerto de gestión del sistema XCC (10/100/1000 Mbps RJ-45)
13 Conectores USB 3.2 Gen 1 (5 Gbps) (3 DCI)	14 Conector VGA
15 Conectores Ethernet en el módulo de OCP 1 posterior (opcional)	

Nota: Para obtener más información cada componente, consulte [“Visión general de los componentes posteriores” en la página 26](#).

Visión general de los componentes posteriores

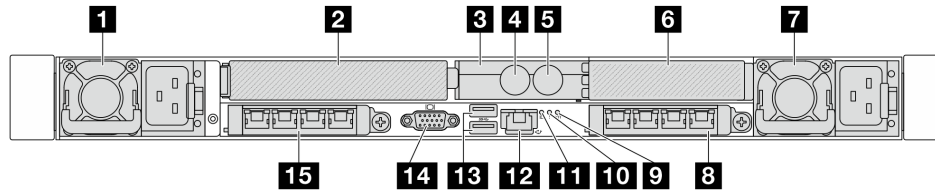
Conectores Ethernet



Figura 8. Módulo de OCP (dos conectores)



Figura 9. Módulo de OCP (cuatro conectores)

- El módulo de OCP proporciona dos o cuatro conectores Ethernet adicionales para las conexiones de red.
- De forma predeterminada, cualquier conector Ethernet del módulo OCP también puede funcionar como un conector de gestión utilizando la capacidad de gestión compartida.

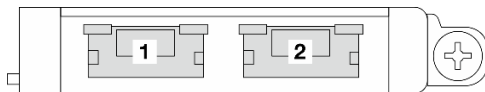
Nota: El módulo de OCP es una pieza opcional. Se instala de forma predeterminada en la parte trasera y de forma opcional en la parte frontal del servidor.

Unidades de intercambio en caliente y bahías de unidad

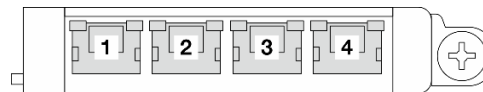
Las bahías de unidad de la parte frontal y posterior del servidor están diseñadas para unidades de intercambio en caliente. El número de unidades instaladas en el servidor varía según el modelo. Al instalar unidades, siga el orden de los números de las bahías de unidad.

La refrigeración y la integridad EMI del servidor están protegidas si todas las bahías de unidad están ocupadas. Las bahías de unidad vacías se deben llenar con rellenos de unidad.

Ranuras de PCIe

Las ranuras de PCIe se encuentran en la parte posterior del servidor y su servidor admite hasta tres ranuras de PCIe en los conjuntos de expansión 1 y 2.

Unidades de fuente de alimentación

Las fuentes de alimentación redundante de intercambio en caliente ayudan a evitar la interrupción significativa en el funcionamiento del sistema cuando falla una fuente de alimentación. Puede adquirir una opción de fuente de alimentación en Lenovo e instalarla para redundancia de alimentación sin apagar el servidor.

Cada fuente de alimentación tiene tres LED de estado cerca del conector del cable de alimentación. Para obtener información sobre los LED, consulte [“LED del sistema y pantalla de diagnóstico” en la página 35](#).

Conectores USB 3.2 Gen 1 (5 Gbps)

Los conectores USB 3.2 de 1era generación (5 Gbps) son interfaces de conexión directa (DCI) para depuración, la que puede utilizarse para conectar un dispositivo compatible con USB, como un teclado, un mouse USB o un dispositivo de almacenamiento USB.

Conector VGA

Los conectores VGA de la parte frontal y posterior del servidor se pueden utilizar para conectar un monitor de alto rendimiento, un monitor de entrada directa u otros dispositivos que utilicen un conector VGA.

Puerto de gestión del sistema XCC (10/100/1000 Mbps RJ-45)

El conector de red de XClarity Controller se puede utilizar para conectar un cable Ethernet para gestionar el controlador de gestión de la placa base (BMC).

LED posteriores

- Para obtener más información sobre los LED del puerto de gestión del sistema XCC, consulte [“LED en el puerto de gestión del sistema de XCC” en la Guía del usuario](#).
- Para obtener más información sobre el LED de error del sistema, el LED de error de RoT y el LED de ID del sistema, consulte [“LED de la placa de E/S del sistema” en la Guía del usuario](#).
- Para obtener más información sobre los LED de la unidad de fuente de alimentación, consulte [“LED de la unidad de fuente de alimentación” en la Guía del usuario](#).

Mangueras de admisión y salida

Del Processor Neptune™ Core Module (NeptCore) salen dos mangueras para conectarse a los múltiples. La manguera de admisión transporta agua caliente desde la instalación hasta las placas de frío para enfriar los procesadores, y la manguera de salida saca el agua caliente del Módulo NeptCore para realizar el enfriamiento del sistema.

Vista superior

Esta sección contiene información sobre las vistas superiores del servidor.

En las ilustraciones siguientes se muestran las vistas superiores del servidor sin deflector de aire ni compartimiento de unidad posterior instalados.

- [“Vista superior con disipadores de calor estándar” en la página 28](#)
- [“Vista superior con el módulo NeptAir” en la página 29](#)

- “Vista superior con el módulo NeptCore” en la página 30

Vista superior con disipadores de calor estándar

En este tema se proporciona la vista superior de los modelos de servidor con disipadores de calor estándar.

Vista superior con disipadores de calor estándar



Figura 10. Vista superior con disipadores de calor estándar

Tabla 14. Componentes en la vista superior con disipadores de calor estándar

1 Unidades de fuente de alimentación	2 Conjuntos de expansión
3 Conjunto de la placa del sistema	4 Módulo de procesador y disipador de calor
5 Módulos de memoria	6 Paquetes de ventiladores del sistema
7 Conmutador de intrusión	8 Módulo de la unidad M.2 interna
9 Placa posterior frontal	

Notas:

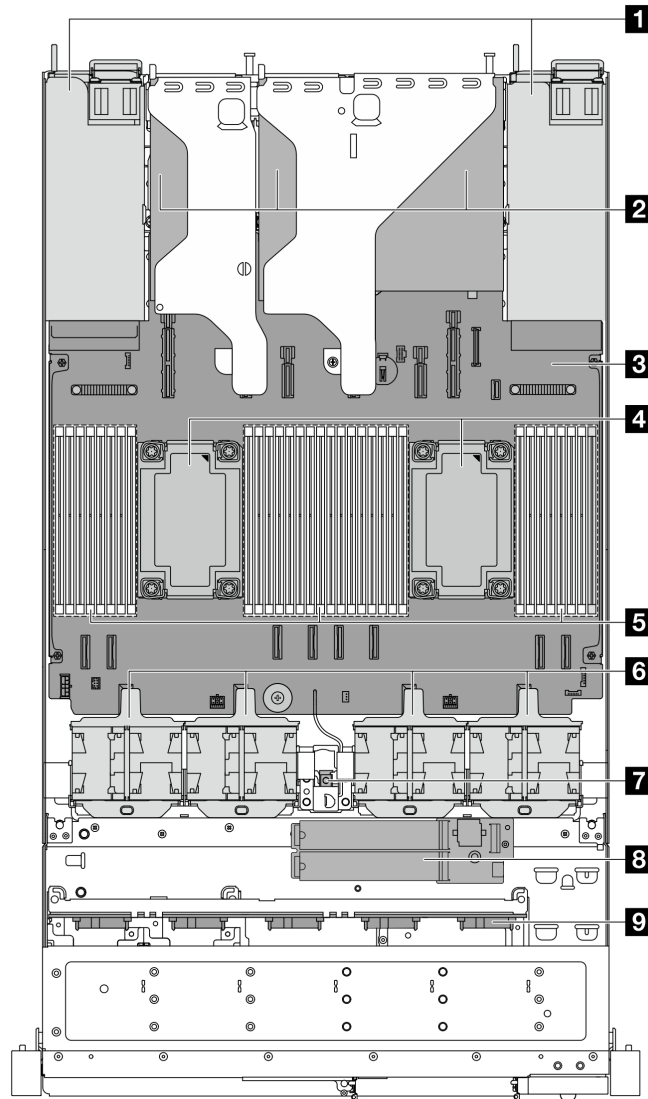
1. La ilustración muestra la configuración trasera del servidor con dos conjuntos de expansión. Las configuraciones traseras del servidor varían según el modelo de servidor. Para obtener más detalles, consulte [“Vista posterior” en la página 23](#).
2. La ilustración muestra la ubicación de ciertas piezas. Puede que algunas piezas no se admitan al mismo tiempo con configuraciones determinadas.

Vista superior con el módulo NeptAir

En este tema se proporciona la vista superior de los modelos de servidor con el Processor Neptune™ Air Module (NeptAir).

Vista superior con el Módulo NeptAir

En la ilustración siguiente se diferencia el Módulo NeptAir de los demás componentes del chasis. Las piezas contenidas dependen de la configuración del servidor.



Figura 11. Vista superior del Módulo NeptAir

Tabla 15. Componentes en la vista superior del Módulo NeptAir

1 Conjunto de placa de frío	2 Módulo de sensor de detección de filtraciones
3 Radiador	4 Soporte para el radiador

Vista superior con el módulo NeptCore

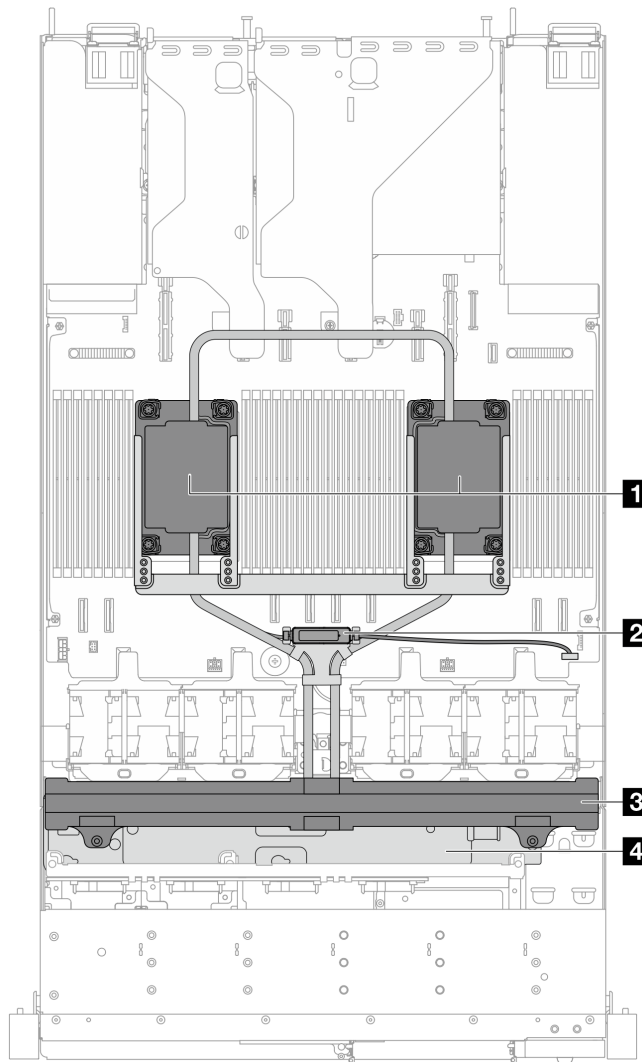
En este tema se proporciona la vista superior de los modelos de servidor con el Processor Neptune™ Core Module (NeptCore).

Vista superior con el Módulo NeptCore

En la ilustración siguiente se diferencia el Módulo NeptCore de los demás componentes del chasis. Las piezas contenidas dependen de la configuración del servidor.



Figura 12. Vista superior del Módulo NeptCore

Tabla 16. Componentes en la vista superior del Módulo NeptCore

1 Manguera de salida	2 Manguera de admisión
3 Soporte de manguera	4 Módulo de sensor de detección de filtraciones
5 Conjunto de placa de frío	

Disposición del conjunto de la placa del sistema

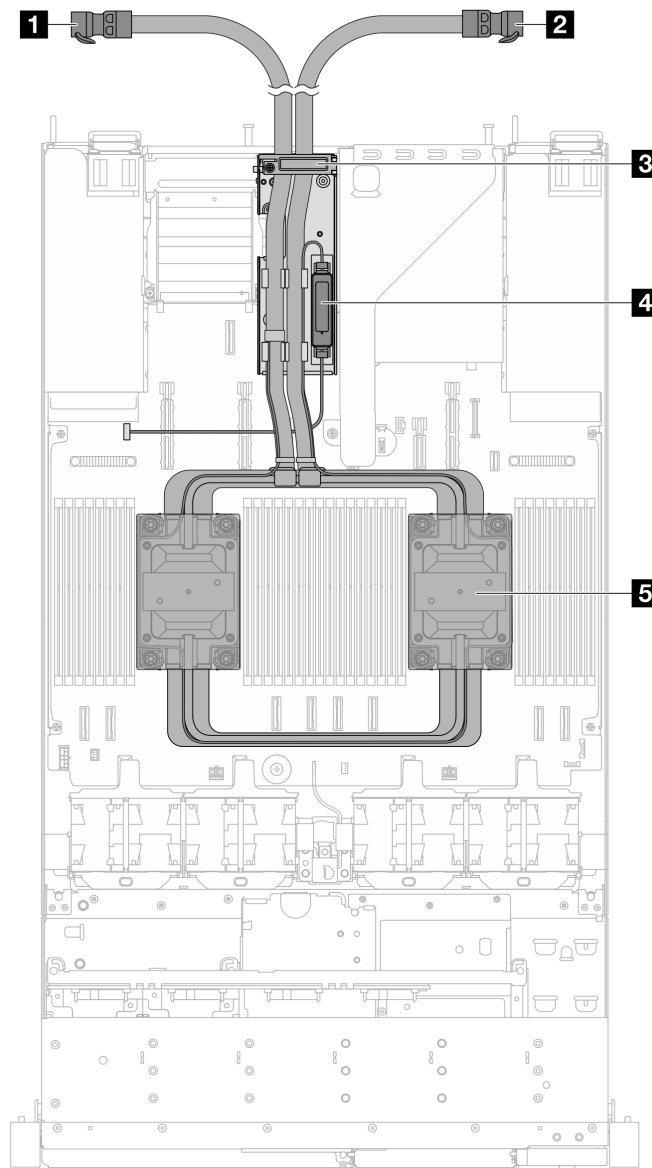
Las ilustraciones en esta sección proporcionan información acerca del diseño, los conectores y los conmutadores disponibles en el conjunto de la placa del sistema.

La siguiente ilustración muestra el diseño del conjunto de la placa del sistema que consta de la placa de E/S y la placa del procesador del sistema.



Figura 13. Disposición del conjunto de la placa del sistema

1 Placa de E/S del sistema	2 Placa del procesador
-----------------------------------	-------------------------------

Para obtener más información sobre los LED que están disponibles en el conjunto de la placa del sistema, consulte “LED del conjunto de la placa del sistema” en la *Guía del usuario* o *Guía de mantenimiento de hardware*.

Conectores del conjunto de la placa del sistema

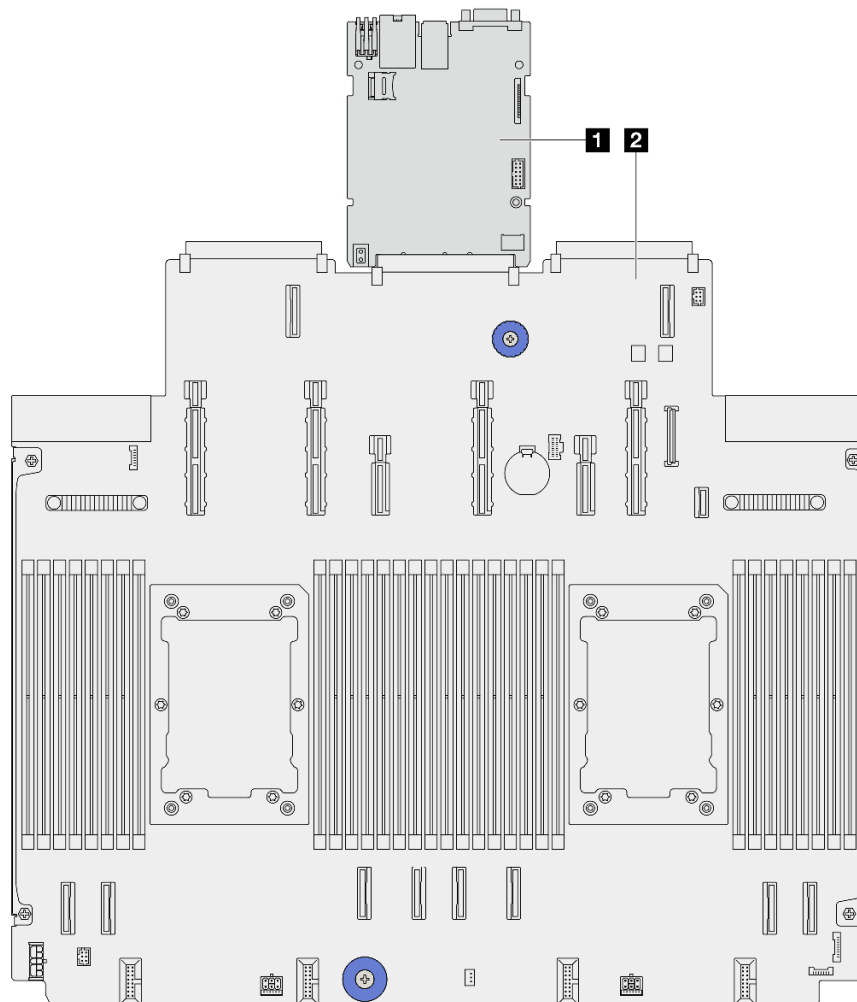
Las siguientes ilustraciones muestran los conectores internos del conjunto de la placa del sistema.



Figura 14. Conectores del conjunto de la placa del sistema

Tabla 17. Conectores del conjunto de la placa del sistema

1 Conector de tarjeta de red de OCP 3.0 2	2 Conector de alimentación y PCIe 13
3 Conector de expansión de OCP 2	4 Conector de alimentación y PCIe 12
5 Conector de la placa de E/S posterior	6 Conector de alimentación y PCIe 11
7 Asa de elevación	8 Batería de 3 V (CR2032)
9 Conector de alimentación M.2	10 Conector de tarjeta de red de OCP 3.0 1
11 Conector de expansión de OCP 1	12 Conector de bomba 1
13 Conector de alimentación y PCIe 9	14 Conector USB del panel frontal

Tabla 17. Conectores del conjunto de la placa del sistema (continuación)

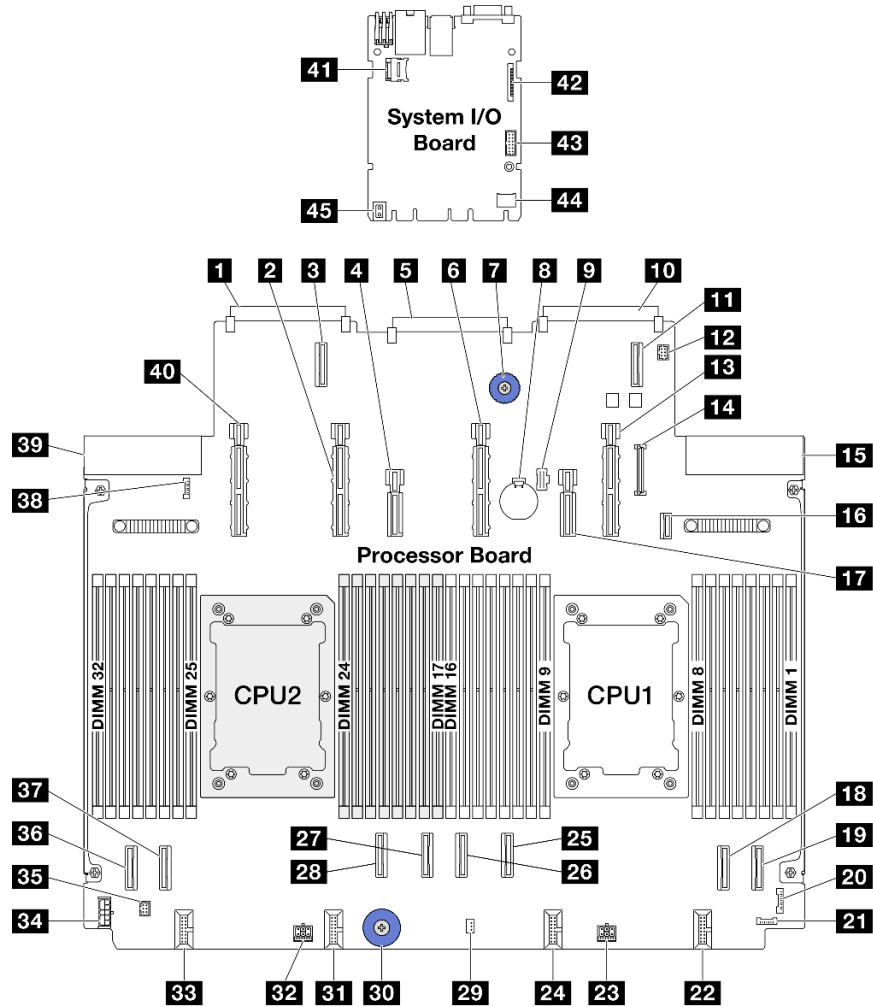
15 Conector de la fuente de alimentación 1	16 Conector de la señal de BP M.2/7 mm
17 Conector de alimentación y PCIe 10	18 Conector PCIe 2
19 Conector PCIe 1	20 Conector FIO
21 Conector de detección de filtraciones posterior	22 Conector de ventilador 1-2
23 Conector de alimentación 3_A	24 Conector de ventilador 3-4
25 Conector PCIe 3	26 Conector PCIe 4
27 Conector PCIe 5	28 Conector PCIe 6
29 Conector del conmutador de intrusión	30 Asa de elevación
31 Conector de ventilador 5-6	32 Conector de alimentación 2_A
33 Conector de ventilador 7-8	34 Conector de alimentación de RAID interno
35 Conector de bomba 2	36 Conector PCIe 8
37 Conector PCIe 7	38 Conector de detección de filtraciones frontal
39 Conector de la fuente de alimentación 2	40 Conector de alimentación y PCIe 15
41 Conector MicroSD	42 Segundo conector Ethernet MGMT
43 Conector de puerto serie	44 Conector TCM
45 Asa de elevación	

Conmutadores del conjunto de la placa del sistema

Las siguientes ilustraciones muestran la ubicación de los conmutadores en el servidor.

Nota: Si hay un adhesivo de protección claro en la parte superior en los bloques de conmutadores, debe extraerlo y descartarlo para acceder a los conmutadores.

Importante:

1. Antes de cambiar cualquier valor de conmutador o de mover los puentes, apague el servidor y, a continuación, desconecte todos los cables de alimentación y cables externos. Revise la siguiente información:
 - https://pubs.lenovo.com/safety_documentation/
 - “Directrices de instalación”, “Manipulación de dispositivos sensibles a la electricidad estática” y “Apagado del servidor” en la *Guía del usuario* o la *Guía de mantenimiento de hardware*.
2. Todos los bloques de puentes o conmutadores de la placa del sistema que no aparecen en las ilustraciones de este documento están reservados.



Figura 15. Conmutadores del conjunto de la placa del sistema

1 "Conmutador 1 (SW1)" en la página 34	2 "Conmutador 2 (SW2)" en la página 35
---	---

Bloque del conmutador SW1

La tabla siguiente describe las funciones del bloque del conmutador SW1 en el conjunto de la placa del sistema.

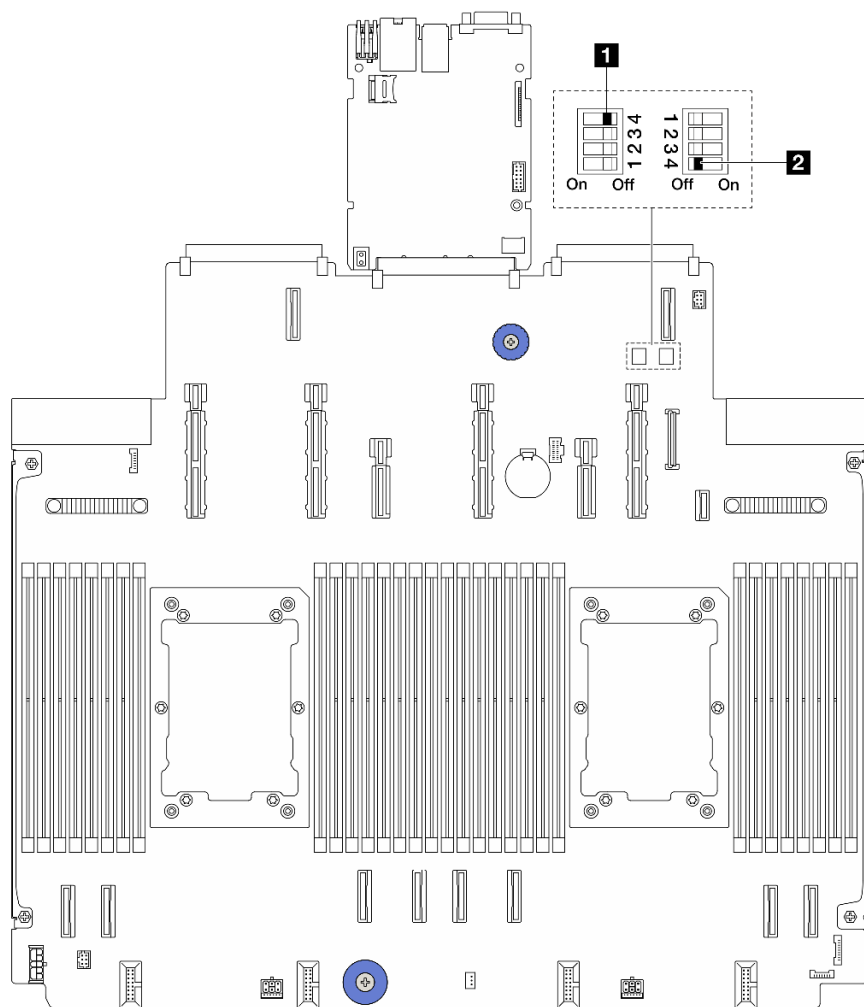
Tabla 18. Descripción del bloque de conmutadores SW1

Número de bits del conmutador	Nombre del conmutador	Posición predeterminada	Descripción
1 SW1-1	Establecer el modo EDAF	Apagado	Establece el modo Unidad flash conectada a dispositivo ESPI (EDAF): arrancar desde una unidad flash remota alojada por BMC a través de ESPI cuando se enciende.
2 SW1-2	Reservado	Apagado	Reservado

Tabla 18. Descripción del bloque de conmutadores SW1 (continuación)

Número de bits del conmutador	Nombre del conmutador	Posición predeterminada	Descripción
3 SW1-3	Reservado	Apagado	Reservado
4 SW1-4	Borrar CMOS	Apagado	Borra el registro del reloj en tiempo real (RTC) cuando se enciende.

Bloque del conmutador SW2

En la tabla siguiente se describen las funciones del bloque de conmutadores SW2 en el conjunto de la placa del sistema.

Tabla 19. Descripción del bloque de conmutadores SW2

Número de bits del conmutador	Nombre del conmutador	Posición predeterminada	Descripción
1 SW2-1	Reservado	Apagado	Reservado
2 SW2-2	Reservado	Apagado	Reservado
3 SW2-3	Reservado	Apagado	Reservado
4 SW2-4	Alteración temporal de la contraseña	Apagado	Omite la contraseña de encendido cuando se enciende.

LED del sistema y pantalla de diagnóstico

Consulte la siguiente sección para obtener información sobre los LED del sistema y la pantalla de diagnóstico disponibles.

Para obtener más información, consulte [“Resolución de problemas mediante LED de sistema y pantalla de diagnóstico” en la página 35.](#)

Resolución de problemas mediante LED de sistema y pantalla de diagnóstico

Consulte la siguiente sección para obtener información sobre los LED del sistema y la pantalla de diagnóstico disponibles.

LED de la unidad

Este tema proporciona información sobre los LED de la unidad.

Cada unidad viene con un LED de actividad y un LED de estado. Los distintos colores y velocidades indican distintas actividades o el estado de la unidad. En las ilustraciones y tablas siguientes se describen los problemas que se indican en el LED de actividad y el LED de estado.

LED en las unidades de disco duro o unidades de estado sólido



Figura 16. LED en las unidades de disco duro o unidades de estado sólido

LED de unidad	Estado	Descripción
1 LED de actividad de la unidad	Verde sólido	La unidad está recibiendo alimentación, pero no está activa.
	Verde parpadeante	La unidad está activa.
2 LED de estado de unidad	Amarillo sólido	La unidad tiene un error.
	Parpadeo amarillo (parpadeo lento, aproximadamente un destello por segundo)	La unidad se está reconstruyendo.
	Parpadeo amarillo (parpadeo rápido, aproximadamente cuatro destellos por segundo)	El adaptador RAID está buscando la unidad.

Auricular de diagnóstico externo

El auricular de diagnósticos de LCD externo es un dispositivo externo que está conectado al servidor con un cable y permite tener acceso rápido a información del sistema, como los errores, el estado del sistema, el firmware, la red y la información del estado.

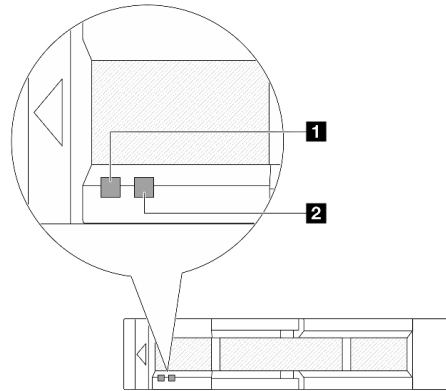
Nota: El auricular de diagnóstico externo es una pieza opcional que se debe adquirir por separado.

Ubicación del auricular de diagnóstico externo

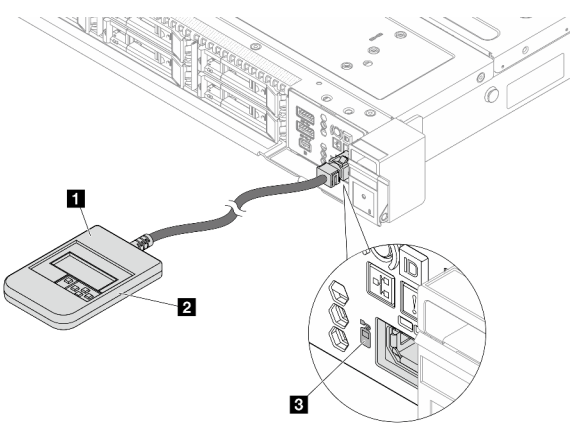
Ubicación	Referencias de ilustración
<p>El auricular de diagnóstico externo se conecta al servidor con un cable externo.</p> 	<p>1 Auricular de diagnóstico externo</p> <p>2 Parte inferior magnética Con este componente, el auricular de diagnósticos se puede conectar a la parte superior o al lateral del bastidor para dejar libres las manos para realizar las tareas de servicio.</p> <p>3 Conector de diagnóstico externo Este conector está ubicado en la parte frontal del servidor y se utiliza para conectar un auricular de diagnóstico externo.</p>

Nota: Cuando desconecte el auricular externo, consulte las siguientes instrucciones:

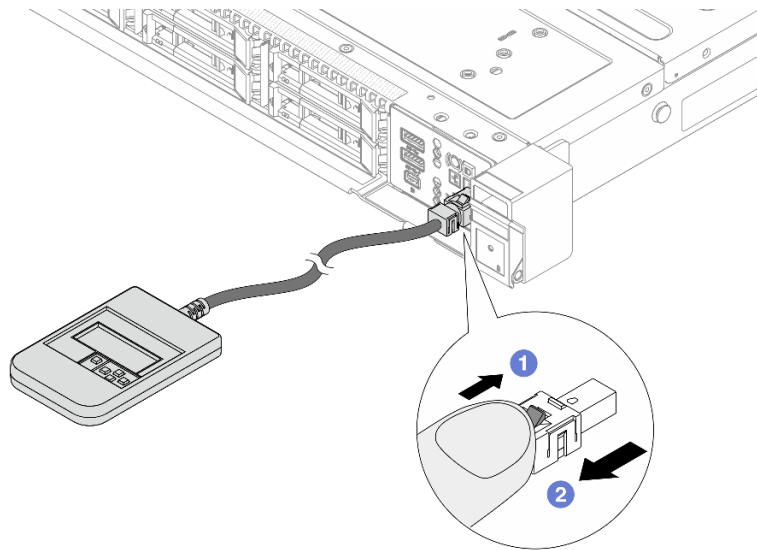

- 1 Presione el clip de plástico en el conector hacia delante.
- 2 Sujete el clip y quite el cable del conector.

Visión general del panel de la pantalla

El dispositivo de diagnósticos consta de una pantalla LCD y 5 botones de navegación.



Diagrama de flujo de las opciones

El auricular de diagnóstico externo muestra distintos tipos de información del sistema. Desplácese por las opciones con las teclas de desplazamiento.

En función del modelo, las opciones y las entradas de la pantalla LCD pueden ser distintas.

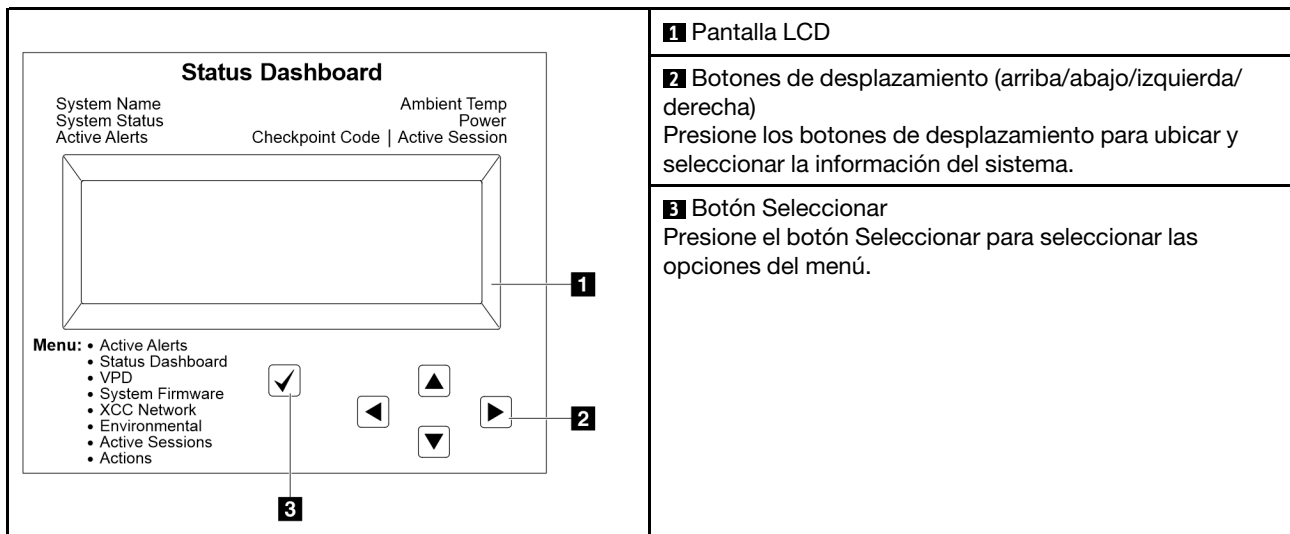
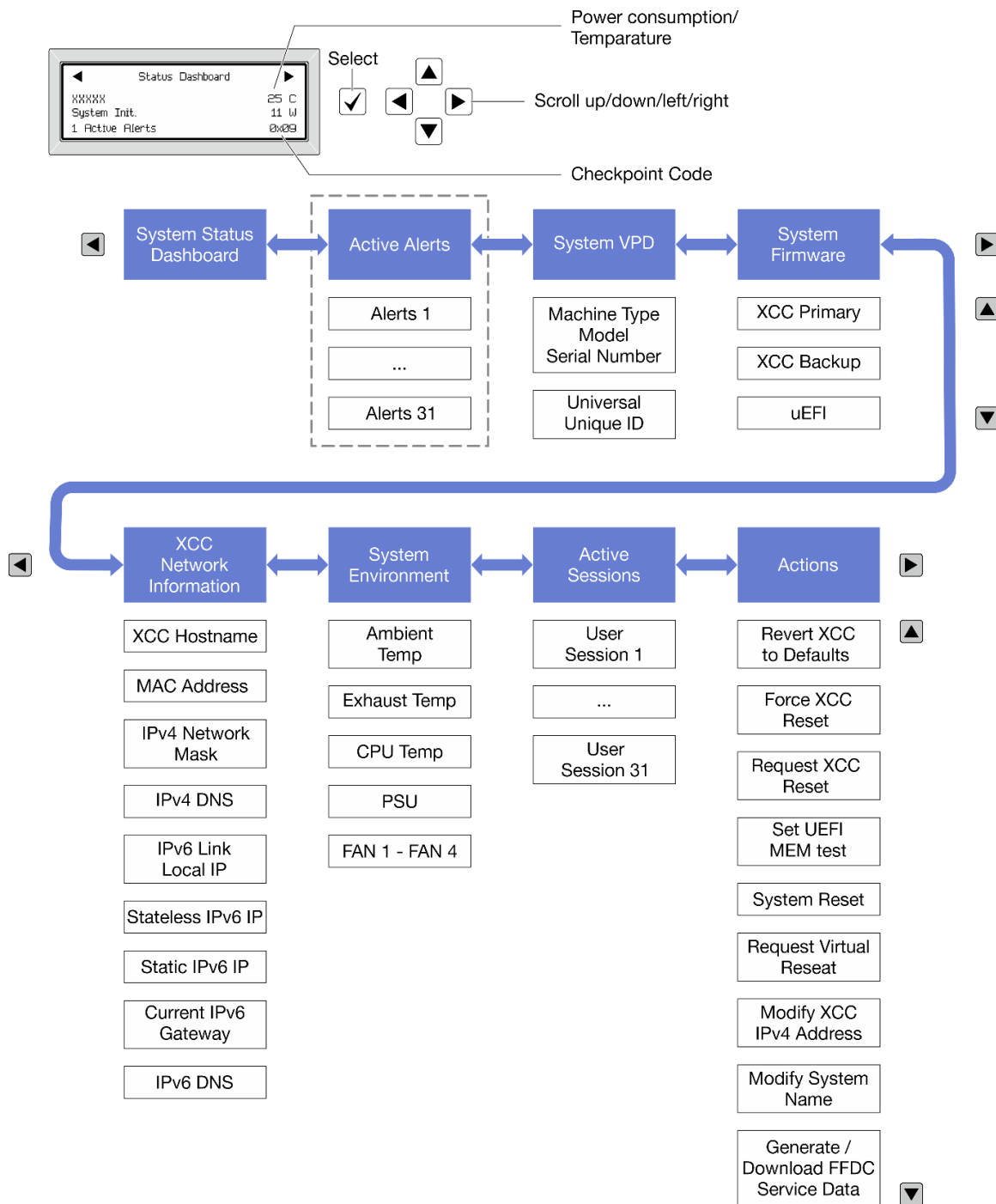

Lista de menú completa

A continuación se muestra la lista de las opciones disponibles. Alterne entre una opción y las entradas subordinadas de información con el botón Seleccionar y alterne entre las opciones o las entradas de información con los botones de desplazamiento.

En función del modelo, las opciones y las entradas de la pantalla LCD pueden ser distintas.

Menú de inicio (panel de estado del sistema)

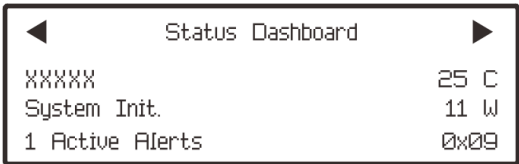
Menú de inicio	Ejemplo
<ol style="list-style-type: none"> 1 Nombre de sistema 2 Estado del sistema 3 Cantidad de alertas activas 4 Temperatura 5 Consumo de energía 6 Código de punto de comprobación 	

Alertas activas

Submenú	Ejemplo
Pantalla de inicio: Cantidad de errores activos Nota: El menú “Alertas activas” muestra solo la cantidad de errores activos. Si no hay errores, el menú “Alertas activas” no estará disponible durante la navegación.	1 Active Alerts
Pantalla de detalles: <ul style="list-style-type: none"> • ID del mensaje de error (tipo: Error/Advertencia/Información) • Hora de aparición • Posibles fuentes del error 	Active Alerts: 1 Press ▼ to view alert details FQXSPPU009N(Error) 04/07/2020 02:37:39 PM CPU 1 Status: Configuration Error

Información de VPD de sistema

Submenú	Ejemplo
<ul style="list-style-type: none"> • Tipo de máquina y número de serie • ID único universal (UUID) 	Machine Type: xxxx Serial Num: xxxxxx Universal Unique ID: xxxxxxxxxxxxxxxxxxxxxxxxxxxxxxxx

Firmware del sistema

Submenú	Ejemplo
<p>XCC principal</p> <ul style="list-style-type: none"> Nivel de firmware (estado) ID de build Número de versión Fecha de versión 	<p>XCC Primary (Active)</p> <p>Build: DVI399T</p> <p>Version: 4.07</p> <p>Date: 2020-04-07</p>
<p>XCC de copia de seguridad</p> <ul style="list-style-type: none"> Nivel de firmware (estado) ID de build Número de versión Fecha de versión 	<p>XCC Backup (Active)</p> <p>Build: D8BT05I</p> <p>Version: 1.00</p> <p>Date: 2019-12-30</p>
<p>UEFI</p> <ul style="list-style-type: none"> Nivel de firmware (estado) ID de build Número de versión Fecha de versión 	<p>UEFI (Inactive)</p> <p>Build: D0E101P</p> <p>Version: 1.00</p> <p>Date: 2019-12-26</p>

Información de la red XCC

Submenú	Ejemplo
<ul style="list-style-type: none"> Nombre de host de XCC Dirección MAC Máscara de red IPv4 DNS IPv4 Dirección IP local IPv6 de enlace Dirección IP IPv6 sin estado Dirección IP IPv6 estática Puerta de enlace IPv6 actual DNS IPv6 <p>Nota: Solo se muestra la dirección MAC que está actualmente en uso (extensión o compartida).</p>	<p>XCC Network Information</p> <p>XCC Hostname: XCC-xxxx-SN</p> <p>MAC Address:</p> <p>XX:XX:XX:XX:XX:XX</p> <p>IPv4 IP:</p> <p>XX.XX.XX.XX</p> <p>IPv4 Network Mask:</p> <p>X.X.X.X</p> <p>IPv4 Default Gateway:</p> <p>X.X.X.X</p>

Información del entorno del sistema

Submenú	Ejemplo
<ul style="list-style-type: none">• Temperatura ambiente• Temperatura de escape• Temperatura de la CPU• Estado de PSU• Velocidad de giro de los ventiladores por RPM	Ambient Temp: 24 C Exhaust Temp: 30 C CPU1 Temp: 50 C PSU1: Vin= 213 w Inlet= 26 C FAN1 Front: 21000 RPM FAN2 Front: 21000 RPM FAN3 Front: 21000 RPM FAN4 Front: 21000 RPM

Sesiones activas

Submenú	Ejemplo
Cantidad de sesiones activas	Active User Sessions: 1

Acciones

Submenú	Ejemplo
Hay varias acciones rápidas disponibles: <ul style="list-style-type: none">• Restablecer XCC a los valores predeterminados• Forzar restablecimiento de XCC• Solicitar restablecimiento de XCC• Establecer prueba de memoria UEFI• Solicitar reubicación virtual• Modificar dirección IPv4 estática/máscara de red/ puerta de enlace de XCC• Modificar nombre del sistema• Generar/descargar datos del servicio de FFDC	Request XCC Reset? This will request the BMC to reboot itself. Hold $\sqrt{\quad}$ for 3 seconds

LED y botones del panel frontal del operador

El panel frontal del operador proporciona controles, conectores y LED.

Nota: El panel de diagnósticos con una pantalla LCD está disponible para algunos modelos. Consulte [“Auricular de diagnóstico externo” en la página 36](#) para obtener más detalles.



Figura 17. Panel de diagnóstico

1 Botón de inicio/apagado con LED de estado de energía

Puede presionar el botón de inicio para encender el servidor cuando termine de configurar el servidor. También puede mantener presionado el botón de inicio/apagado durante algunos segundos para apagar el servidor si no puede apagarlo desde el sistema operativo. El LED de estado de energía le ayuda a determinar el estado de energía actual.

Estado	Color	Descripción
Encendido persistente	Verde	El servidor está encendido y en funcionamiento.
Parpadeo lento (aproximadamente un destello por segundo)	Verde	El servidor está apagado y no está listo para encenderse (estado de espera).
Parpadeo rápido (aproximadamente cuatro destellos por segundo)	Verde	<ul style="list-style-type: none"> El servidor está apagado, pero XClarity Controller se está inicializando, y el servidor no está listo para encenderse. La alimentación del conjunto de la placa del sistema ha fallado.
Apagado	Ninguno	El servidor no tiene alimentación de CA.

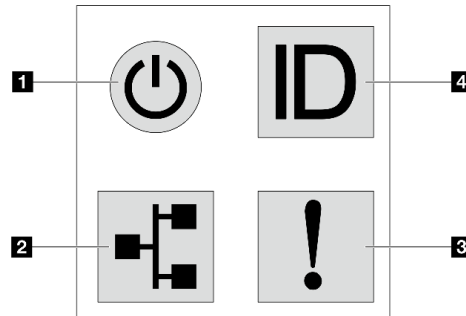
2 LED de actividad de la red

Compatibilidad del adaptador NIC y del LED de actividad de la red

Adaptador NIC	LED de actividad de red
Módulo de OCP	Compatible
Adaptador NIC PCIe	Incompatible

Cuando se instala un módulo OCP, el LED de actividad de red del conjunto de E/S frontal le ayuda a identificar la conectividad y la actividad de la red. Si no se instala ningún módulo de OCP, este LED estará apagado.

Estado	Color	Descripción
Encendido	Verde	El servidor está conectado a una red.
Parpadeante	Verde	La red está conectada y activa.
Apagado	Ninguno	El servidor está desconectado de la red. Nota: Si el LED de actividad de red está apagado cuando hay un módulo de OCP instalado, compruebe los puertos de red de la parte posterior del servidor para determinar qué puerto está desconectado.

3 LED de error del sistema

El LED de error del sistema ayuda a determinar si hay errores del sistema.

Estado	Color	Descripción	Acción
Encendido	Ámbar	Se ha detectado un error en el servidor. Las causas pueden incluir, entre otras, uno o más de los siguientes errores: <ul style="list-style-type: none"> • La temperatura del servidor ha alcanzado el umbral no crítico de temperatura. • El voltaje del servidor alcanzó el umbral no crítico de voltaje. • Se detectó que un ventilador está funcionando a baja velocidad. • Se extrajo un ventilador de intercambio en caliente. • La fuente de alimentación tiene un error grave. • La fuente de alimentación no se encuentra conectada a la alimentación. • Error del procesador. • Error de la placa de E/S o de la placa del procesador del sistema. • Se detecta un estado anormal en el Processor Neptune™ Air Module (NeptAir) o Processor Neptune™ Core Module (NeptCore). 	<ul style="list-style-type: none"> • Revise el registro de eventos de Lenovo XClarity Controller para determinar la causa exacta del error. • Compruebe si también hay encendidos LED adicionales en el servidor. Lo llevarán al origen del error. Consulte “Resolución de problemas mediante LED de sistema y pantalla de diagnóstico” en la página 35. • Guarde el registro de ser necesario. <p>Nota: Para los modelos de servidor con Módulo NeptAir o Módulo NeptCore instalado, es necesario abrir la cubierta superior para comprobar el estado del LED del módulo de sensor de detección de filtraciones. Para obtener instrucciones, consulte “LED en el módulo de sensor de detección de filtraciones” en la página 45.</p>
Apagado	Ninguno	El servidor está apagado o está encendido y funciona correctamente.	Ninguna.

4 Botón de ID del sistema con LED de ID del sistema

Utilice este botón de ID del sistema y el LED azul de ID del sistema para localizar visualmente el servidor. En la parte posterior del servidor también hay un LED de ID del sistema. Cada vez que se presiona el botón de ID del sistema, el estado de ambos LED de ID del sistema cambia. Los LED pueden cambiar a encendido, parpadeando o apagado. También puede utilizar Lenovo XClarity Controller o un programa de gestión remota para cambiar el estado del LED de ID del sistema para facilitar la localización visual del servidor entre otros servidores.

Si el conector USB de XClarity Controller está configurado para tener la función USB 2.0 y función de gestión de XClarity Controller, puede pulsar el botón de identificación por tres segundos para alternar entre las dos funciones.

LED en el puerto de gestión del sistema de XCC

En este tema se proporciona información sobre los LED del Puerto de gestión del sistema XCC.

En la tabla siguiente se describen los problemas que indican los LED en el Puerto de gestión del sistema XCC.



Figura 18. LED en el Puerto de gestión del sistema XCC

LED	Descripción
1 Puerto de gestión del sistema XCC (1 GB RJ-45) LED de enlace de puerto Ethernet	Utilice este LED verde para distinguir el estado de conectividad de red: <ul style="list-style-type: none">• Apagado: el enlace de red está desconectado.• Verde: el enlace de red está establecido.
2 Puerto de gestión del sistema XCC (1 GB RJ-45) LED de actividad del puerto Ethernet	Utilice este LED verde para distinguir el estado de actividad de red: <ul style="list-style-type: none">• Apagado: el servidor está desconectado de una LAN.• Verde: la red AnyFabric está conectada y activa.

LED en el módulo de sensor de detección de filtraciones

En este tema se proporciona información sobre el LED del módulo de sensor de detección de filtraciones.

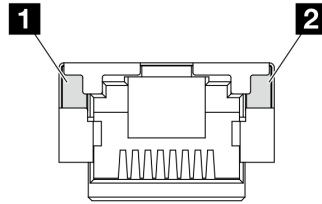
El módulo de sensor de detección de filtraciones del Processor Neptune™ Air Module (NeptAir) o del Processor Neptune™ Core Module (NeptCore) viene con un LED. En la ilustración siguiente se muestran los LED del módulo.



Figura 19. LED de detección de filtraciones

En la tabla siguiente se describe el estado que indica el LED del módulo de sensor de detección de filtraciones.

LED del sensor de detección de filtraciones (verde)	
Descripción	<ul style="list-style-type: none"> • Encendido: sin alerta de cable roto ni filtración de refrigerante. • Parpadeo lento (aproximadamente dos destellos por segundo): alerta de cable roto. • Parpadeo rápido (aproximadamente cinco destellos por segundo): alerta de filtración de refrigerante.
Acción	<ul style="list-style-type: none"> • Si se rompe el cable, sustituya el Módulo NeptAir o el Módulo NeptCore (solamente para técnicos de servicio expertos). • Si se produce una filtración de refrigerante: <ul style="list-style-type: none"> – Para ver la determinación de problemas del Módulo NeptAir y la resolución de problemas, consulte “Problemas de filtración de refrigerante (Módulo NeptAir)” en la <i>Guía del usuario</i> y la <i>Guía de mantenimiento de hardware</i>. – Para ver la determinación de problemas del Módulo NeptCore y la resolución de problemas, consulte “Problemas de filtración de refrigerante (Módulo NeptAir)” en la <i>Guía del usuario</i> y la <i>Guía de mantenimiento de hardware</i>.

LED de la unidad de fuente de alimentación

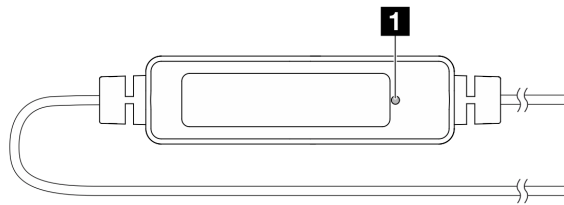
En este tema proporciona información acerca de varios estados de LED de la unidad de la fuente de alimentación y sugerencias de acciones correspondientes.

Es necesaria la siguiente configuración mínima para que se inicie el servidor:

- Un procesador en el zócalo de procesador 1
- Un módulo de memoria en la ranura 7
- Una unidad de fuente de alimentación
- Una unidad HDD/SSD, una unidad M.2 (si el sistema operativo se necesita para depurar)
- Tres paquetes de ventiladores del sistema

En la tabla siguiente se describen los problemas que se indican mediante diversas combinaciones de los LED de la unidad de la fuente de alimentación y el LED de encendido, así como las acciones sugeridas para corregir los problemas detectados.



Figura 20. LED en una unidad de fuente de alimentación de CRPS Premium

LED	Descripción
<p>1 Estado de salida y error (bicolor, verde y amarillo)</p>	<p>El LED de estado de salida y error puede estar en uno de los siguientes estados:</p> <ul style="list-style-type: none"> • Apagado: el servidor está desactivado o la unidad de la fuente de alimentación no funciona correctamente. Si el servidor está encendido pero el LED está apagado, sustituya la unidad de fuente de alimentación. • Verde parpadeante lento (alrededor de un destello por segundo): la fuente de alimentación está en modo de salida cero (espera). Cuando la carga de alimentación del servidor es baja, una de las fuentes de alimentación instaladas ponga en el estado en espera mientras el otro entrega la carga completa. Cuando la carga de alimentación, aumenta la fuente de alimentación en espera cambiará al estado activo para proporcionar suficiente energía al servidor. • Verde parpadeante rápido (unos cinco destellos por segundo): la unidad de fuente de alimentación está en modo de actualización de firmware. • Verde: el servidor está encendido y la unidad de la fuente de alimentación funciona normalmente. • Amarillo: es posible que la unidad de fuente de alimentación presente errores. Vuelva el registro de FFDC del sistema y póngase en contacto con el equipo de soporte de back-end de Lenovo para revisar el registro de datos de la PSU. <p>El modo de salida cero se puede deshabilitar mediante Setup Utility o la interfaz de web de Lenovo XClarity Controller. Si deshabilita el modo de salida cero, ambas fuentes de alimentación estarán en estado activo.</p> <ul style="list-style-type: none"> • Inicie Setup Utility, acceda a Valores del sistema → Alimentación → Cero salida y seleccione Deshabilitar. Si deshabilita el modo de salida cero, ambas fuentes de alimentación estarán en estado activo. • Inicie sesión en la interfaz web de Lenovo XClarity Controller, elija Configuración del servidor → Directiva de energía, deshabilite el Modo de salida cero y, a continuación, haga clic en Aplicar.
<p>2 Estado de entrada (color único, verde)</p>	<p>El LED de estado de entrada puede estar en uno de los siguientes estados:</p> <ul style="list-style-type: none"> • Apagado: la unidad de la fuente de alimentación está desconectada de la fuente de alimentación de entrada. • Verde: la unidad de la fuente de alimentación está conectada a la fuente de alimentación de entrada.



Figura 21. LED en una PSU de CRPS (1)

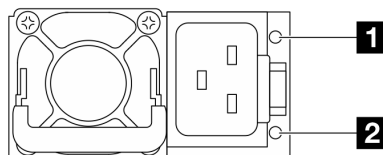

Figura 22. LED en una PSU de CRPS (2)

1 LED de unidad de fuente de alimentación (bicolor, verde y amarillo)	
Estado	Descripción
Encendido (verde)	El servidor está encendido y la unidad de la fuente de alimentación funciona normalmente.
Parpadeante (verde, unos dos destellos por segundo)	La unidad de fuente de alimentación está en modo de actualización de firmware.

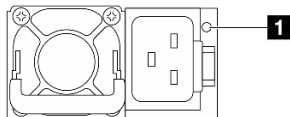
1 LED de unidad de fuente de alimentación (bicolor, verde y amarillo)	
Estado	Descripción
Encendido (amarillo)	<p>Cuando la unidad de fuente de alimentación está encendida en amarillo:</p> <ul style="list-style-type: none"> • Escenario 1: una de las dos unidades de fuente de alimentación se ha apagado o está desconectada del cable de alimentación y, al mismo tiempo, la otra está encendida. • Escenario 2: la unidad de fuente de alimentación ha fallado debido a uno de los problemas que se indican a continuación: <ul style="list-style-type: none"> – Protección contra sobrecalentamiento (OTP) – Protección contra sobrecorriente (OCP) – Protección contra sobrevoltaje (OVP) – Protección contra cortocircuito (SCP) – Error de ventilador
Parpadeo (amarillo, aproximadamente un destello por segundo)	La unidad de fuente de alimentación muestra advertencias que indican una advertencia de sobretemperatura (OTW), advertencia de sobrecorriente (OCW) o una velocidad lenta del ventilador.
Apagado	El servidor está apagado o la unidad de la fuente de alimentación no funciona correctamente. Si el servidor está encendido pero el LED está apagado, sustituya la unidad de fuente de alimentación.

LED de la placa de E/S del sistema

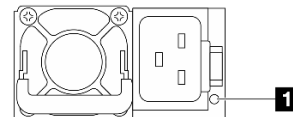
Las siguientes ilustraciones muestran los diodos emisores de luz (LED) de la placa de E/S del sistema.



Tabla 20. Descripción de LED

Escenario	1 LED AP0	2 LED AP1	5 LED de error de RoT	9 LED de pulsación FPGA del SCM	8 LED de pulsación del XCC	Acciones
Error fatal del firmware y módulo de seguridad de RoT	Apagado	Apagado	Encendido	N/A	N/A	Sustituya la placa de E/S del sistema.
	Parpadear	N/A	Encendido	N/A	N/A	Sustituya la placa de E/S del sistema.
	Parpadear	N/A	Encendido	Encendido	N/A	Sustituya la placa de E/S del sistema.
Sin alimentación del sistema (LED de pulsación del FPGA desactivado)	Apagado	Apagado	Apagado	Apagado	Apagado	Si la alimentación de CA está activada, pero el conjunto de la placa del sistema no tiene energía, entonces: <ol style="list-style-type: none"> 1. Compruebe la unidad de la fuente de alimentación (PSU) o la placa de interposición de alimentación (PIB) si las hay. Si la PSU o la PIB presentan errores, sustitúyalas. 2. Si la PSU o la PIB están en buen estado, haga lo siguiente: <ol style="list-style-type: none"> a. Sustituya la placa de E/S del sistema. b. Sustituya la placa del procesador.
Error recuperable del firmware del XCC	Parpadear	N/A	Apagado	N/A	N/A	Solo informativo. No se requiere ninguna acción.
El firmware XCC se recupera de un error	Parpadear	N/A	Apagado	N/A	N/A	Solo informativo. No se requiere ninguna acción.
Error en la autenticación del firmware de la UEFI	N/A	Parpadear	Apagado	N/A	N/A	Solo informativo. No se requiere ninguna acción.
El firmware de la UEFI se recupera de un error de autenticación	N/A	Encendido	Apagado	N/A	N/A	Solo informativo. No se requiere ninguna acción.
El sistema está correcto (el LED de pulsación del FPGA está activado)	Encendido	Encendido	Apagado	Encendido	Encendido	Solo informativo. No se requiere ninguna acción.

6 LED de error del sistema (amarillo)	
Descripción	Cuando este LED amarillo se ilumina, es posible que también se iluminen uno o más LED del servidor para indicarle el origen del error.
Acción	Compruebe los registros del sistema o los LED de error internos para identificar la pieza que ha fallado. Para obtener más información, consulte “LED y botones del panel frontal del operador” en la página 42.

7 LED de ID del sistema (azul)	
Descripción	Los LED frontales de ID del sistema le ayudan a ubicar el servidor.
Acción	Cada vez que se presiona el botón de ID del sistema, el estado de ambos LED de ID del sistema cambia, y su estado puede ser encendido, parpadeante o apagado.

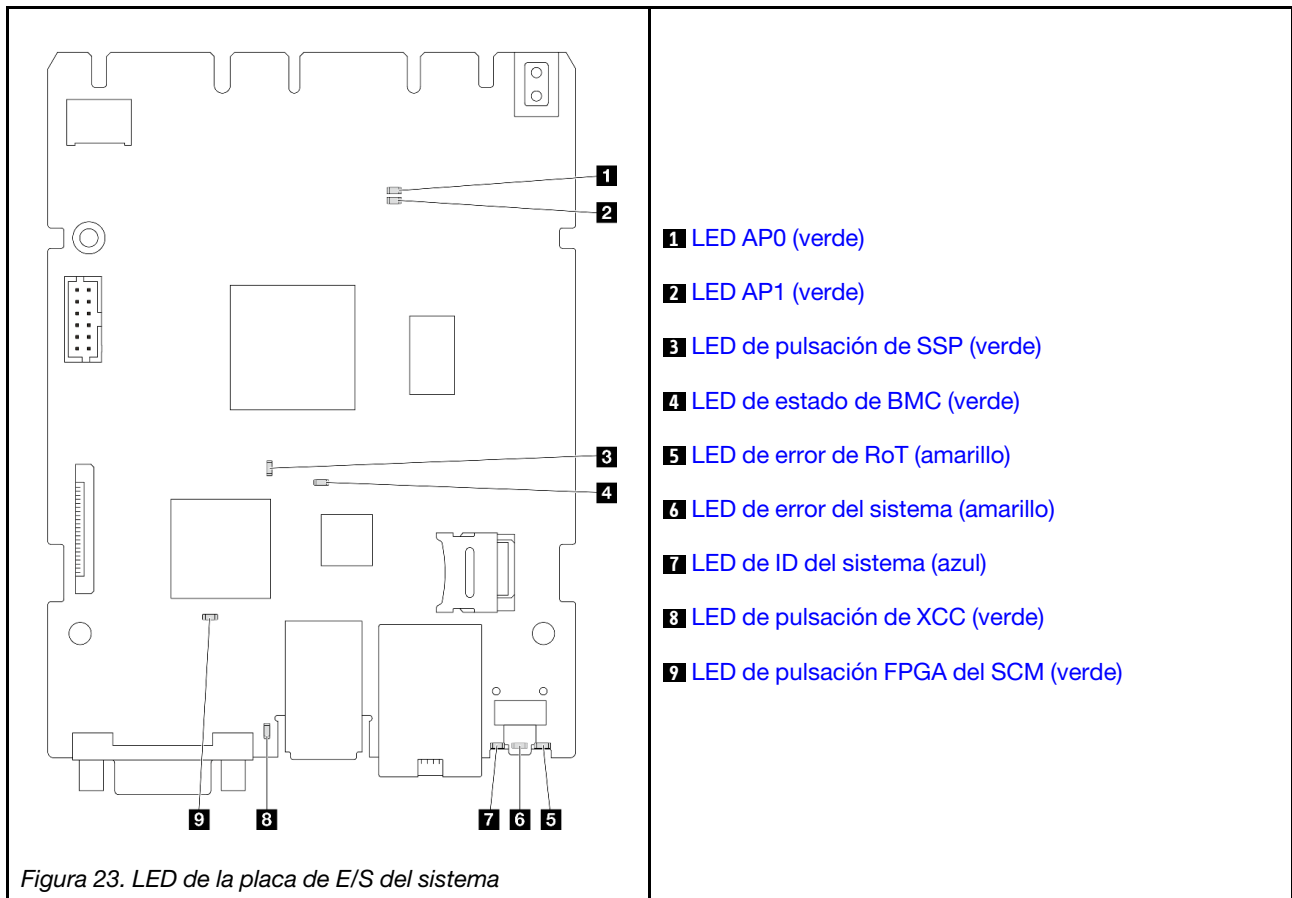
8 LED de pulsación de XCC (verde)	
Descripción	<p>El LED de pulsación del XCC le ayuda a identificar el estado de XCC.</p> <ul style="list-style-type: none"> • Parpadeante (aproximadamente un parpadeo por segundo): XCC funciona normalmente. • Parpadeo a otras velocidades o siempre encendido: XCC se encuentra en la fase inicial o está funcionando de forma anormal. • Apagado: XCC no funciona.
Acción	<ul style="list-style-type: none"> • Si el LED de pulsación del XCC siempre está apagado o siempre está encendido, haga lo siguiente: <ul style="list-style-type: none"> – Si no es posible acceder a XCC: <ol style="list-style-type: none"> 1. Vuelva a conectar el cable de alimentación. 2. Compruebe y asegúrese de que la placa de E/S del sistema esté instalada correctamente. (Solamente para técnicos capacitados) Vuelva a instalarla si es necesario. 3. (Solo un técnico de servicio experto) Sustituya la placa de E/S del sistema. – Si se puede acceder a XCC, sustituya la placa de E/S del sistema. • Si el LED de pulsación del XCC siempre parpadea rápidamente durante 5 minutos, haga lo siguiente: <ol style="list-style-type: none"> 1. Vuelva a conectar el cable de alimentación. 2. Compruebe y asegúrese de que la placa de E/S del sistema esté instalada correctamente. (Solamente para técnicos capacitados) Vuelva a instalarla si es necesario. 3. (Solo un técnico de servicio experto) Sustituya la placa de E/S del sistema. • Si el LED de pulsación del XCC siempre parpadea lentamente durante 5 minutos, haga lo siguiente: <ol style="list-style-type: none"> 1. Vuelva a conectar el cable de alimentación. 2. Compruebe y asegúrese de que la placa de E/S del sistema esté instalada correctamente. (Solamente para técnicos capacitados) Vuelva a instalarla si es necesario. 3. Si el problema continúa, póngase en contacto con soporte técnico de Lenovo.

LED de la placa del procesador

Las siguientes ilustraciones muestran los diodos emisores de luz (LED) de la placa del procesador.

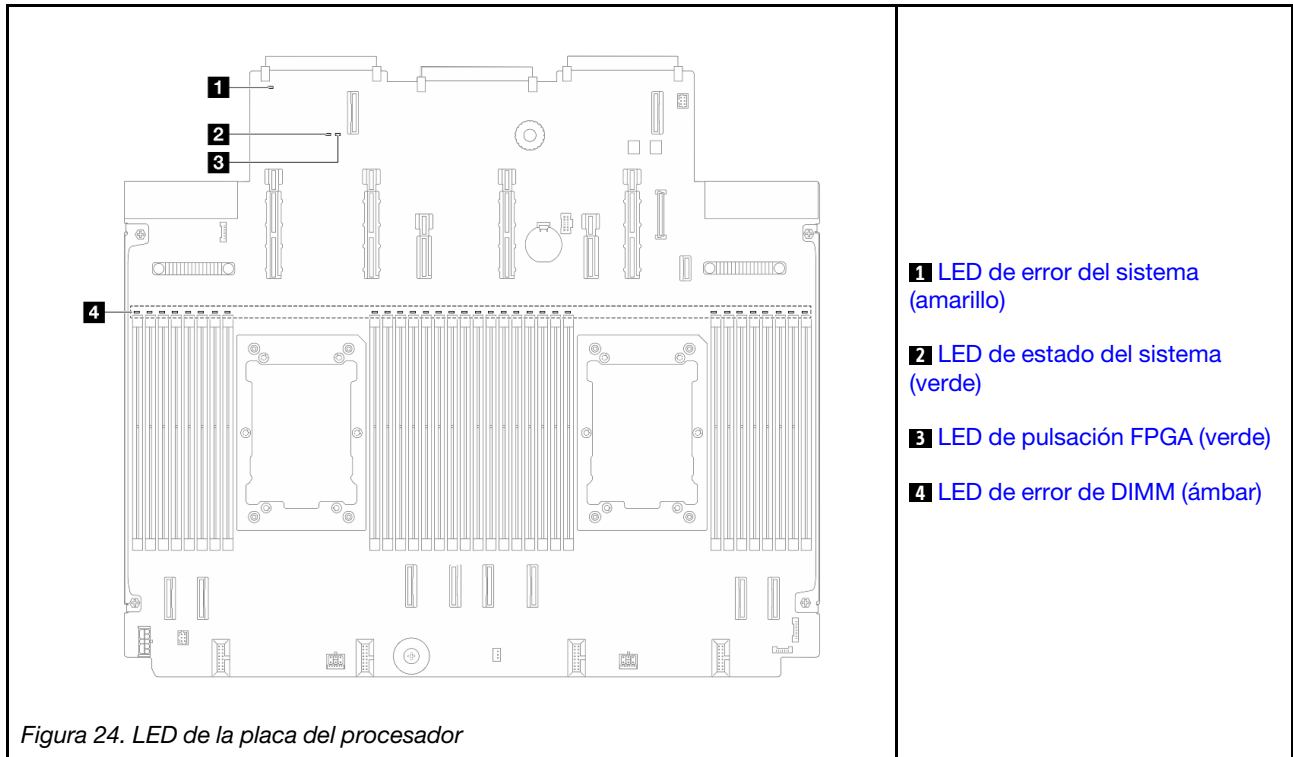

Descripciones de los LED en la placa del procesador

1 LED de error del sistema (amarillo)	
Descripción	Cuando este LED amarillo se ilumina, es posible que también se iluminen uno o más LED del servidor para indicarle el origen del error.
Acción	Compruebe los registros del sistema o los LED de error internos para identificar la pieza que ha fallado. Para obtener más información, consulte “LED y botones del panel frontal del operador” en la página 42.

2 LED de estado del sistema (verde)	
Descripción	<p>El LED de estado del sistema indica el estado de funcionamiento del sistema.</p> <ul style="list-style-type: none"> • Parpadeo rápido (cerca de cuatro parpadeos por segundo): falla de alimentación o en espera de permiso de alimentación listo de XCC. • Parpadeo lento (aproximadamente un parpadeo por segundo): apagado y listo para encenderse (estado en espera). • Encendido: encendido.
Acción	<ul style="list-style-type: none"> • Si el LED de estado del sistema parpadea rápido durante más de 5 minutos y no se puede encender, compruebe el LED de pulsación del XCC y siga las acciones para el LED de pulsación del XCC. • Si el LED de estado del sistema permanece apagado o parpadea de forma rápida (cerca de cuatro parpadeos por segundo) y el LED de error del sistema del panel frontal está encendido (amarillo), el sistema se encuentra en un estado de falla de alimentación. Lleve a cabo los pasos siguientes: <ol style="list-style-type: none"> 1. Vuelva a conectar el cable de alimentación. 2. Quite los adaptadores/dispositivos instalados, uno a la vez, hasta que alcance la configuración mínima de depuración. 3. (Solo un técnico de servicio experto) Si el problema persiste, capture el registro de FFDC y sustituya la placa del procesador. 4. Si el problema aún continúa, póngase en contacto con soporte técnico de Lenovo.

3 LED de pulsación FPGA (verde)	
Descripción	<p>El LED de pulsación del FPGA le ayuda a identificar el estado de FPGA.</p> <ul style="list-style-type: none"> • Parpadeante (aproximadamente un parpadeo por segundo): FPGA funciona normalmente. • Encendido o apagado: FPGA no funciona.
Acción	<p>Si el LED de pulsación del FPGA siempre está apagado o siempre está encendido, haga lo siguiente:</p> <ol style="list-style-type: none"> 1. Sustituya la placa del procesador. 2. Si el problema continúa, póngase en contacto con soporte técnico de Lenovo.

4 LED de error de DIMM (ámbar)	
Descripción	<p>Cuando un LED de error de módulo de memoria se ilumina, indica que el módulo de memoria correspondiente ha presentado fallas.</p>
Acción	<p>Para obtener más información, consulte “Problemas de memoria” en la <i>Guía del usuario</i>.</p>

LED de M.2 posterior

En este tema, se proporciona información sobre la resolución de problemas del conjunto de la unidad M.2 posterior.

LED del adaptador M.2 posterior



Figura 25. LED del adaptador M.2 posterior

El estado normal de los LED del adaptador es que el LED de actividad parpadee y el LED de estado permanezca apagado.

LED	Estado y descripción
1 LED de actividad (verde)	Encendido: la unidad M.2 está inactiva.
	Apagado: la unidad M.2 aparece como declaración cancelada.
	Parpadeo (unos cuatro destellos por segundo): la actividad de E/S de la unidad M.2 está en curso.
2 LED de estado (amarillo)	Encendido: se produjo un error de la unidad.
	Apagado: la unidad M.2 funciona normalmente.
	Parpadeo rápido (unos cuatro destellos por segundo): se está ubicando la unidad M.2.
	Parpadeo lento (alrededor de un destello por segundo): se está reconstruyendo la unidad M.2.

Problema de declaración cancelada de la unidad M.2 posterior

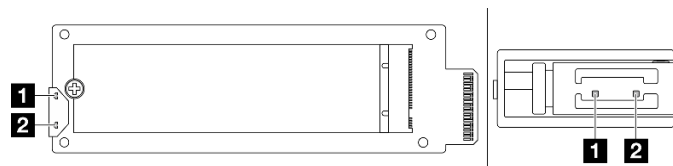
1. Intercambie en caliente los dos conjuntos de unidad M.2 lado a lado entre sí para ver si el problema persiste.
2. Si es así:
 - Escenario 1: Sustituya el adaptador si el LED de actividad sigue apagado. Si no se soluciona el problema al sustituir los adaptadores, puede ser un error de alimentación o de PSoC. Recopile el archivo de FFDC y póngase en contacto con el Soporte de Lenovo.
 - Escenario 2: Ambos LED están encendidos, acceda a la información de la unidad en XCC:
 - Si se puede acceder a la información, pero sigue la declaración cancelada en la unidad, sustituya la unidad o revise el registro del chip de RAID en el archivo de FFDC para ver si encuentra información útil disponible.
 - Si no se puede acceder a la información, revise el registro del chip de RAID en el archivo de FFDC, sustituya el adaptador o la unidad.
3. Si el problema persiste después de sustituir el adaptador y la unidad, póngase en contacto con el Soporte de Lenovo.

LED de la placa posterior M.2 posterior



Figura 26. LED de la placa posterior M.2 posterior

El estado normal de los LED de la placa posterior que tanto el LED de pulsación del sistema como el LED de pulsación de PSoC parpadean.

LED	Estado y descripción
1 LED de pulsación del sistema (verde)	Parpadeo: la placa posterior M.2 está encendida.
2 LED de pulsación de PSoC (verde)	Encendido: no se inicializó la unidad M.2 o está bloqueada.
	Apagado: la unidad está apagada o bloqueada.
	Parpadeo rápido (alrededor de un destello por segundo): se está actualizando el código (modo de gestor de arranque).
	Parpadeo lento (alrededor de un destello cada dos segundos): se está saliendo de la inicialización (modo de aplicación).

Procedimiento de resolución de problemas de la placa posterior de la unidad M.2 posterior

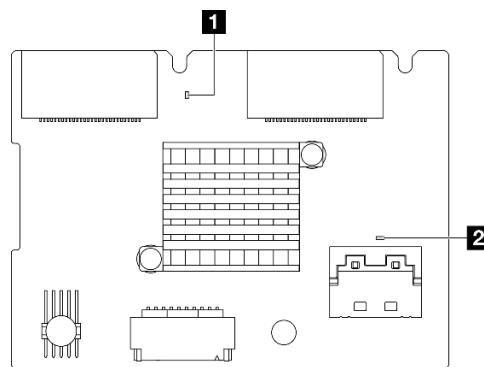
- Inspeccione visualmente los LED de la placa posterior, con el sistema encendido y la cubierta superior quitada.
 - Si el LED de pulsación de PSoC siempre está encendido o apagado, sustituya la placa posterior. Si el problema persiste después de la sustitución, recopile el archivo de FFDC y póngase en contacto con el Soporte de Lenovo.
 - Si el LED de pulsación del sistema no parpadea, indica que hay problemas con el chip de RAID. Sustituya la placa posterior. Si el problema persiste después de la sustitución, recopile el archivo de FFDC y póngase en contacto con el Soporte de Lenovo.
- Si el registro de eventos de XCC muestra errores de PCIe relacionados con la unidad M.2 posterior y no se puede quitar la cubierta superior.
 - Sustituya la placa posterior. Si el problema persiste después de la sustitución, recopile el archivo de FFDC y póngase en contacto con el Soporte de Lenovo.
 - Revise el registro de PSoC en la carpeta PSoC para identificar más allá si el PSoC funciona correctamente:
 - Si no es así, intente sustituir la placa posterior o actualice el firmware de PSoC. Si estas soluciones no funcionan, póngase en contacto con el Soporte de Lenovo.
 - Si es así, revise si se puede acceder a la información del chip de RAID en la lista de dispositivos del archivo de FFDC. Si es así, sustituya la placa posterior o recopile el archivo de FFDC y póngase en contacto con el Soporte de Lenovo. Si no, sustituya la placa posterior.

LED del sistema posterior

Este tema proporciona una visión general de los LED de la parte posterior del servidor.

LED posterior del sistema del servidor

La siguiente ilustración muestra los LED de la vista posterior del modelo de servidor con tres ranuras de PCIe. Los LED en la vista posterior de otros modelos de servidor son idénticos.



Figura 27. Visión general de los LED posteriores

Referencia de ilustración	LED
1 2 3	"LED de la placa de E/S del sistema" en la página 48

Capítulo 3. Lista de piezas

Identifique cada uno de los componentes disponibles para su servidor con la lista de piezas.

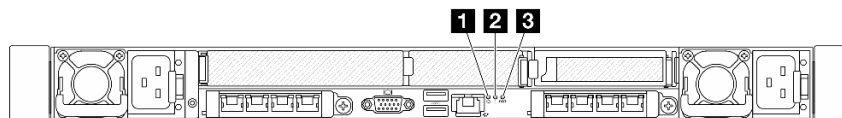
Para obtener más información acerca de pedidos de piezas:

1. Vaya a <http://datacentersupport.lenovo.com> e introduzca el nombre del modelo o el tipo de equipo de su servidor en la barra de búsqueda para acceder a la página de soporte.
2. Haga clic en **Parts (Búsqueda de piezas)**.
3. Especifique el número de serie para ver una lista de piezas del servidor.

Se recomienda que verifique los datos de resumen de alimentación para su servidor utilizando Lenovo Capacity Planner antes de comprar nuevas piezas.

Nota: En función del modelo, el aspecto del servidor puede ser ligeramente diferente del que se presenta en la ilustración.



Figura 28. Componentes del servidor

Las piezas que aparecen en la tabla siguiente están identificadas dentro de una de las siguientes categorías:

- **T1:** Unidades reemplazables por el cliente (CRU) de nivel 1. La sustitución de las CRU de Nivel 1 es su responsabilidad. Si Lenovo instala una CRU de nivel 1 por solicitud suya, sin un acuerdo de servicio, se le cobrará por la instalación.
- **T2** Unidades reemplazables por el cliente (CRU) de nivel 2. Puede instalar las CRU de nivel 2 por su cuenta o pedir a Lenovo que las instale, sin ningún costo adicional, bajo el tipo de servicio de garantía designado para su servidor.
- **FRU** Unidad sustituible localmente (FRU). Solo técnicos del servicio experto deben instalar las FRU.

- **C** Piezas consumibles y estructurales. La compra y sustitución de las piezas consumibles y estructurales es su responsabilidad. Si Lenovo adquiere o instala un componente estructural por solicitud suya, se le cobrará por el servicio.

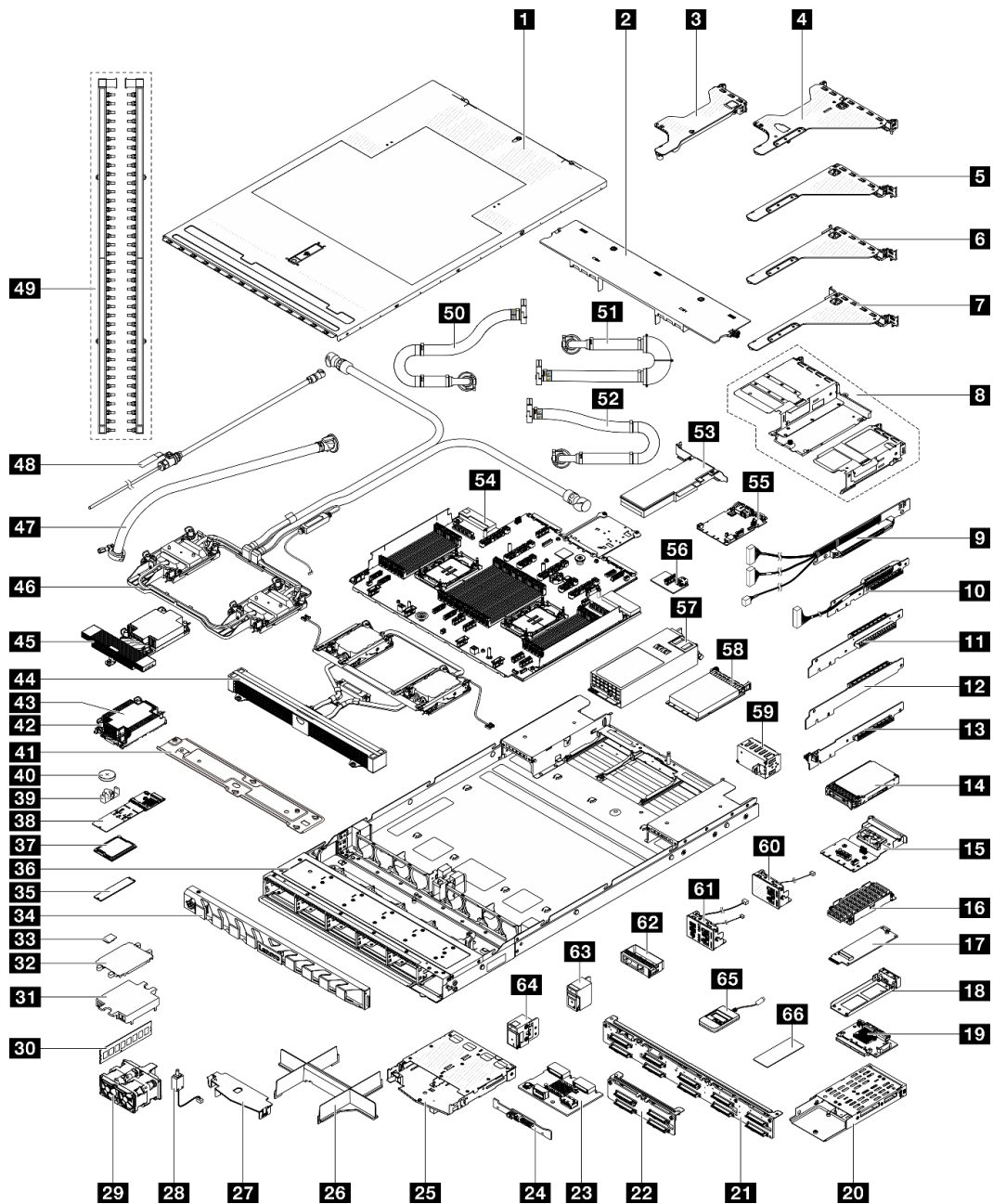
Descripción	Tipo	Descripción	Tipo
1 Cubierta superior	T1	2 Deflector de aire	T1
3 Abrazadera de expansión (bajo perfil, LP)	C	4 Abrazadera de expansión (bajo perfil, altura completa, LP-FH)	T1
5 Abrazadera de expansión (altura completa, FH)	T1	6 Abrazadera de expansión (altura completa, FH)	T1
7 Soporte de expansión posterior (altura completa, FH)	T1	8 Compartimientos de expansión frontales	C
9 Tarjeta de expansión 5–4	T2	10 Tarjeta de expansión 2–1	T2
11 Tarjeta de expansión 2–2	T1	12 Tarjeta de expansión 3	T1
13 Tarjeta de expansión 1	T1	14 Unidad de 2,5"	T1
15 Tarjeta de interposición de OCP posterior	T1	16 Conjunto de la unidad M.2 posterior	T2
17 Adaptador M.2 posterior	T1	18 Bandeja del adaptador M.2 posterior	T1
19 Tarjeta de interposición de OCP frontal	T2	20 Compartimiento M.2 posterior	T1
21 Placa posterior de unidad frontal de 10 unidades de 2,5"	T1	22 Placa posterior de unidad frontal de 4 unidades de 2,5"	T1
23 Placa posterior M.2 posterior	T1	24 Placa posterior de unidad de 2 unidades de 2,5"	T1
25 Compartimiento de unidad posterior de 2 unidades de 2,5"	C	26 Relleno de módulo de procesador y disipador de calor	C
27 Deflector de aire del compartimiento de la unidad posterior de 2 unidades de 2,5"	T1	28 Conmutador de intrusión	T1
29 Paquete de ventiladores del sistema	T1	30 Módulo de memoria	T1
31 Cubierta de la placa de frío	C	32 Cubierta del zócalo del procesador	C
33 Tarjeta microSD	T1	34 Marco biselado de seguridad	C
35 Unidad M.2	T1	36 Chasis	FRU
37 Procesador	FRU	38 Placa posterior M.2 interna	T1
39 Clip de elemento de sujeción M.2	T1	40 Batería CMOS	C
41 Soporte para el radiador	T1	42 Tuerca de PEEK del disipador de calor	T2
43 Disipador de calor estándar	FRU	44 Processor Neptune™ Air Module (NeptAir)	FRU
45 Disipador de calor de rendimiento	FRU	46 Processor Neptune™ Core Module (NeptCore)	FRU
47 Kit de mangueras en hilera de 42U	FRU	48 Conjunto de purga	FRU
49 Múltiples	FRU	50 Manguera de conexión en bastidor 42U/48U (lado de retorno)	FRU
51 Manguera de conexión en bastidor de 42U (lado de suministro)	FRU	52 Manguera de conexión en bastidor de 48U (lado de suministro)	FRU

Descripción	Tipo	Descripción	Tipo
53 Adaptador PCIe	T1	54 Placa del procesador	FRU
55 Placa de E/S del sistema	FRU	56 Placa de E/S USB	T1
57 Unidad de fuente de alimentación	T1	58 Módulo OCP	T1
59 Relleno de unidad de fuente de alimentación	C	60 Módulo de E/S frontal (1)	T1
61 Módulo de E/S frontal (2)	T1	62 Relleno de bahía de unidad de 2,5"	C
63 Pestillo del bastidor (derecho)	T1	64 Pestillo del bastidor (izquierdo)	T1
65 Auricular de diagnóstico externo	T1	66 Almohadilla térmica del disipador de calor M.2 posterior	C

Cables de alimentación

Hay varios cables de alimentación disponibles, según el país y la región donde el servidor está instalado.

Para ver los cables de alimentación que están disponibles para el servidor:

1. Visite la siguiente página:
<http://dcsc.lenovo.com/#/>
2. Haga clic en **Preconfigured Model (Modelo preconfigurado)** o **Configure to order (Configurar a pedido)**.
3. Especifique el tipo de máquina y el modelo del servidor para mostrar la página de configuración.
4. Haga clic en **Power (Alimentación) → Power Cables (Cables de alimentación)** para ver todos los cables de la línea eléctrica.

Notas:

- Por razones de seguridad, se proporciona un cable de alimentación con un conector con toma a tierra para usarlo con este producto. Para evitar una descarga eléctrica, use siempre el cable de alimentación y el conector con una toma eléctrica correctamente conectada a tierra.
- Los cables de alimentación para este producto que se utilizan en Estados Unidos y Canadá se mencionan en Underwriter's Laboratories (UL) y están certificados por la Canadian Standards Association (CSA).
- Para las unidades pensadas para utilizarse a 115 voltios: use un conjunto de cables mencionados por UL y certificados por CSA que constan de un mínimo de 18 AWG, cable de tres conductores tipo SVT o SJT, un máximo de 15 pies de largo y una cuchilla en paralelo, conector de tipo con conexión a tierra calificado en 15 amperios, 125 voltios.
- Para las unidades pensadas para utilizarse a 230 voltios (EE. UU.): use un conjunto de cables mencionados por UL y certificados por CSA que constan de un mínimo de 18 AWG, cable de tres conductores tipo SVT o SJT, un máximo de 15 pies de largo y una cuchilla en conjunto, conector de tipo con conexión a tierra calificado en 15 amperios, 250 voltios.
- Para las unidades pensadas para funcionar a 230 voltios (fuera de los EE. UU.): use un conjunto de cables con un conector de tipo con conexión a tierra. El conjunto de cables debe tener las aprobaciones de seguridad adecuadas para el país en que se instalará el equipo.
- Los cables de alimentación para un país o región específico generalmente están disponibles solo en ese país o región.

Capítulo 4. Desembalaje e instalación

La información de esta sección le ayuda a desembalar y configurar el servidor. Cuando desembale el servidor, compruebe si los elementos del paquete son correctos y obtenga información acerca del número de serie del servidor y del acceso a Lenovo XClarity Controller. Al configurar el servidor, asegúrese de seguir las instrucciones que aparecen en [“Lista de comprobación de configuración de servidor”](#) en la página 63.

Contenidos del paquete del servidor

Al recibir el servidor, verifique que el envío contenga todo que debiese recibir.

El paquete del servidor incluye lo siguiente:

- Servidor
- Kit de instalación de rieles*. La guía de instalación se proporciona en el paquete.
- Guía de los cables*. La guía de instalación se proporciona en el paquete.
- Caja de materiales, que incluye elementos como cables de alimentación*, kit de accesorios y documentos impresos.

Notas:

- Algunos de los elementos listados están disponibles solo en modelos específicos.
- Los elementos marcados con asterisco(*) son opcionales.

Si algún artículo falta o está dañado, póngase en contacto con el lugar donde adquirió el producto. Asegúrese de conservar el comprobante de compra y el material de empaquetado. Es posible que sean necesarios para recibir servicio de garantía.

Identificación del servidor y acceso a Lenovo XClarity Controller

Esta sección contiene instrucciones sobre cómo identificar el servidor y dónde encontrar la información de acceso a Lenovo XClarity Controller.

Identificación del servidor

Si se pone en contacto con Lenovo para obtener ayuda, la información de tipo, modelo y número de serie del equipo permite a los técnicos de soporte identificar el servidor y proporcionar un servicio más rápido.

La siguiente ilustración muestra la ubicación de la etiqueta de ID que contiene el número de modelo, tipo de equipo y número de serie del servidor.



Figura 29. Ubicación de la etiqueta de ID

Etiqueta de acceso de red de Lenovo XClarity Controller

Además, la etiqueta de acceso de red de Lenovo XClarity Controller está adjunta a la pestaña extraíble de información de la parte frontal del chasis, con la dirección MAC accesible al tirar.

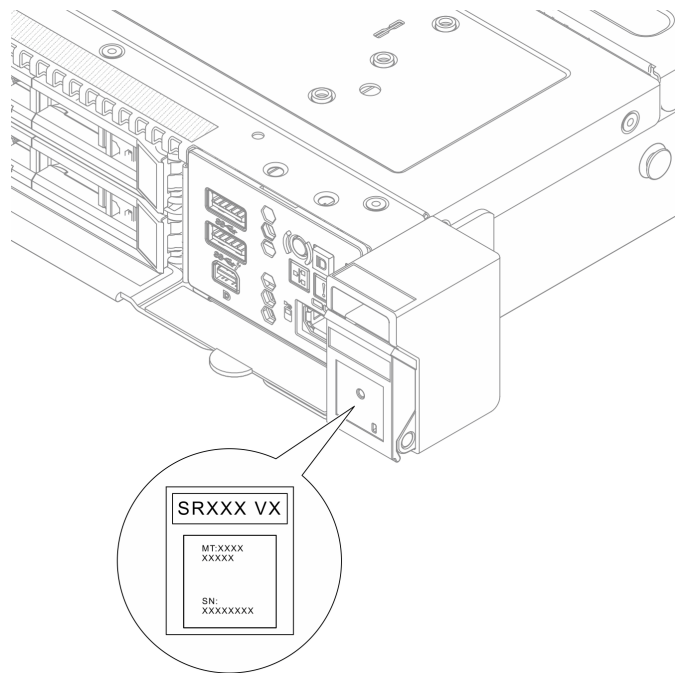

Figura 30. Etiqueta de acceso de red de Lenovo XClarity Controller en la pestaña de información extraíble

Etiqueta de servicio y código QR

Además, la etiqueta de servicio del sistema está ubicada en la superficie de la cubierta superior, lo que proporciona un código de respuesta rápida (QR) para el acceso móvil a la información del servicio. Puede explorar el código QR con un dispositivo móvil usando una aplicación de lector de códigos QR y obtener un acceso rápido a la página web de información del servicio. La página web de información del servicio proporciona información adicional para videos de sustitución e instalación de piezas y códigos de error para soporte de la solución.

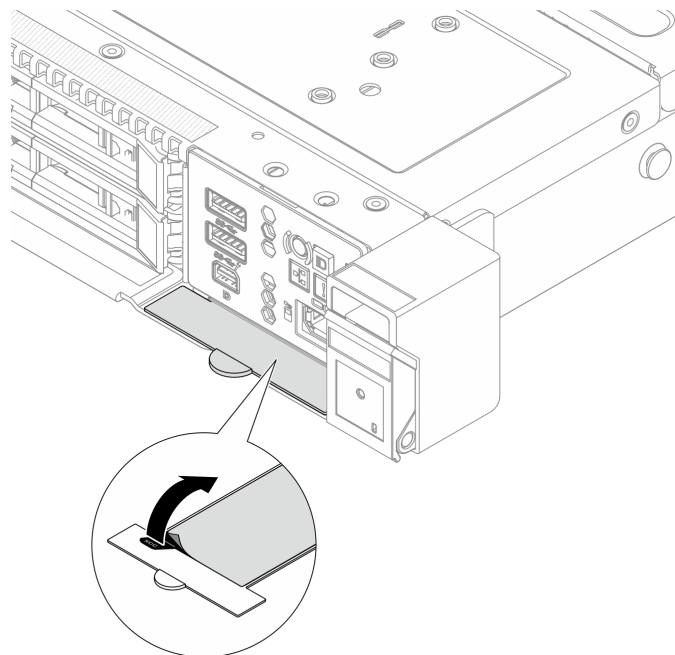

Figura 31. Etiqueta de servicio y código QR

Lista de comprobación de configuración de servidor

Utilice la lista de comprobación de configuración del servidor para asegurarse de que ha realizado todas las tareas requeridas para configurar su servidor.

El procedimiento de configuración del servidor varía en función de la configuración del servidor en el momento en que se proporcionó. En algunos casos, el servidor está completamente configurado y simplemente es necesario conectarlo a la red y a una fuente de alimentación de CA y, a continuación, encenderlo. En algunos casos, es necesario instalar opciones de hardware en el servidor, se requiere la configuración de hardware y firmware, y que se instale un sistema operativo.

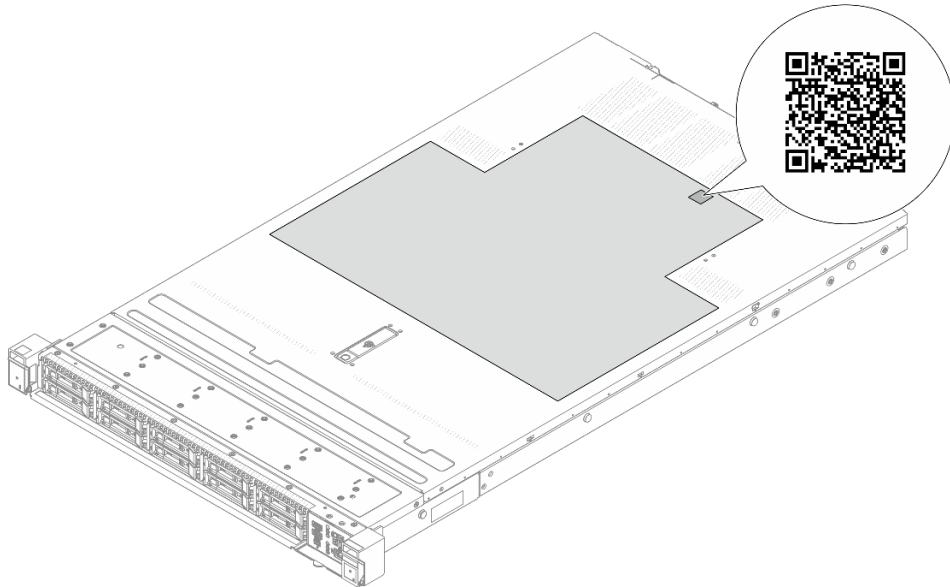
Los pasos siguientes describen el procedimiento general para instalar el servidor.

Configure el hardware del servidor

Siga estos procedimientos para configurar el hardware del servidor.

1. Desempaquete el paquete del servidor. Consulte [“Contenidos del paquete del servidor” en la página 61](#).
2. Instale cualquier opción de hardware o servidor requerido. Consulte los temas relacionados en [“Procedimientos de sustitución del hardware” en la Guía del usuario o la Guía de mantenimiento de hardware](#).
3. De ser necesario, instale el riel y CMA en un armario bastidor estándar. Siga las instrucciones de la [Guía de instalación de rieles](#) y la [Guía de instalación CMA](#) que viene con el kit de instalación de rieles.

4. De ser necesario, instale el servidor en un armario bastidor estándar. Consulte “Instalación del servidor en el bastidor (rieles de fricción)” o “Instalación del servidor en el bastidor (rieles de deslizamiento)” en la *Guía del usuario* o la *Guía de mantenimiento de hardware*.
5. Conecte todos los cables externos al servidor. Consulte [Capítulo 2 “Componentes del servidor” en la página 19](#) para conocer las ubicaciones de los conectores.

Normalmente, tendrá que conectar los cables siguientes:

- Conecte el servidor a la fuente de alimentación.
 - Conecte el servidor a la red de datos.
 - Conecte el servidor al dispositivo de almacenamiento.
 - Conecte el servidor a la red de gestión
6. Encienda el servidor.

La ubicación del botón de inicio/apagado y el LED de encendido se especifican en:

- [Capítulo 2 “Componentes del servidor” en la página 19](#)
- “Resolución de problemas mediante LED de sistema y pantalla de diagnóstico” en la *Guía del usuario*

El servidor se puede encender (LED de encendido iluminado) de cualquiera de estas maneras:

- Al presionar el botón de encendido.
- El servidor se puede reiniciar automáticamente después de una interrupción de la alimentación.
- El servidor puede responder a solicitudes remotas de encendido enviadas al Lenovo XClarity Controller.

Nota: Puede acceder a la interfaz del procesador de gestión para configurar el sistema sin suministrar alimentación al servidor. Mientras el servidor está conectado a la alimentación, la interfaz de procesador de gestión está disponible. Para obtener detalles sobre cómo acceder al procesador del servidor de gestión, consulte la sección “Inicio y uso de la interfaz web de XClarity Controller” en la documentación de XCC compatible con su servidor en <https://pubs.lenovo.com/lxccc-overview/>.

7. Valide el servidor. Asegúrese de que el LED de encendido, el LED del conector Ethernet y el LED de red estén iluminados con una luz de color verde, lo que significa que el hardware del servidor se ha configurado correctamente.

Consulte [“LED del sistema y pantalla de diagnóstico” en la página 35](#) para obtener más información sobre las indicaciones LED.

Configure el sistema

Complete los siguientes procedimientos para configurar el sistema. Para obtener instrucciones detalladas, consulte [Capítulo 5 “Configuración del sistema” en la página 65](#).

1. Configure la conexión de red para Lenovo XClarity Controller a la red de gestión.
2. Actualice el firmware para el servidor, si es necesario.
3. Configure el firmware para el servidor.

La siguiente información está disponible para la configuración de RAID:

- <https://lenovopress.lenovo.com/lp0578-lenovo-raid-introduction>
 - <https://lenovopress.lenovo.com/lp0579-lenovo-raid-management-tools-and-resources>
4. Instale el sistema operativo.
 5. Cree la copia de seguridad de la configuración de servidores.
 6. Instale las aplicaciones y los programas para los que el servidor está diseñado.

Capítulo 5. Configuración del sistema

Complete estos procedimientos para configurar su sistema.

Configuración de conexión de red para Lenovo XClarity Controller

Antes de poder acceder a Lenovo XClarity Controller por la red, deberá especificar cómo Lenovo XClarity Controller se conecta a la red. En función de cómo se implementa la conexión de red, es posible que también deba especificar una dirección IP estática.

Existen los siguientes métodos para establecer la conexión de red para el Lenovo XClarity Controller si no está utilizando DHCP:

- Si hay un monitor conectado al servidor, puede utilizar Lenovo XClarity Provisioning Manager para establecer la conexión de red.

Lleve a cabo los pasos siguientes para conectar el Lenovo XClarity Controller a la red usando Lenovo XClarity Provisioning Manager.

1. Inicie el servidor.
2. Presione la tecla especificada en las instrucciones en pantalla para mostrar la interfaz de Lenovo XClarity Provisioning Manager. (Para obtener más información, consulte la sección “Arranque” en la documentación de LXPM compatible con su servidor en <https://pubs.lenovo.com/lxpm-overview/>.)
3. Vaya a **LXPM → Configuración UEFI → Valores de BMC** para especificar cómo Lenovo XClarity Controller se conectará a la red.
 - Si elige una conexión de dirección IP estática, asegúrese de especificar una dirección IPv4 o IPv6 que esté disponible en la red.
 - Si escoge una conexión DHCP, asegúrese de que la dirección MAC del servidor esté configurada en el servidor DHCP.
4. Haga clic en **Aceptar** para aplicar la configuración y espere dos o tres minutos.
5. Utilice una dirección IPv4 o IPv6 para conectarse a Lenovo XClarity Controller.

Importante: El Lenovo XClarity Controller se establece inicialmente con un nombre de usuario de USERID y una contraseña de PASSWORD (con un cero, no con la letra O). Esta configuración de usuario predeterminada tiene acceso de supervisor. Con el fin de obtener una seguridad ampliada, se debe cambiar este nombre de usuario y esta contraseña durante la configuración inicial.

- Si no hay un monitor conectado al servidor, puede establecer la conexión de red mediante la interfaz Lenovo XClarity Controller. Conecte un cable Ethernet desde su portátil a Puerto de gestión del sistema XCC en el servidor. Consulte [Capítulo 2 “Componentes del servidor” en la página 19](#) para conocer la ubicación de Puerto de gestión del sistema XCC.

Nota: Asegúrese de modificar los valores IP del portátil de modo que esté en la misma red que los valores predeterminados del servidor.

La dirección IPv4 y la dirección local de enlace (LLA) de IPv6 predeterminada se proporciona en la etiqueta de acceso de red de Lenovo XClarity Controller adherida a la pestaña de información extraíble. Consulte [“Identificación del servidor y acceso a Lenovo XClarity Controller” en la página 61](#).

- Si está utilizando la aplicación móvil Lenovo XClarity Administrator desde un dispositivo móvil, puede conectarse a la Lenovo XClarity Controller a través del conector USB de Lenovo XClarity Controller en el servidor. Para conocer la ubicación del conector USB Lenovo XClarity Controller, consulte [Capítulo 2 “Componentes del servidor” en la página 19](#).

Nota: El modo de conector USB Lenovo XClarity Controller debe configurarse para gestionar el Lenovo XClarity Controller (en lugar del modo USB normal). Para pasar del modo normal al modo de gestión Lenovo XClarity Controller, mantenga presionado el botón de ID en el servidor por al menos 3 segundos, hasta que el LED parpadee lentamente (una vez cada par de segundos). Para conocer la ubicación del botón de ID, consulte [Capítulo 2 “Componentes del servidor” en la página 19](#).

Para conectarse usando la aplicación móvil Lenovo XClarity Administrator:

1. Conecte el cable USB de su dispositivo móvil al conector USB Lenovo XClarity Controller en el servidor.
2. En su dispositivo móvil, habilite el anclaje USB.
3. En su dispositivo móvil, inicie la aplicación móvil Lenovo XClarity Administrator.
4. Si la detección automática está deshabilitada, haga clic en **Detección** en la página Detección de USB para conectarse a Lenovo XClarity Controller.

Para obtener más información acerca de cómo utilizar la aplicación móvil Lenovo XClarity Administrator, consulte:

http://sysmgt.lenovofiles.com/help/topic/com.lenovo.lxca.doc/lxca_usemobileapp.html

Configuración del puerto USB para la conexión con Lenovo XClarity Controller

Antes de acceder a Lenovo XClarity Controller por medio del puerto USB, se debe configurar el puerto USB para la conexión con Lenovo XClarity Controller.

Soporte del servidor

Para ver si el servidor admite el acceso a Lenovo XClarity Controller a través del puerto USB, consulte uno de los siguientes elementos:

- Consulte [Capítulo 2 “Componentes del servidor” en la página 19](#).



- Si hay un icono de llave en el puerto USB de su servidor, puede configurar el puerto USB de gestión para que se conecte con Lenovo XClarity Controller. También es el único puerto USB que admite la actualización de automatización USB de la placa de E/S del sistema (o del firmware y el módulo de seguridad de RoT).

Configuración del puerto USB para la conexión de Lenovo XClarity Controller

Puede cambiar el puerto USB entre la operación normal y de gestión de Lenovo XClarity Controller mediante uno de los siguientes pasos.

- Mantenga presionado el botón de ID por al menos 3 segundos, hasta que el LED parpadee lentamente (una vez cada par de segundos). Consulte [Capítulo 2 “Componentes del servidor” en la página 19](#) para conocer la ubicación del botón ID.
- En la CLI del controlador de gestión de Lenovo XClarity Controller, ejecute el comando `usbfp`. Para obtener información sobre el uso de la CLI de Lenovo XClarity Controller, consulte la sección “Interfaz de la línea de comandos” en la documentación de XCC compatible con su servidor en <https://pubs.lenovo.com/lxcc-overview/>.
- En la interfaz web del controlador de gestión de Lenovo XClarity Controller, haga clic en **Configuración de BMC → Red → Asignación de puerto de gestión USB**. Para obtener información sobre las funciones de interfaz de red Lenovo XClarity Controller, consulte la sección “Descripción de las funciones de

XClarity Controller en la interfaz web” en la versión de documentación de XCC compatible con su servidor en <https://pubs.lenovo.com/lxcc-overview/>.

Comprobación de la configuración actual del puerto USB

También puede comprobar la configuración actual del puerto USB, utilizando el CLI del controlador de gestión de Lenovo XClarity Controller (comando `usbfp`) o la interfaz web del controlador de gestión de Lenovo XClarity Controller (**Configuración de BMC → Red → Asignación de puerto de gestión USB**). Consulte las secciones “Interfaz de línea de comando” y “Descripción de las funciones de XClarity Controller en la interfaz web” en la versión de documentación de XCC compatible con su servidor en <https://pubs.lenovo.com/lxcc-overview/>.

Actualización del firmware

Existen varias opciones disponibles para actualizar el firmware para el servidor.

Puede utilizar las herramientas listadas aquí para actualizar el firmware más reciente del servidor y de los dispositivos instalados en él.

- Las prácticas recomendadas relacionadas con la actualización del firmware están disponibles en el siguiente sitio:
 - <https://lenovopress.lenovo.com/lp0656-lenovo-thinksystem-firmware-and-driver-update-best-practices>
- El firmware más reciente se puede encontrar en el siguiente sitio:
 - <https://datacentersupport.lenovo.com/products/servers/thinksystem/sr630v4/7dg8/downloads/driver-list/>
- Puede suscribirse a la notificación del producto para mantener las actualizaciones de firmware actualizadas:
 - <https://datacentersupport.lenovo.com/solutions/ht509500>

Paquetes de actualizaciones (Service Packs)

Lenovo generalmente lanza firmware en paquetes denominados paquetes de actualizaciones (Service Packs). Para asegurarse de que todas las actualizaciones de firmware son compatibles, debe actualizar todo el firmware al mismo tiempo. Si está actualizando el firmware para el Lenovo XClarity Controller y UEFI, actualice el firmware de Lenovo XClarity Controller, en primer lugar.

Terminología del método de actualización

- **Actualización en banda.** La instalación o actualización se realiza mediante una herramienta o aplicación dentro de un sistema operativo que se ejecuta en la CPU base del servidor.
- **Actualización fuera de banda.** Lenovo XClarity Controller lleva a cabo la instalación o actualización que recopila la actualización y luego dirige la actualización al subsistema o dispositivo de destino. Las actualizaciones fuera de banda no tienen dependencia de un sistema operativo en ejecución en una CPU base. Sin embargo, la mayoría de las operaciones fuera de banda requieren que el servidor esté en el estado de alimentación S0 (encendido).
- **Actualización en destino.** La instalación o actualización se inicia desde un sistema operativo instalado que se ejecuta en el servidor de destino.
- **Actualización fuera de destino.** La instalación o actualización se inicia desde un dispositivo informático que interactúa directamente con el Lenovo XClarity Controller del servidor.
- **Paquetes de actualizaciones (Service Packs).** Los paquetes de actualizaciones (Service Packs) son paquetes de actualizaciones diseñados y probados para brindar un nivel interdependiente de funcionalidad, rendimiento y compatibilidad. Los paquetes de actualizaciones (Service Packs) están configurados para equipos específicos y están diseñados (con actualizaciones de firmware y de

controladores de dispositivo) para admitir distribuciones específicas de los sistemas operativos Windows Server, Red Hat Enterprise Linux (RHEL) y SUSE Linux Enterprise Server (SLES). También están disponibles los paquetes de actualizaciones (Service Packs) específicos del tipo de equipo.

Herramientas de actualización del firmware

Consulte la tabla siguiente para determinar la herramienta óptima de Lenovo para instalar y configurar el firmware:

Herramienta	Métodos de actualización admitidos	Actualizaciones de firmware del sistema central	Actualizaciones de firmware de dispositivos de E/S	Actualizaciones de firmware de la unidad	Interfaz de usuario gráfica	Interfaz de la línea de comandos	Admite paquetes de actualizaciones (Service Packs)
Lenovo XClarity Provisioning Manager (LXPM)	En banda ² En destino	✓			✓		
Lenovo XClarity Controller (XCC)	En banda ⁴ Fuera de banda Fuera de destino	✓	Dispositivos de E/S seleccionados	✓ ³	✓		✓
Lenovo XClarity Essentials OneCLI (OneCLI)	En banda Fuera de banda En destino Fuera de destino	✓	Todos los dispositivos de E/S	✓ ³		✓	✓
Lenovo XClarity Essentials UpdateXpress (LXCE)	En banda Fuera de banda En destino Fuera de destino	✓	Todos los dispositivos de E/S		✓		✓
Lenovo XClarity Essentials Bootable Media Creator (BoMC)	En banda Fuera de banda Fuera de destino	✓	Todos los dispositivos de E/S		✓ (Aplicación BoMC)	✓ (Aplicación BoMC)	✓

Herramienta	Métodos de actualización admitidos	Actualizaciones de firmware del sistema central	Actualizaciones de firmware de dispositivos de E/S	Actualizaciones de firmware de la unidad	Interfaz de usuario gráfica	Interfaz de la línea de comandos	Admite paquetes de actualizaciones (Service Packs)
Lenovo XClarity Administrator (LXCA)	En banda ¹ Fuera de banda ² Fuera de destino	✓	Todos los dispositivos de E/S		✓		✓
Lenovo XClarity Integrator (LXCI) para VMware vCenter	Fuera de banda Fuera de destino	✓	Dispositivos de E/S seleccionados		✓		
Lenovo XClarity Integrator (LXCI) para Microsoft Windows Admin Center	En banda Fuera de banda En destino Fuera de destino	✓	Todos los dispositivos de E/S		✓		✓
Lenovo XClarity Integrator (LXCI) para Microsoft System Center Configuration Manager	En banda En destino	✓	Todos los dispositivos de E/S		✓		✓

Notas:

1. Para actualizaciones de firmware de E/S.
2. Para actualizaciones de firmware de BMC y UEFI.
3. La actualización de firmware de la unidad solo es compatible con las herramientas y métodos que se indican a continuación:
 - XCC Actualización de máquina vacía (BMU): en banda y requiere reinicio del sistema.
 - Lenovo XClarity Essentials OneCLI:
 - Para las unidades compatibles con los productos ThinkSystem V2 y V3 (unidades heredadas): en banda y no requiere reinicio del sistema.
 - Para las unidades compatibles únicamente con los productos ThinkSystem V3 (nuevas unidades): almacenamiento provisional en XCC y completar la actualización con XCC BMU (en banda y requiere reinicio del sistema).
4. Solo actualización de máquina vacía (BMU).

• **Lenovo XClarity Provisioning Manager**

Desde Lenovo XClarity Provisioning Manager, puede actualizar el firmware de Lenovo XClarity Controller, el firmware de la UEFI y el software de Lenovo XClarity Provisioning Manager.

Nota: De forma predeterminada, se muestra la interfaz gráfica de usuario de Lenovo XClarity Provisioning Manager al iniciar el servidor y presionar la tecla especificada en las instrucciones que aparecen en pantalla. Si cambió el valor predeterminado a configuración de sistema por texto, puede abrir la interfaz gráfica de usuario a partir de la interfaz de configuración de sistema por texto.

Para obtener información adicional acerca del uso de Lenovo XClarity Provisioning Manager para actualizar firmware, consulte:

La sección “Actualización del firmware” en la documentación de LXPM compatible con su servidor en <https://pubs.lenovo.com/lxpm-overview/>

- **Lenovo XClarity Controller**

Si necesita instalar una actualización específica, puede utilizar la interfaz de Lenovo XClarity Controller para un servidor específico.

Notas:

- Para realizar una actualización en banda a través de Windows o Linux, se debe instalar el controlador del sistema operativo y habilitar la interfaz Ethernet sobre USB (también conocido como LAN sobre USB).

Para obtener información adicional acerca de la configuración de Ethernet sobre USB, consulte:

La sección “Configuración de Ethernet sobre USB” en la versión de documentación de XCC compatible con el servidor en <https://pubs.lenovo.com/lxcc-overview/>

- Si actualiza el firmware mediante Lenovo XClarity Controller, asegúrese de haber descargado e instalado los controladores del dispositivo para el sistema operativo que se está ejecutando en el servidor.

Para obtener información adicional acerca del uso de Lenovo XClarity Controller para actualizar firmware, consulte:

La sección “Actualización de firmware del servidor” en la documentación de XCC compatible con su servidor en <https://pubs.lenovo.com/lxcc-overview/>

- **Lenovo XClarity Essentials OneCLI**

Lenovo XClarity Essentials OneCLI es una colección de varias aplicaciones de línea de comandos, que pueden utilizarse para gestionar servidores Lenovo. Su aplicación de actualización se puede usar para actualizar el firmware y los controladores de dispositivos para sus servidores. Puede realizar la actualización en el sistema operativo del host del servidor (en banda) o de forma remota mediante el BMC del servidor (fuera de banda).

Para obtener información adicional acerca del uso de Lenovo XClarity Essentials OneCLI para actualizar firmware, consulte:

https://pubs.lenovo.com/lxce-onecli/onecli_c_update

- **Lenovo XClarity Essentials UpdateXpress**

Lenovo XClarity Essentials UpdateXpress proporciona la mayor parte de las funciones de actualización de OneCLI a través de una interfaz de usuario gráfica (GUI). Se puede utilizar para adquirir e implementar paquetes de actualizaciones (Service Packs) y de actualizaciones individuales. Los paquetes de actualizaciones (Service Packs) contienen actualizaciones de firmware y de controladores de dispositivo para Microsoft Windows y para Linux.

Puede obtener Lenovo XClarity Essentials UpdateXpress de la ubicación siguiente:

<https://datacentersupport.lenovo.com/solutions/Invo-xpress>

- **Lenovo XClarity Essentials Bootable Media Creator**

Puede utilizar Lenovo XClarity Essentials Bootable Media Creator (BoMC) para crear un medio de arranque que sea adecuado para las actualizaciones de firmware, las actualizaciones de VPD, el inventario y la recopilación de FFDC, la configuración avanzada del sistema, la gestión de claves, el borrado seguro, la configuración RAID y los diagnósticos de los servidores compatibles.

Puede obtener Lenovo XClarity Essentials BoMC en la siguiente ubicación:

<https://datacentersupport.lenovo.com/solutions/lnvo-bomc>

- **Lenovo XClarity Administrator**

Si gestiona varios servidores mediante Lenovo XClarity Administrator, puede actualizar el firmware para todos los servidores gestionados a través de esa interfaz. La gestión del firmware se simplifica asignando políticas de cumplimiento de firmware a los puntos finales gestionados. Cuando crea y asigna una política de cumplimiento a los puntos finales gestionados, Lenovo XClarity Administrator supervisa los cambios en el inventario correspondiente a dichos puntos finales y señala los puntos finales que no cumplen dicha política.

Para obtener información adicional acerca del uso de Lenovo XClarity Administrator para actualizar firmware, consulte:

http://sysmgt.lenovofiles.com/help/topic/com.lenovo.lxca.doc/update_fw.html

- **Ofertas de Lenovo XClarity Integrator**

Las ofertas de Lenovo XClarity Integrator pueden integrar las funciones de gestión de Lenovo XClarity Administrator y su servidor con el software utilizado en una infraestructura de despliegue determinada, como VMware vCenter, Microsoft Admin Center o Microsoft System Center.

Para obtener información adicional acerca del uso de Lenovo XClarity Integrator para actualizar firmware, consulte:

<https://pubs.lenovo.com/lxci-overview/>

Configuración de firmware

Existen varias opciones disponibles para instalar y configurar el firmware para el servidor.

Importante: Lenovo no recomienda configurar la opción de ROM con el valor **Heredado**, pero puede realizar esta configuración si es necesario. Tenga en cuenta que este valor impide que los controladores UEFI para los dispositivos de la ranura se carguen, lo que puede provocar efectos secundarios negativos para el software de Lenovo, como LXCA, OneCLI y XCC. Entre estos efectos secundarios se incluye el no poder determinar los detalles de la tarjeta de adaptador, como los niveles de firmware y el nombre del modelo. Por ejemplo, puede mostrarse "ThinkSystem RAID 930-16i 4 GB Flash" como "Adaptador 06:00:00". En algunos casos, puede que la funcionalidad de un adaptador PCIe específico no esté habilitada correctamente.

- **Lenovo XClarity Provisioning Manager (LXPM)**

Desde Lenovo XClarity Provisioning Manager, puede configurar los valores de UEFI para el servidor.

Notas: Lenovo XClarity Provisioning Manager proporciona una interfaz gráfica de usuario para configurar un servidor. La interfaz basada en texto de configuración del sistema (Setup Utility) también está disponible. Desde Lenovo XClarity Provisioning Manager, puede elegir reiniciar el servidor y acceder a la interfaz por texto. Además, puede especificar que la interfaz por texto sea la predeterminada al visualizar al iniciar LXPM. Para hacerlo, vaya a **Lenovo XClarity Provisioning Manager → Configuración de UEFI → Valores del sistema → <F1> Control de inicio → Configuración por texto**. Para iniciar el servidor con la interfaz del usuario gráfica, seleccione **Automático** o **Conjunto de herramientas**.

Consulte las siguientes documentaciones para obtener más información:

- Busque la versión LXPM de la documentación compatible con su servidor en <https://pubs.lenovo.com/lxpm-overview/>
- *Guía del usuario de UEFI* en <https://pubs.lenovo.com/uefi-overview/>

- **Lenovo XClarity Essentials OneCLI**

Puede utilizar la aplicación de configuración y los comandos para ver los valores actuales de configuración del sistema y para realizar cambios en Lenovo XClarity Controller y UEFI. La información de configuración guardada se puede utilizar para replicar o restaurar otros sistemas.

Para obtener información acerca de la configuración del servidor mediante Lenovo XClarity Essentials OneCLI, consulte:

https://pubs.lenovo.com/lxce-onecli/onecli_c_settings_info_commands

- **Lenovo XClarity Administrator**

Puede aprovisionar y preaprovisionar con rapidez todos sus servidores utilizando una configuración coherente. Los valores de configuración (como el almacenamiento local, los adaptadores de E/S, los valores de arranque, el firmware, los puertos y los valores del Lenovo XClarity Controller y la UEFI) se guardan como patrón del servidor, que puede aplicarse a uno o varios servidores gestionados. Cuando los patrones de servidor se actualizan, los cambios se despliegan automáticamente en los servidores aplicados.

Los detalles específicos acerca de la actualización del firmware mediante Lenovo XClarity Administrator están disponibles en:

http://sysmgt.lenovofiles.com/help/topic/com.lenovo.lxca.doc/server_configuring.html

- **Lenovo XClarity Controller**

Puede configurar el procesador de gestión del servidor a través de la interfaz web de Lenovo XClarity Controller o a través de la interfaz de la línea de comandos o la API de Redfish.

Para obtener información acerca de la configuración del servidor mediante Lenovo XClarity Controller, consulte:

La sección “Configuración del servidor” en la documentación de XCC compatible con su servidor en <https://pubs.lenovo.com/lxcc-overview/>

Habilitar Software Guard Extensions (SGX)

Intel® Extensiones de protección de software (Intel® SGX) funciona bajo la suposición de que la información de seguridad incluye solo los componentes internos del paquete de CPU y deja la DRAM como no confiable.

Lleva a cabo los siguientes pasos para activar el SGX.

- Paso 1. **Asegúrese** de consultar la sección “Reglas y orden de instalación de un módulo de memoria” en la *Guía del usuario* o en la *Guía de mantenimiento de hardware*, donde se especifica si el servidor admite SGX y se indica la secuencia de llenado del módulo de memoria de la configuración de SGX. (La configuración de DIMM debe tener al menos 8 DIMM por zócalo para admitir SGX).
- Paso 2. Reinicie el sistema. Antes de que se inicie el sistema operativo, presione la tecla especificada en las instrucciones en pantalla para ingresar a Setup Utility. (Para obtener más información, consulte la sección “Arranque” en la documentación de LXPM compatible con su servidor en <https://pubs.lenovo.com/lxpm-overview/>.)
- Paso 3. Vaya a **Valores del sistema** → **Procesadores** → **Agrupación en clústeres basada en UMA** y desactive la opción.
- Paso 4. Vaya a **Valores del sistema** → **Procesadores** → **Cifrado de memoria total (TME)** y active la opción.

Paso 5. Guarde los cambios, luego vaya a **Valores del sistema → Procesadores → SW Guard Extension (SGX)** y active la opción.

Configuración de RAID

El uso de una matriz redundante de discos independientes (RAID) para almacenar datos sigue siendo uno de los métodos más comunes y más rentables de aumentar el rendimiento, la disponibilidad y la capacidad de almacenamiento del servidor.

RAID aumenta el rendimiento al permitir que varias unidades procesen solicitudes de E/S simultáneamente. RAID también previene la pérdida de datos en caso de un fallo de unidad al reconstruir (o recompilar) los datos faltantes de la unidad que presenta fallas mediante los datos de las unidades restantes.

Una matriz RAID (también denominada grupo de unidades RAID) es un grupo de varias unidades físicas que utilizan un método común para distribuir datos entre las unidades. Una unidad virtual (también denominada disco virtual o unidad lógica) es una partición en el grupo de unidades que se compone de segmentos de datos contiguos en las unidades. La unidad virtual se presenta al sistema operativo del host como un disco físico en el que se puede crear particiones para crear unidades lógicas de SO o volúmenes.

Una introducción a RAID está disponible en el siguiente sitio web de Lenovo Press:

<https://lenovopress.lenovo.com/lp0578-lenovo-raid-introduction>

Existe información detallada acerca de las herramientas de gestión y recursos de RAID disponible en el sitio web siguiente de Lenovo Press:

<https://lenovopress.lenovo.com/lp0579-lenovo-raid-management-tools-and-resources>

Intel VROC

Habilitación de Intel VROC

Antes de configurar RAID para las unidades NVMe, siga los pasos siguientes para habilitar VROC:

1. Reinicie el sistema. Antes de que se inicie el sistema operativo, presione la tecla especificada en las instrucciones en pantalla para ingresar a Setup Utility. (Para obtener más información, consulte la sección “Arranque” en la documentación de LXPM compatible con su servidor en <https://pubs.lenovo.com/lxpm-overview/>.)
2. Vaya a **Valores del sistema → Dispositivos y puertos de E/S → Tecnología Intel® VMD → Habilitar/deshabilitar Intel® VMD** y habilite la opción.
3. Guarde los cambios y reinicie el sistema.

Configuraciones de Intel VROC

Intel ofrece diversas configuraciones de VROC con diferentes niveles RAID y soporte de SSD. Consulte lo siguiente para obtener más detalles.

Notas:

- Los niveles de RAID admitidos varían según el modelo. Para ver el nivel RAID admitido por SR630 V4, consulte [Especificaciones técnicas](#).
- Para obtener más información sobre la adquisición e instalación de la clave de activación, consulte <https://fod.lenovo.com/lkms>.

Configuraciones de Intel VROC para SSD NVMe PCIe	Requisitos
Estándar Intel VROC	<ul style="list-style-type: none"> • Admite niveles de RAID 0, 1 y 10 • Requiere una clave de activación
Intel VROC Premium	<ul style="list-style-type: none"> • Admite niveles de RAID 0, 1, 5 y 10 • Requiere una clave de activación
RAID de arranque	<ul style="list-style-type: none"> • Solo RAID 1 • Compatible con procesadores escalables Intel® Xeon® de 5.ª generación (antes denominados Emerald Rapids, EMR) • Requiere una clave de activación
Configuraciones de Intel VROC para SSD SATA	Requisitos
Intel VROC SATA RAID	<ul style="list-style-type: none"> • Admite niveles de RAID 0, 1, 5 y 10.

Despliegue del sistema operativo

Existen varias opciones disponibles para desplegar un sistema operativo en el servidor.

Sistemas operativos disponibles

- Microsoft Windows Server
- Red Hat Enterprise Linux
- SUSE Linux Enterprise Server
- Canonical Ubuntu

Lista completa de los sistemas operativos disponibles: <https://lenovopress.lenovo.com/osig>.

Despliegue basado en la herramienta

• Varios servidores

Herramientas disponibles:

- Lenovo XClarity Administrator
http://sysmgmt.lenovofiles.com/help/topic/com.lenovo.lxca.doc/compute_node_image_deployment.html
- Lenovo XClarity Essentials OneCLI
https://pubs.lenovo.com/lxce-onecli/onecli_r_uxspi_proxy_tool
- Paquete de despliegue de Lenovo XClarity Integrator para SCCM (solo para el sistema operativo Windows)
https://sysmgmt.lenovofiles.com/help/topic/com.lenovo.lxci_deploypack_sccm.doc/dpsccm_c_endtoend_deploy_scenario.html

• Servidor único

Herramientas disponibles:

- Lenovo XClarity Provisioning Manager
Sección “Instalación del SO” de la documentación de LXPM compatible con su servidor en <https://pubs.lenovo.com/lxpm-overview/>
- Lenovo XClarity Essentials OneCLI
https://pubs.lenovo.com/lxce-onecli/onecli_r_uxspi_proxy_tool

- Paquete de despliegue de Lenovo XClarity Integrator para SCCM (solo para el sistema operativo Windows)

https://sysmgmt.lenovofiles.com/help/topic/com.lenovo.lxci_deploypack_sccm.doc/dpsccm_c_endtoend_deploy_scenario.html

Despliegue manual

Si no puede acceder a las herramientas anteriores, siga las instrucciones que se incluyen a continuación, descargue la *Guía de instalación del SO* correspondiente y, a continuación, despliegue el sistema operativo manualmente haciendo referencia a la guía.

1. Visite la página siguiente: <https://datacentersupport.lenovo.com/solutions/server-os>.
2. Seleccione un sistema operativo en el panel de navegación y haga clic en **Resources (Recursos)**.
3. Ubique el área de “Guías de instalación del SO” y haga clic en las instrucciones de instalación. A continuación, siga las instrucciones para completar la tarea de despliegue del sistema operativo.

Creación de copia de seguridad de la configuración de servidores

Después de especificar el servidor o de modificar la configuración, es recomendable realizar una copia de seguridad completa de la configuración de servidor.

Asegúrese de crear copias de seguridad para los siguientes componentes del servidor:

- **Procesador de gestión**

Puede crear una copia de seguridad de la configuración de procesador de gestión mediante la interfaz del Lenovo XClarity Controller. Para obtener más información sobre crear copias de seguridad de la configuración del procesador de gestión, consulte:

“Sección de Copia de seguridad de la configuración del BMC” de la documentación de XCC compatible con su servidor en <https://pubs.lenovo.com/lxcc-overview/>.

Como alternativa, puede utilizar el comando `save` de Lenovo XClarity Essentials OneCLI para crear una copia de seguridad de todos los valores de configuración. Para obtener más información sobre el comando `save`, consulte:

https://pubs.lenovo.com/lxce-onecli/onecli_r_save_command

- **Sistema operativo**

Utilice sus métodos de copia de seguridad para crear una copia de seguridad del sistema operativo y de los datos de usuario para el servidor.

Habilitar Intel® On Demand

Un procesador está equipado con diversas capacidades informáticas. Las capacidades básicas están disponibles en la instalación inicial del procesador, mientras que otras permanecen desactivadas. A medida que el entorno de desarrollo y las tareas evolucionan, las demandas informáticas pueden acelerarse y requerir el aprovechamiento de las capacidades del procesador previamente desactivadas. En tales casos, el usuario puede seleccionar las capacidades del procesador que desee y activarlas mediante la función Intel On Demand, una función que permite al usuario personalizar las capacidades del procesador según el entorno y las tareas que esté manejando. En la siguiente sección se especifican los requisitos de hardware y software del sistema, los procedimientos de activación y transferencia de Intel On Demand y la lista de capacidades del procesador.

En esta documentación se incluyen las secciones siguientes:

- “Procesador compatible” en la página 76
- “Herramienta de instalación” en la página 76

- Procedimientos para “Habilitar las características de Intel On Demand” en la página 77
- Procedimientos para “Transferir las características de Intel On Demand” en la página 78
- Instrucciones de XCC y LXCE OneCLI para:
 - “Lectura del PPIN” en la página 79
 - “Instalación de Intel On Demand en el procesador” en la página 80
 - “Adquisición y carga del informe de estado de Intel On Demand” en la página 81
 - “Comprobación de las funciones de Intel On Demand instaladas en un procesador” en la página 83

Nota: En función del modelo, el diseño de la GUI web de XCC puede ser ligeramente diferente de las ilustraciones de este documento.

Procesador compatible

Intel On Demand solo es compatible con procesadores con capacidad Intel On Demand. Para obtener más información sobre los procesadores con capacidad Intel On Demand compatibles con SR630 V4, consulte <https://lenovopress.lenovo.com/lp1600-thinksystem-sr630-v4-server>.

Nota: Todos los procesadores de un sistema deben instalarse con la misma característica Intel On Demand.

Herramienta de instalación

Intel On Demand se puede instalar a través de Lenovo XClarity Controller (XCC) y Lenovo XClarity Essentials OneCLI (LXCE OneCLI). Después de confirmar que su procesador admite Intel On Demand, también tiene que asegurarse de que XCC y LXCE OneCLI instalados en el sistema admiten la instalación de Intel On Demand.

1. Compruebe si Lenovo XClarity Controller (XCC) admite la instalación de Intel On Demand (se proporcionan dos métodos):

- **A través de GUI web de XCC**

Vaya a **Configuración de BMC → Licencia**, si hay una sección denominada **Capacidades de On Demand para Intel CPU** en la página, indica que el XCC actual admite la instalación de Intel On Demand; de lo contrario, deberá actualizar el firmware de XCC a la versión más reciente para garantizar que sea compatible con la instalación de Intel On Demand.



Figura 32. Capacidades de On Demand para Intel CPU en la GUI web de XCC

- **A través de la API REST de XCC**

- Utilice el método **GET** con la siguiente URL de solicitud:
GET https://bmc_ip/redfish/v1/LicenseService/Licenses/
- En el objeto JSON de respuesta, el campo Members incluye la API, como `/redfish/v1/LicenseService/Licenses/CPUX_OnDemandCapability`, donde X es la numeración de la CPU, indica que el XCC actual admite la instalación de Intel On Demand; de lo contrario, deberá actualizar el firmware de XCC a la versión más reciente para asegurarse de que admite la instalación de Intel On Demand.

Por ejemplo:

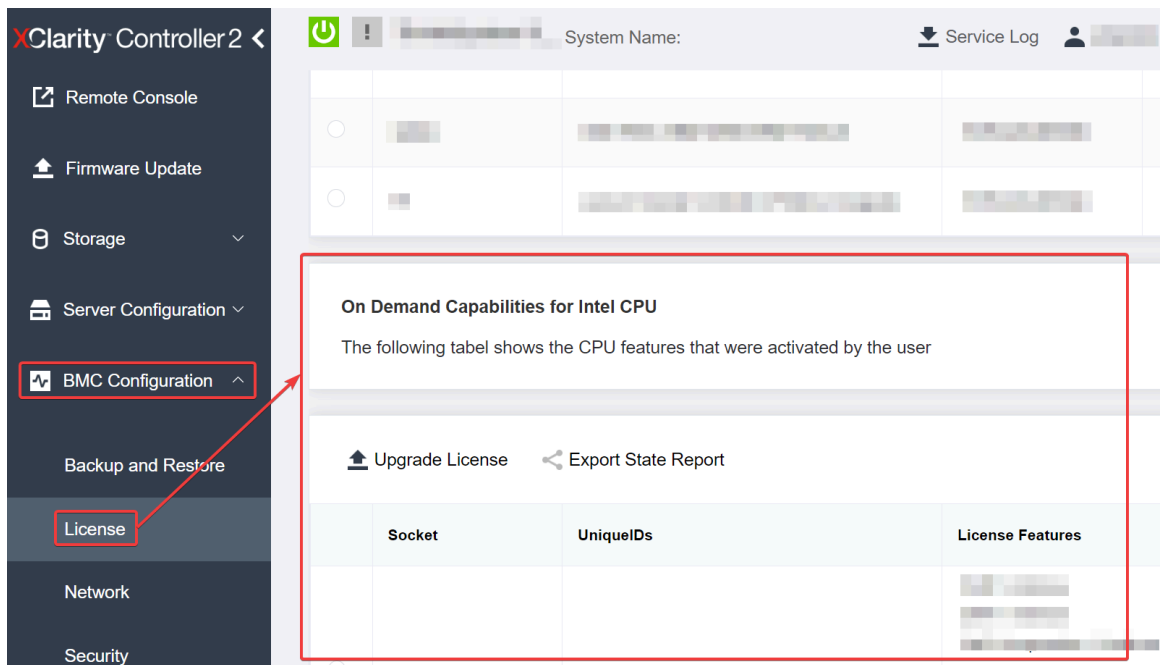
```
"Members": [
  {
    "@odata.id": "/redfish/v1/LicenseService/Licenses/CPU1_OnDemandCapability"
  },
  {
    "@odata.id": "/redfish/v1/LicenseService/Licenses/CPU2_OnDemandCapability"
  },
]
```

- Compruebe si LXCE OneCLI admite la instalación de Intel On Demand
 - La versión de LXCE OneCLI debe ser la 4.2.0 o posterior.

Habilitar las características de Intel On Demand

- Seleccione las funciones de Intel On Demand que cumplan con sus necesidades de carga de trabajo, consulte [“Características de Intel On Demand” en la página 85](#).
- Después de completar el pedido de las características, recibirá un código de autorización por correo electrónico.
- PPIN es una información obligatoria para habilitar las características. Lea el PPIN del procesador que se va a instalar con las características. Consulte [“Lectura del PPIN” en la página 79](#).
- Vaya a <https://fod.lenovo.com/lkms> e introduzca el código de autorización para adquirir la clave de activación.

5. En el sitio web, introduzca el tipo de equipo, el número de serie del equipo y el PPIN.
6. El sitio web generará la clave de activación. Descargue la clave de activación.
7. Instale las características en el procesador con la clave de activación a través de XCC o LXCE OneCLI. Consulte [“Instalación de Intel On Demand en el procesador” en la página 80.](#)

Nota: Si se adquieren más de una clave de activación, es obligatorio instalarlas en el orden secuencial que se adquirieron. Por ejemplo, comience con la instalación de la primera clave adquirida y continúe con la segunda clave adquirida y así sucesivamente.

8. Realice un ciclo de CA del servidor.
9. (Opcional) Cargue el informe de estado de Intel On Demand. Consulte [“Adquisición y carga del informe de estado de Intel On Demand” en la página 81.](#)

El informe de estado representa el estado de configuración actual de los procesadores con capacidad Intel On Demand. Lenovo acepta los informes de estado de los clientes para informarse del estado actual de los procesadores compatibles con Intel On Demand.

10. Para ver las características instaladas en un procesador, consulte [“Comprobación de las funciones de Intel On Demand instaladas en un procesador” en la página 83.](#)

Para referencia, consulte https://pubs.lenovo.com/lenovo_fod.

Transferir las características de Intel On Demand

Después de sustituir un procesador, es posible que deba transferir las características del procesador defectuoso al nuevo procesador. Siga estos pasos para transferir las características al nuevo procesador.

1. Antes de extraer el procesador defectuoso del sistema, lea el PPIN del procesador defectuoso. Consulte [“Lectura del PPIN” en la página 79.](#)
2. Después de instalar el nuevo procesador, lea el PPIN del nuevo procesador. Consulte [“Lectura del PPIN” en la página 79.](#)
3. Vaya a <https://fod.lenovo.com/lkms> e introduzca el PPIN del procesador defectuoso. (PPIN de entrada en la sección UID.)
4. Seleccione las características que se van a transferir.
5. Introduzca el PPIN del nuevo procesador.
6. El sitio web generará la nueva clave de activación. Descargue la nueva clave de activación. Consulte [“Instalación de Intel On Demand en el procesador” en la página 80.](#)
7. Instale las características en el nuevo procesador con la nueva clave de activación a través de XCC o LXCE OneCLI.
8. Realice un ciclo de CA del servidor.
9. (Opcional) Cargue el informe de estado de Intel On Demand. Consulte [“Adquisición y carga del informe de estado de Intel On Demand” en la página 81.](#)

El informe de estado representa el estado de configuración actual de los procesadores con capacidad Intel On Demand. Lenovo acepta los informes de estado de los clientes para informarse del estado actual de los procesadores compatibles con Intel On Demand.

10. Para ver las características instaladas en un procesador, consulte [“Comprobación de las funciones de Intel On Demand instaladas en un procesador” en la página 83.](#)

Para referencia, consulte https://pubs.lenovo.com/lenovo_fod.

Lectura del PPIN

El número de inventario de procesador protegido o PPIN es una información obligatoria para habilitar Intel On Demand. El PPIN puede leerse a través de la GUI web de XCC, la API REST de XCC y LXCE OneCLI. Para obtener más información, consulte lo siguiente.

Lectura de la PPIN a través de la GUI web de XCC

Abra la GUI web de XCC, vaya a la **página Inventario** → **pestaña CPU** → **Expandir** → **PPIN**



Figura 33. Lectura de la PPIN a través de la GUI web de XCC

Lectura de PPIN a través de la API REST XCC

1. Utilice el método **GET** con la siguiente URL de solicitud:

GET https://bmc_ip/redfish/v1/Systems/1/Processors

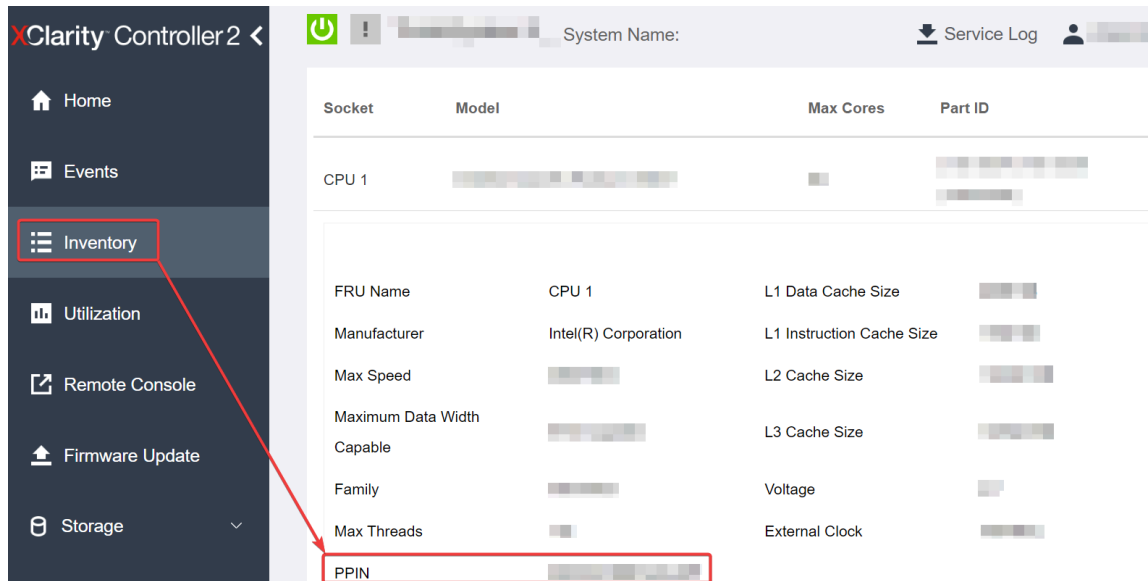
Por ejemplo:

GET https://bmc_ip/redfish/v1/Systems/1/Processors

2. En el objeto JSON de respuesta, el campo Members muestra un enlace de referencia a un elemento del recurso del procesador.

Por ejemplo:

```
"Members":[
  {
    @odata.id: "/redfish/v1/Systems/1/Processors/1"
  },
  {
    @odata.id: "/redfish/v1/Systems/1/Processors/2"
  }
],
```

3. Seleccione el procesador desde el que desea leer el PPIN. Utilice el método **GET** con la siguiente URL de solicitud, donde x es la numeración de la CPU:

GET https://bmc_ip/redfish/v1/Systems/1/Processors/x

Por ejemplo, para leer el PPIN del procesador 1, consulte lo siguiente:

GET https://bmc_ip/redfish/v1/Systems/1/Processors/1

4. En el objeto JSON de respuesta, el campo ProcessorId muestra el campo ProtectedIdentificationNumber, que es la información de PPIN de la CPU solicitada.

Por ejemplo:

```
"ProcessorId":{  
  "ProtectedIdentificationNumber":"1234567890xxxxyy"  
},
```

Lectura de PPIN a través de LXCE OneCLI

Introduzca el siguiente comando:

```
OneCli.exe fod showppin -b XCC_USER:XCC_PASSWORD@XCC_HOST
```

La salida muestra la información de PPIN. Por ejemplo:

```
Machine Type: 7D75  
Serial Number: 7D75012345  
FoD PPIN result:  
=====
```

Socket ID	PPIN
Processor 1	1234567890xxxxyy
Processor 2	9876543210zzzyyy

```
=====
```

Instalación de Intel On Demand en el procesador

Instale las funciones Intel On Demand en el procesador con la clave de activación descargada desde <https://fod.lenovo.com/lkms> mediante la GUI web de XCC, API REST XCC o LXCE OneCLI.

Usar la GUI web de XCC para instalar Intel On Demand

1. Abra la GUI web de XCC, vaya a **Configuración de BMC → Licencia → Capacidades de On Demand para Intel CPU → Licencia de actualización → Examinar → Importar** para cargar la clave de activación



Figura 34. Carga de la clave de activación a través de la GUI web de XCC

2. Si la instalación se realiza correctamente, la GUI web mostrará una ventana emergente con el mensaje "License key upgraded successfully. The features will be activated on the processor after system power cycle".

De lo contrario, consulte [“Habilitar la resolución de problemas de Intel® On Demand”](#) en la página 86.

Usar API REST de XCC para instalar Intel On Demand

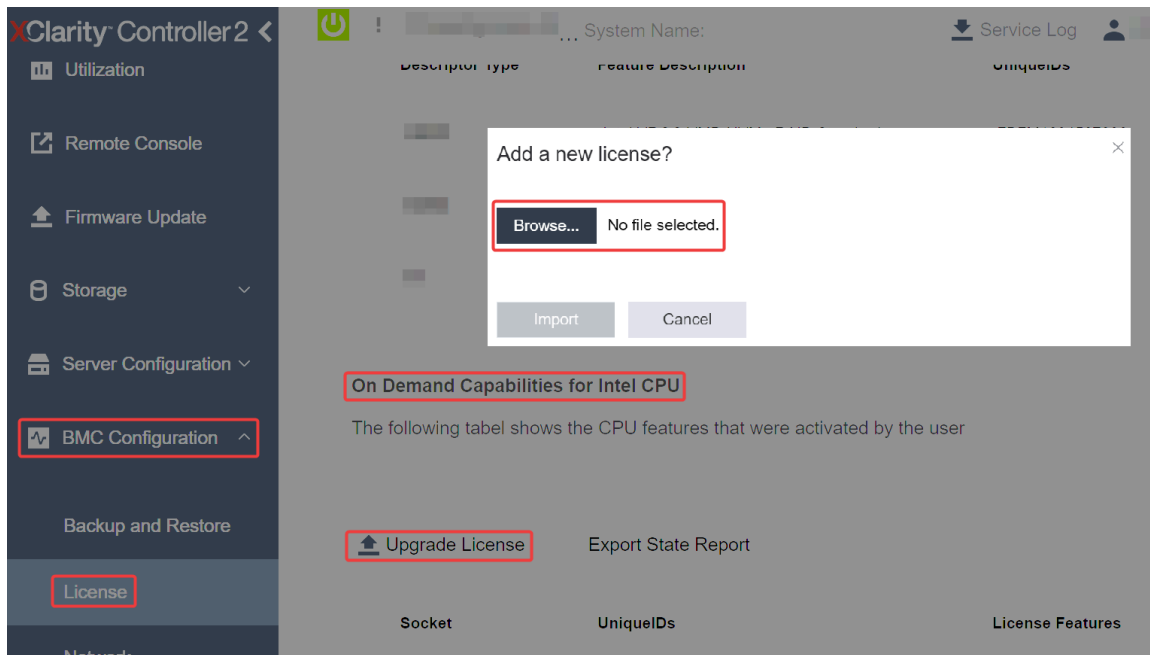
1. Utilice el método **POST** con la siguiente URL de solicitud:
POST `https://bmc_ip/redfish/v1/LicenseService/Licenses`
2. Transfiera la clave de activación a la cadena base64 primero y rellene en el campo LicenseString como datos POST.

```
{
  "LicenseString": ""
}
```
3. Si la instalación se realiza correctamente, la API REST de XCC muestra el mensaje “License key upgraded successfully. The features will be activated on the processor after system power cycle”.

De lo contrario, consulte [“Habilitar la resolución de problemas de Intel® On Demand”](#) en la página 86.

Usar LXCE OneCLI para instalar Intel On Demand

Introduzca el siguiente comando, donde <key_file> especifica la clave de activación:
`OneCli.exe fod install --keyfile <key_file>`

Si se ha instalado correctamente, la respuesta muestra:
Successfully install key

Llame al Soporte de Lenovo si la respuesta muestra lo siguiente:
Failed to install key

Adquisición y carga del informe de estado de Intel On Demand

Después de completar la habilitación o transferencia de Intel On Demand, adquiera y cargue el informe de estado a través de la GUI web de XCC, la API REST de XCC y LXCE OneCLI. Para obtener más información, consulte lo siguiente.

Usar la GUI web de XCC para cargar el informe de estado

1. Abra la GUI web de XCC, vaya a **Configuración de BMC → Licencia → Capacidades de On Demand para Intel CPU → Seleccionar CPU → Exportar informe de estado**



Figura 35. Exportar informe de estado a través de la GUI web de XCC

2. Cargue el informe de estado mediante la sección “Comentarios de On Demand” de <https://fod.lenovo.com/lkms>.

Usar API REST de XCC para cargar el informe de estado

1. Utilice el método **GET** con la siguiente URL de solicitud para recuperar la API de informe de estado de la CPU, donde X es la numeración de la CPU:

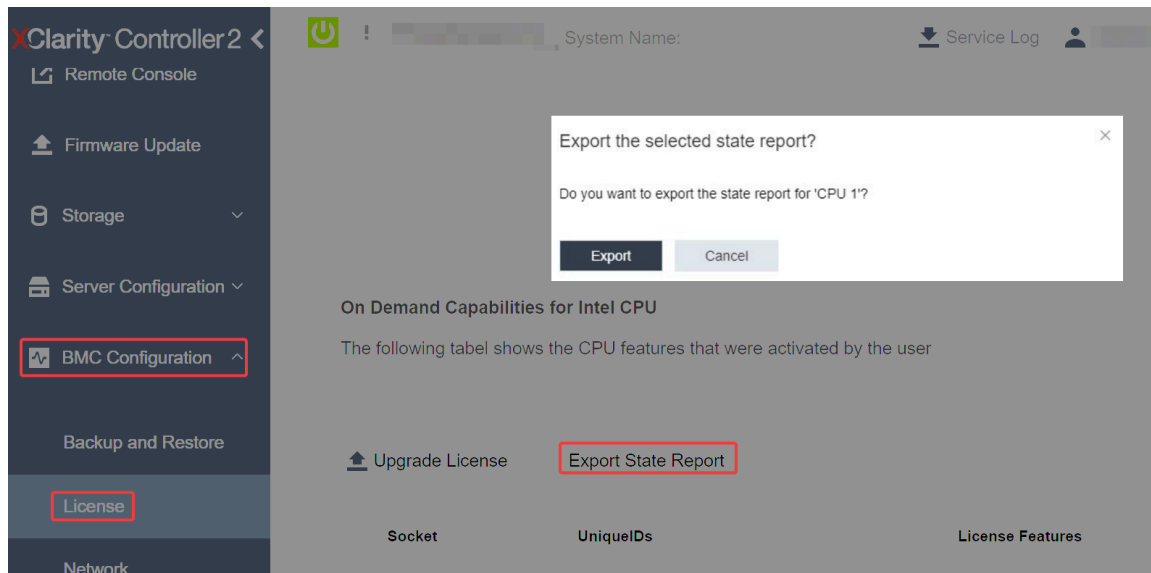
GET https://bmc_ip/redfish/v1/LicenseService/Licenses/CPUX_OnDemandCapability

Por ejemplo, para recuperar la API de informe de estado de la CPU 1, consulte lo siguiente:

GET https://bmc_ip/redfish/v1/LicenseService/Licenses/CPU1_OnDemandCapability

2. En el objeto JSON de la respuesta, la respuesta del target campo de `LenovoLicense.ExportStateReport` es la API de informe de estado de la CPU, donde X es la numeración de la CPU:

```
"Actions": {
  "Oem": {
    "#LenovoLicense.ExportStateReport": {
      "title": "ExportStateReport",
      "target": "/redfish/v1/LicenseService/Licenses/CPUX_OnDemandCapability/Actions/Oem/LenovoLicense.ExportStateReport"
    }
  }
},
```

En el siguiente ejemplo, la respuesta del campo target es la API de informe de estado de la CPU 1. Copie la API de informe de estado de la CPU 1.

```
"Actions": {
  "Oem": {
    "#LenovoLicense.ExportStateReport": {
      "title": "ExportStateReport",
      "target": "/redfish/v1/LicenseService/Licenses/CPU1_OnDemandCapability/Actions/Oem/LenovoLicense.ExportStateReport"
    }
  }
},
```

3. Recupere el informe de estado.
 - a. Utilice el método **POST** con la siguiente URL de solicitud con la API de informe de estado de la CPU para recuperar el informe de estado, donde X es la numeración de la CPU:

POST https://bmc_ip/redfish/v1/LicenseService/Licenses/CPUX_OnDemandCapability/Actions/Oem/LenovoLicense.ExportStateReport

Por ejemplo, para recuperar el informe de estado de la CPU 1, consulte lo siguiente:

POST https://bmc_ip/redfish/v1/LicenseService/Licenses/CPU1_OnDemandCapability/Actions/Oem/LenovoLicense.ExportStateReport
 - b. Utilice un objeto JSON vacío como datos POST. Cuando utilice una herramienta de API como Postman, rellene un objeto JSON vacío en **Cuerpo** → **Sin procesar** → **JSON**, complete un objeto NULL ‘{}’ en un archivo JSON.

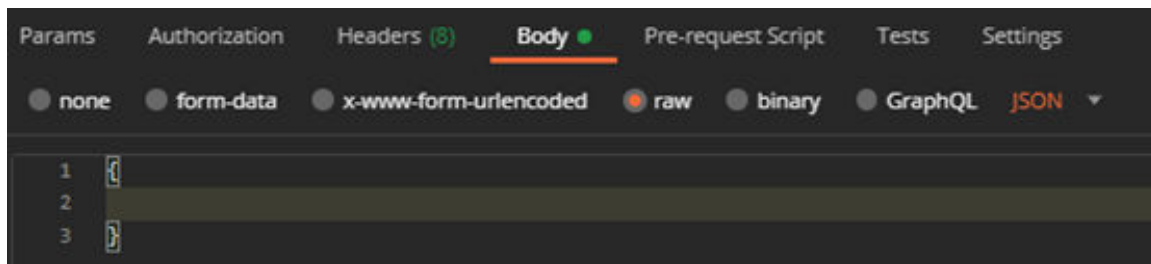

4. En la respuesta, recupere el informe de estado en el campo `stateReports`.

```
{
  "stateReports": [
    {
      "syntaxVersion": "1.0",
      "timestamp": ""
    }
  ]
}
```

```

    "objectId": "",
    "hardwareComponentData": [
      {
        "hardwareId": {
          "type": "PPIN",
          "value": ""
        },
        "stateCertificate": {
          "pendingCapabilityActivationPayloadCount": ,
          "value": ""
        },
        "hardwareType": "CPU"
      }
    ]
  }
}

```

5. Cargue el informe de estado mediante la sección “Comentarios de On Demand” de <https://fod.lenovo.com/lkms>.

Usar LXCE OneCLI para cargar el informe de estado

1. Adquiera el informe de estado con el siguiente comando:
`OneCli.exe fod exportreport -b XCC_USER:XCC_PASSWORD@XCC_HOST`
2. Cargue el informe de estado con el siguiente comando:
`OneCli.exe fod uploadreport --file CPU1_xxxxxx_StateReport.json --kmsid KMS_USER:KMS_PASSWORD`
 Donde:

CPU1_xxxxxx_StateReport.json es el nombre del archivo descargado desde el comando **fod exportreport** en el paso 1.

KMS_USER y KMS_PASSWORD son su ID y contraseña en <https://fod.lenovo.com/lkms>.

Comprobación de las funciones de Intel On Demand instaladas en un procesador

Puede comprobar las funciones de Intel On Demand instaladas en un procesador a través de la GUI web de XCC, API REST de XCC y LXCE OneCLI. Para obtener más información, consulte lo siguiente.

Nota: Si el procesador no se ha instalado con ninguna licencia, no aparecería en la sección **Capacidades de On Demand para Intel CPU** en la GUI web de XCC.

Usar la GUI web de XCC para comprobar las funciones de Intel On Demand instaladas en un procesador

Vaya a **Configuración de BMC → Licencia → Capacidades de On Demand para Intel CPU → Seleccionar CPU → Características de licencia**, donde se enumeran las características instaladas.



Figura 36. Comprobación de las funciones de Intel On Demand instaladas en un procesador en la GUI web de XCC

Usar API REST de XCC para comprobar las funciones de Intel On Demand instaladas en un procesador

1. Use el método **GET** con la siguiente URL de solicitud para recuperar las características Intel On Demand instaladas en la CPU X, donde X es la numeración de la CPU:
GET https://bmc_ip/redfish/v1/LicenseService/Licenses/CPUX_OnDemandCapability
Por ejemplo, para recuperar las características de Intel On Demand instaladas en la CPU 1, consulte lo siguiente:
GET https://bmc_ip/redfish/v1/LicenseService/Licenses/CPU1_OnDemandCapability
2. En el objeto JSON de respuesta, el campo FeatureList contiene las características de Intel On Demand instaladas en este procesador.

```

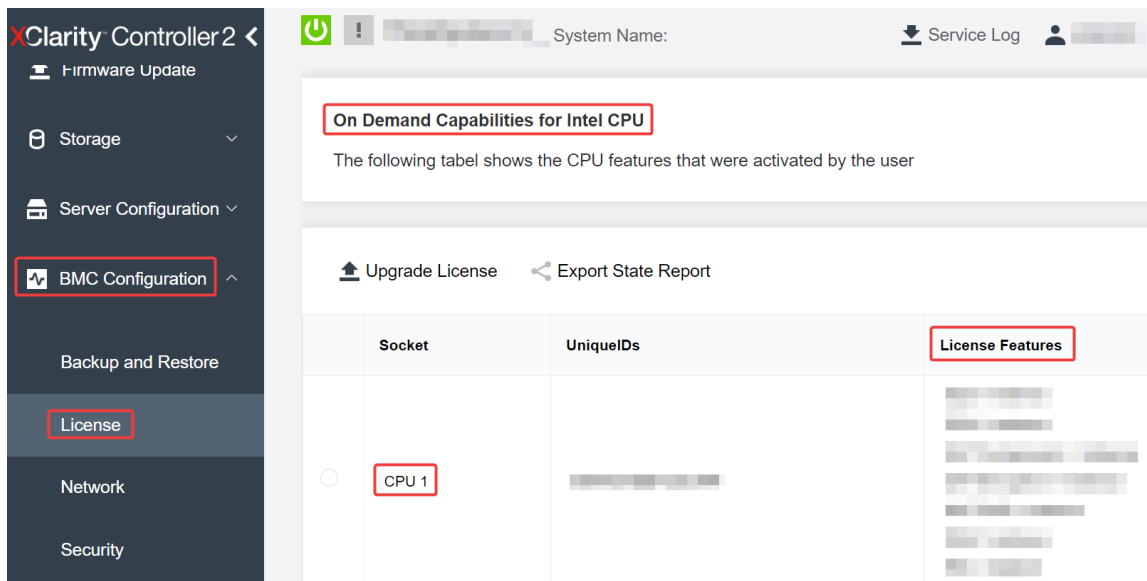
    "Oem": {
      "Lenovo": {
        "FeatureList": []
        "@odata.type": ""
      }
    },

```

Usar LXCE OneCLI para comprobar las funciones de Intel On Demand instaladas en un procesador

1. Compruebe las características instaladas con el siguiente comando:
OneCli.exe fod report -b XCC_USER:XCC_PASSWORD@XCC_HOST
2. La salida muestra todas las licencias, incluidas las funciones de Intel On Demand. Por ejemplo:

```

FoD Reports result:
=====
| Feature | Key | Status | Description | User | Expired |
| Type | ID | | Feature List | Reminding | Date |
=====
| N/A | CPU1_OnDemandCapability | StandbyOffline | DSA 4 instances, | N/A | N/A |
| | | | IAA 4 instances | | |
=====
| N/A | CPU2_OnDemandCapability | Enabled | DSA 4 instances, | N/A | N/A |
| | | | IAA 4 instances | | |
=====
| 004a | XCC2_Platinum | Enabled | Lenovo XClarity Controller 2 | N/A | N/A |
| | | | Platinum Upgrade | | |
=====
Succeed.

```

Características de Intel On Demand

A continuación se enumeran las características de Intel On Demand. Las características compatibles varían según el producto; para obtener más información, consulte <https://lenovopress.lenovo.com/lp1600-thinksystem-sr630-v4-server>.

Características

- **Intel Quick Assist Technology (Intel QAT)¹**

Intel® QAT, que ayuda a liberar núcleos del procesador descargando el cifrado, el descifrado y la compresión para que los sistemas puedan atender a un mayor número de clientes o consumir menos energía. Con Intel QAT, los procesadores Intel Xeon Scalable de 4ª generación son las CPU de mayor rendimiento que pueden comprimir y cifrar en un único flujo de datos.

- **Intel Dynamic Load Balancer (Intel DLB)²**

Intel DLB es un sistema de colas y árbitros gestionado por hardware que conecta a productores y consumidores. Se trata de un dispositivo PCI previsto para residir en el uncore de la CPU del servidor y que puede interactuar con el software que se ejecuta en los núcleos y, potencialmente, con otros dispositivos.

- **Intel Data Streaming Accelerator (Intel DSA)¹**

Intel DSA impulsa un alto rendimiento de las cargas de trabajo de almacenamiento, redes y uso intensivo de datos al mejorar las operaciones de movimiento y transformación de datos en transmisión. Diseñado para descargar las tareas de movimiento de datos más comunes que causan sobrecarga en las implementaciones a escala del centro de datos, Intel DSA ayuda a acelerar el movimiento de datos a través de la CPU, la memoria, las cachés, toda la memoria conectada, el almacenamiento y los dispositivos de red.

- **Intel In Memory Accelerator (Intel IAA)¹**

Intel IAA ayuda a ejecutar cargas de trabajo de bases de datos y análisis más rápidamente, con una eficiencia energética potencialmente mayor. Este acelerador integrado aumenta el rendimiento de las consultas y reduce la huella de memoria para las cargas de trabajo de bases de datos en memoria y análisis de big data. Intel IAA es ideal para bases de datos en memoria y bases de datos de origen.

- **Intel Software Guard Extensions (Intel SGX) 512 GB³**

Intel® SGX ofrece un cifrado de memoria basado en hardware que aísla el código y los datos de aplicaciones específicas en la memoria. Intel SGX permite que el código de nivel de usuario asigne regiones privadas de memoria, denominadas enclaves, que están diseñadas para estar protegidas de los procesos que se ejecutan en niveles de privilegio superiores.

Referencias

- ¹*Achieve Performance Advantage with Intel oneAPI, AI Tools, and 4th Gen Intel® Xeon® Scalable Processors Featuring Built-in Accelerator Engines*, (n.d.). Intel. <https://www.intel.com/content/www/us/en/developer/articles/technical/performance-advantage-with-xeon-and-oneapi-tools.html>
- ²*Intel® Dynamic Load Balancer*, (23 de mayo de 2023) Intel. <https://www.intel.com/content/www/us/en/download/686372/intel-dynamic-load-balancer.html>
- ³*Intel® Software Guard Extensions (Intel® SGX)*, (n.d.) Intel. <https://www.intel.com/content/www/us/en/architecture-and-technology/software-guard-extensions.html>

Habilitar la resolución de problemas de Intel® On Demand

Consulte la siguiente tabla para ver los mensajes de error de instalación de Intel On Demand y las acciones del usuario.

Tabla 21. Mensajes de instalación de Intel On Demand y acciones del usuario

Mensaje	Acción del usuario
La clave de licencia se ha actualizado correctamente. Las características se activarán en el procesador después del ciclo de alimentación del sistema.	Puede activar Intel On Demand después de realizar un ciclo de alimentación del sistema.
El formato de la clave de activación no es válido	Compruebe si cargó el archivo de la clave de activación correcto. Si el error persiste, póngase en contacto con soporte técnico de Lenovo.
PPIN del procesador no válido en la clave de activación	Póngase en contacto con Soporte de Lenovo.
La licencia ya se ha instalado en el procesador	Ya ha instalado esta clave de activación. Compruebe si la clave de activación que cargó es correcta.
No hay espacio suficiente de NMRAM en el procesador	Póngase en contacto con Soporte de Lenovo.
Error interno	Póngase en contacto con Soporte de Lenovo.
Restablecimiento en frío necesario antes del siguiente aprovisionamiento	Si desea continuar instalando una clave de activación, realice un ciclo de alimentación del sistema en primer lugar.
No se puede suministrar LAC por un error de FEH	Póngase en contacto con Soporte de Lenovo.
No se puede importar la licencia en estado apagado, inténtelo de nuevo después del encendido.	Encienda el sistema antes de instalar Intel On Demand.
No se puede importar la licencia debido a que la información sobre capacidades On Demand está en curso. Inténtelo de nuevo más tarde.	Si desea continuar instalando una clave de activación, inténtelo de nuevo más tarde.

Apéndice A. Obtención de ayuda y asistencia técnica

Si necesita ayuda, servicio o asistencia técnica, o simplemente desea obtener más información acerca de los productos de Lenovo, encontrará una amplia variedad de fuentes disponibles en Lenovo que le asistirán.

En la siguiente dirección de la World Wide Web, encontrará información actualizada acerca de los sistemas, los dispositivos opcionales, los servicios y el soporte de Lenovo:

<http://datacentersupport.lenovo.com>

Nota: IBM es el proveedor de servicios preferido de Lenovo para ThinkSystem

Antes de llamar

Antes de llamar, existen varios pasos que debe tomar para intentar resolver el problema usted mismo. Si decide que necesita solicitar asistencia, recopile la información necesaria para el técnico de servicio para facilitar la resolución expedita del problema.

Intente resolver el problema usted mismo

Usted puede resolver muchos problemas sin asistencia externa siguiendo los procedimientos de resolución de problemas que Lenovo proporciona en la ayuda en línea o en la documentación del producto Lenovo. La ayuda en línea también describe las pruebas de diagnóstico que usted puede realizar. La documentación de la mayoría de sistemas, sistemas operativos y programas contiene procedimientos de resolución de problemas y explicaciones de mensajes de error y códigos de error. Si sospecha que tiene un problema de software, consulte la documentación del sistema operativo o del programa.

Encontrará documentación de producto para los productos ThinkSystem en la siguiente ubicación:

<https://pubs.lenovo.com/>

Puede realizar estos pasos para intentar solucionar el problema usted mismo:

- Compruebe todos los cables para asegurarse de que están correctamente conectados.
- Compruebe los interruptores de alimentación para asegurarse de que el sistema y los posibles dispositivos opcionales están encendidos.
- Revise los controladores de dispositivo actualizados de software, firmware y sistema operativo para su producto Lenovo. (Consulte los siguientes enlaces) Los términos y condiciones de Lenovo Warranty establecen que usted, el propietario del producto Lenovo, es responsable del mantenimiento y la actualización de todo el software y firmware para el producto (excepto que esté cubierto por un contrato de mantenimiento adicional). Su técnico de servicio le solicitará que actualice su software y firmware si el problema posee una solución documentada dentro de una actualización de software.
 - Descargas de controladores y software
 - <https://datacentersupport.lenovo.com/products/servers/thinksystem/sr630v4/7dg8/downloads/driver-list/>
 - Centro de soporte de sistema operativo
 - <https://datacentersupport.lenovo.com/solutions/server-os>
 - Instrucciones de instalación del sistema operativo
 - <https://pubs.lenovo.com/#os-installation>

- Si ha instalado hardware o software nuevos en su entorno, revise <https://serverproven.lenovo.com> para asegurarse de que el hardware y software son compatibles con su producto.
- Consulte “Determinación de problemas” en la *Guía del usuario* o la *Guía de mantenimiento de hardware* para obtener instrucciones sobre aislamiento y resolución de problemas.
- Vaya a <http://datacentersupport.lenovo.com> y revise la información sobre cómo resolver el problema.

Para buscar las sugerencias de tecnología disponibles para el servidor:

1. Vaya a <http://datacentersupport.lenovo.com> e introduzca el nombre del modelo o el tipo de equipo de su servidor en la barra de búsqueda para acceder a la página de soporte.
2. Haga clic en **How To's (Cómo)** en el panel de navegación.
3. Haga clic en **Article Type (Tipo de artículo) → Solution (Solución)** en el menú desplegable.

Siga las instrucciones de la pantalla para elegir la categoría del problema que tiene.

- Visite el Foros del centro de datos de Lenovo en https://forums.lenovo.com/t5/Datacenter-Systems/ct-p/sv_eg para ver si otra persona se encontró con un problema similar.

Recopilación de información necesaria para llamar a Soporte

Si requiere servicio de garantía para su producto Lenovo, los técnicos de servicio estarán disponibles para ayudarlo de forma más eficaz si usted se prepara la información apropiada antes de llamar. También puede visitar <http://datacentersupport.lenovo.com/warrantylookup> para obtener más información sobre la garantía del producto.

Reúna la siguiente información para proporcionar al técnico de servicio. Esta información ayudará al técnico de servicio a proporcionar rápidamente una solución para su problema y asegurar que usted reciba el nivel de servicio que ha contratado.

- Números de contrato del acuerdo de Mantenimiento de hardware y software, si corresponde
- Número del tipo de equipo (identificador de 4 dígitos del equipo Lenovo). El número de tipo de equipo se puede encontrar en la etiqueta de ID, consulte “[Identificación del servidor y acceso a Lenovo XClarity Controller](#)” en la página 61.
- Número de modelo
- Número de serie
- Niveles de firmware para el sistema actual y UEFI
- Otra información pertinente, como mensajes y registros de errores

Como alternativa a llamar a soporte de Lenovo, puede ir a <https://support.lenovo.com/servicerequest> para enviar una solicitud de servicio electrónico. Al enviar una Solicitud de servicio electrónico se inicia el proceso para determinar una solución a su problema poniendo la información relevante a disposición de los técnicos de servicio. Los técnicos de servicio de Lenovo podrán empezar a trabajar en la búsqueda de una solución en cuanto haya completado y enviado una Solicitud de servicio electrónico.

Recopilación de datos de servicio

Para identificar claramente la causa de un problema de servidor o para atender a una petición de Lenovo Support, es posible que deba recopilar datos del servicio que se pueden utilizar para un análisis posterior. Los datos de servicio incluyen información como registros de eventos e inventario de hardware.

Los datos de servicio se pueden recopilar a través de las siguientes herramientas:

- **Lenovo XClarity Provisioning Manager**

Utilice la función de recopilación de datos del servicio de Lenovo XClarity Provisioning Manager para recopilar datos del servicio del sistema. Puede recopilar datos existentes del registro del sistema o ejecutar un nuevo diagnóstico para recopilar nuevos datos.

- **Lenovo XClarity Controller**

Puede utilizar la interfaz web de Lenovo XClarity Controller o la CLI para recopilar datos de servicio del servidor. El archivo se puede guardar y enviar a Lenovo Support.

- Para obtener más información acerca del uso de la interfaz web para recopilar datos del servicio, consulte la sección “Copia de seguridad de la configuración del BMC” en la documentación de XCC compatible con su servidor en <https://pubs.lenovo.com/lxcc-overview/>.
- Para obtener más información acerca del uso de la CLI para recopilar datos del servicio, consulte la sección “Comando `ffdc` de XCC” en la documentación de XCC compatible con su servidor en <https://pubs.lenovo.com/lxcc-overview/>.

- **Lenovo XClarity Administrator**

Lenovo XClarity Administrator se puede configurar para que automáticamente recopile y envíe archivos de diagnóstico a Lenovo Support cuando ocurran ciertos eventos de mantenimiento en Lenovo XClarity Administrator y en los puntos finales gestionados. Puede elegir enviar los archivos de diagnóstico a Soporte de Lenovo mediante Call Home o a otro proveedor de servicio mediante SFTP. También puede recopilar los archivos de diagnóstico de forma manual, abrir un registro de problemas y enviar archivos de diagnóstico a Soporte de Lenovo.

Puede encontrar más información acerca de la configuración de notificaciones automáticas en Lenovo XClarity Administrator en http://sysmgt.lenovofiles.com/help/topic/com.lenovo.lxca.doc/admin_setupcallhome.html.

- **Lenovo XClarity Essentials OneCLI**

Lenovo XClarity Essentials OneCLI tiene la aplicación de inventario para recopilar datos del servicio. Puede ejecutarse en banda y fuera de banda. Cuando funcione en banda dentro del sistema operativo del host en el servidor, OneCLI puede recopilar información acerca del sistema operativo, como el registro de eventos del sistema operativo, adicionalmente a los datos de servicio del hardware.

Para obtener datos del servicio, puede ejecutar el comando `getinfor`. Para obtener más información acerca de la ejecución de `getinfor`, consulte https://pubs.lenovo.com/lxce-onecli/onecli_r_getinfor_command.

Ponerse en contacto con soporte

Puede ponerse en contacto con soporte para obtener ayuda para su problema.

Puede recibir servicio para hardware a través de un proveedor de servicio autorizado de Lenovo. Para localizar a un proveedor de servicio autorizado por Lenovo para prestar servicio de garantía, visite la página <https://datacentersupport.lenovo.com/serviceprovider> y use los filtros de búsqueda para diferentes países. Para obtener los números de teléfono de soporte de Lenovo, consulte <https://datacentersupport.lenovo.com/supportphonenumberlist> para ver los detalles de soporte de su región.

Apéndice B. Documentos y respaldos

Esta sección proporciona documentos prácticos, descargas de controladores y de firmware, así como recursos de soporte.

Descarga de documentos

En esta sección se proporciona una introducción y un enlace de descarga para documentos prácticos.

Documentos

- **Guías de instalación de rieles**
 - Instalación del servidor en un bastidor
- **Guía de instalación de CMA**
 - Instalación de la guía de los cables (CMA) en un bastidor
- **Guía del usuario**
 - Visión general completa, configuración del sistema, sustitución de componentes de hardware y resolución de problemas.

Capítulos seleccionados de la *Guía del usuario*:
 - **Guía de configuración del sistema** : visión general del servidor, identificación de componentes, LED del sistema y pantalla de diagnóstico, desembalaje de productos, instalación y configuración del servidor.
 - **Guía de mantenimiento de hardware**: Instalación de componentes de hardware y resolución de problemas.
- **Guía de disposición de los cables**
 - Información relacionada con la disposición de los cables.
- **Mensajes y códigos de referencia**
 - Sucesos de XClarity Controller, LXPM y UEFI
- **Manual de UEFI**
 - Introducción a la configuración de UEFI

Sitios web de soporte

En esta sección se proporcionan descargas de controladores y de firmware, así como recursos de soporte.

Apéndice C. Avisos

Puede que Lenovo no comercialice en todos los países los productos, servicios o características a los que se hace referencia en este documento. Póngase en contacto con su representante local de Lenovo para obtener información acerca de los productos y servicios disponibles actualmente en su zona.

Las referencias a productos, programas o servicios de Lenovo no pretenden afirmar ni implicar que solo puedan utilizarse esos productos, programas o servicios de Lenovo. En su lugar, puede utilizarse cualquier producto, programa o servicio funcionalmente equivalente que no infrinja ninguno de los derechos de propiedad intelectual de Lenovo. Sin embargo, es responsabilidad del usuario evaluar y verificar el funcionamiento de cualquier otro producto, programa o servicio.

Lenovo puede tener patentes o solicitudes de patentes pendientes que aborden temas descritos en este documento. La posesión de documento no constituye una oferta y no le otorga ninguna licencia sobre ninguna patente o solicitud de patente. Puede enviar sus consultas, por escrito, a:

*Lenovo (United States), Inc.
8001 Development Drive
Morrisville, NC 27560
U.S.A.
Attention: Lenovo Director of Licensing*

LENOVO PROPORCIONA ESTA PUBLICACIÓN “TAL CUAL” SIN GARANTÍA DE NINGUNA CLASE, NI EXPLÍCITA NI IMPLÍCITA, INCLUIDAS, PERO SIN LIMITARSE A, LAS GARANTÍAS IMPLÍCITAS DE NO VULNERACIÓN DE DERECHOS, COMERCIALIZABILIDAD O IDONEIDAD PARA UNA FINALIDAD DETERMINADA. Algunas legislaciones no contemplan la exclusión de garantías, ni implícitas ni explícitas, por lo que puede haber usuarios a los que no afecte dicha norma.

Esta información podría incluir inexactitudes técnicas o errores tipográficos. La información aquí contenida está sometida a modificaciones periódicas, las cuales se incorporarán en nuevas ediciones de la publicación. Lenovo se reserva el derecho a realizar, si lo considera oportuno, cualquier modificación o mejora en los productos o programas que se describen en esta publicación.

Los productos descritos en este documento no están previstos para su utilización en implantes ni otras aplicaciones de reanimación en las que el funcionamiento incorrecto podría provocar lesiones o la muerte a personas. La información contenida en este documento no cambia ni afecta a las especificaciones o garantías del producto de Lenovo. Ninguna parte de este documento deberá regir como licencia explícita o implícita o indemnización bajo los derechos de propiedad intelectual de Lenovo o de terceros. Toda la información contenida en este documento se ha obtenido en entornos específicos y se presenta a título ilustrativo. Los resultados obtenidos en otros entornos operativos pueden variar.

Lenovo puede utilizar o distribuir la información que le suministre el cliente de la forma que crea oportuna, sin incurrir con ello en ninguna obligación con el cliente.

Las referencias realizadas en esta publicación a sitios web que no son de Lenovo se proporcionan únicamente en aras de la comodidad del usuario y de ningún modo pretenden constituir un respaldo de los mismos. La información de esos sitios web no forma parte de la información para este producto de Lenovo, por lo que la utilización de dichos sitios web es responsabilidad del usuario.

Los datos de rendimiento incluidos en este documento se han obtenido en un entorno controlado. Así pues, los resultados obtenidos en otros entornos operativos pueden variar de forma significativa. Es posible que algunas mediciones se hayan realizado en sistemas en desarrollo, por lo que no existen garantías de que estas sean las mismas en los sistemas de disponibilidad general. Además, es posible que la estimación de

algunas mediciones se haya realizado mediante extrapolación. Los resultados reales pueden variar. Los usuarios de la presente publicación deben verificar los datos pertinentes en su entorno de trabajo específico.

Marcas registradas

LENOVO y THINKSYSTEM son marcas registradas de Lenovo.

El resto de las marcas registradas son propiedad de sus propietarios respectivos.

Notas importantes

La velocidad del procesador indica la velocidad del reloj interno del procesador; también hay otros factores que afectan al rendimiento de la aplicación.

La velocidad de la unidad de CD o DVD es la velocidad de lectura variable. Las velocidades reales varían y con frecuencia son inferiores a la velocidad máxima posible.

Cuando se hace referencia al almacenamiento del procesador, al almacenamiento real y virtual o al volumen del canal, KB representa 1.024 bytes, MB representa 1.048.576 bytes y GB representa 1.073.741.824 bytes.

Cuando se hace referencia a la capacidad de la unidad de disco duro o al volumen de comunicaciones, MB representa 1 000 000 bytes y GB representa 1 000 000 000 bytes. La capacidad total a la que puede acceder el usuario puede variar en función de los entornos operativos.

Las capacidades máximas de las unidades de disco internas suponen sustituir cualquier unidad de disco duro estándar y llenar todas las bahías de unidad de disco duro con las unidades de mayor tamaño admitidas actualmente y disponibles en Lenovo.

Es posible que la memoria máxima requiera la sustitución de la memoria estándar por un módulo de memoria opcional.

Cada celda de memoria de estado sólido cuenta con un número finito e intrínseco de ciclos de escritura en los que la celda puede incurrir. Por lo tanto, un dispositivo de estado sólido tiene un número máximo de ciclos de escritura a los que puede estar sujeto. Estos se expresan como total bytes written (total de bytes escritos, TBW). Un dispositivo que excede este límite puede no responder a los mandatos generados por el sistema o bien no se podrá escribir en él. Lenovo no se hace responsable de la sustitución de un dispositivo que haya excedido el número garantizado máximo de ciclos de programa/eliminación, como está documentado en las Especificaciones oficiales publicadas para el dispositivo.

Lenovo no ofrece declaraciones ni garantía de ningún tipo respecto a productos que no sean de Lenovo. El soporte (si existe) para productos que no sean de Lenovo lo proporcionan terceros y no Lenovo.

Es posible que parte del software difiera de su versión minorista (si está disponible) y que no incluya manuales de usuario o todas las funciones del programa.

Avisos de emisiones electrónicas

Cuando fija un monitor al equipo, debe utilizar el cable de monitor asignado y todos los dispositivos de supresión de interferencia que se proveen con él.

Los avisos electrónicos adicionales acerca de las emisiones están disponibles en:

https://pubs.lenovo.com/important_notices/

Declaración de RoHS de BSMI de la región de Taiwán

單元 Unit	限用物質及其化學符號 Restricted substances and its chemical symbols					
	鉛Lead (PB)	汞Mercury (Hg)	鎘Cadmium (Cd)	六價鉻 Hexavalent chromium (Cr ⁶⁺)	多溴聯苯 Polybrominated biphenyls (PBB)	多溴二苯醚 Polybrominated diphenyl ethers (PBDE)
機架	○	○	○	○	○	○
外部蓋板	○	○	○	○	○	○
機械組合作件	-	○	○	○	○	○
空氣傳動設備	-	○	○	○	○	○
冷卻組合作件	-	○	○	○	○	○
內存模組	-	○	○	○	○	○
處理器模組	-	○	○	○	○	○
電纜組合作件	-	○	○	○	○	○
電源供應器	-	○	○	○	○	○
儲備設備	-	○	○	○	○	○
印刷電路板	-	○	○	○	○	○

備考1. “超出0.1 wt %” 及 “超出0.01 wt %” 係指限用物質之百分比含量超出百分比含量基準值。
Note 1: “exceeding 0.1wt%” and “exceeding 0.01 wt%” indicate that the percentage content of the restricted substance exceeds the reference percentage value of presence condition.

備考2. “○” 係指該項限用物質之百分比含量未超出百分比含量基準值。
Note 2: “○” indicates that the percentage content of the restricted substance does not exceed the percentage of reference value of presence.

備考3. “-” 係指該項限用物質為排除項目。
Note 3: The “-” indicates that the restricted substance corresponds to the exemption.

Información de contacto de importación y exportación de la región de Taiwán

Existen contactos disponibles para la información de importación y exportación para la región de Taiwán.

委製商/進口商名稱: 台灣聯想環球科技股份有限公司
進口商地址: 台北市南港區三重路 66 號 8 樓
進口商電話: 0800-000-702

TCO Certified

Los modelos/configuraciones seleccionados cumplen con los requisitos de TCO Certified y tienen la etiqueta TCO Certified.

Nota: TCO Certified es una certificación de sustentabilidad internacional externa para productos de TI. Para obtener más detalles, vaya a <https://www.lenovo.com/us/en/compliance/tco/>.

Lenovo