

랙 설치 안내서

이 문서는 트리스 슬라이드 레일 및 1U/2U CMA 가 포함된 트리스 슬라이드 레일 키트에 대한 중요한 정보를 제공합니다. 각 슬라이드 레일 키트 패키지에 포함된 항목은 다음과 같습니다.

- 왼쪽 레일 1 개
- 오른쪽 레일 1 개
- M6 나사 2 개

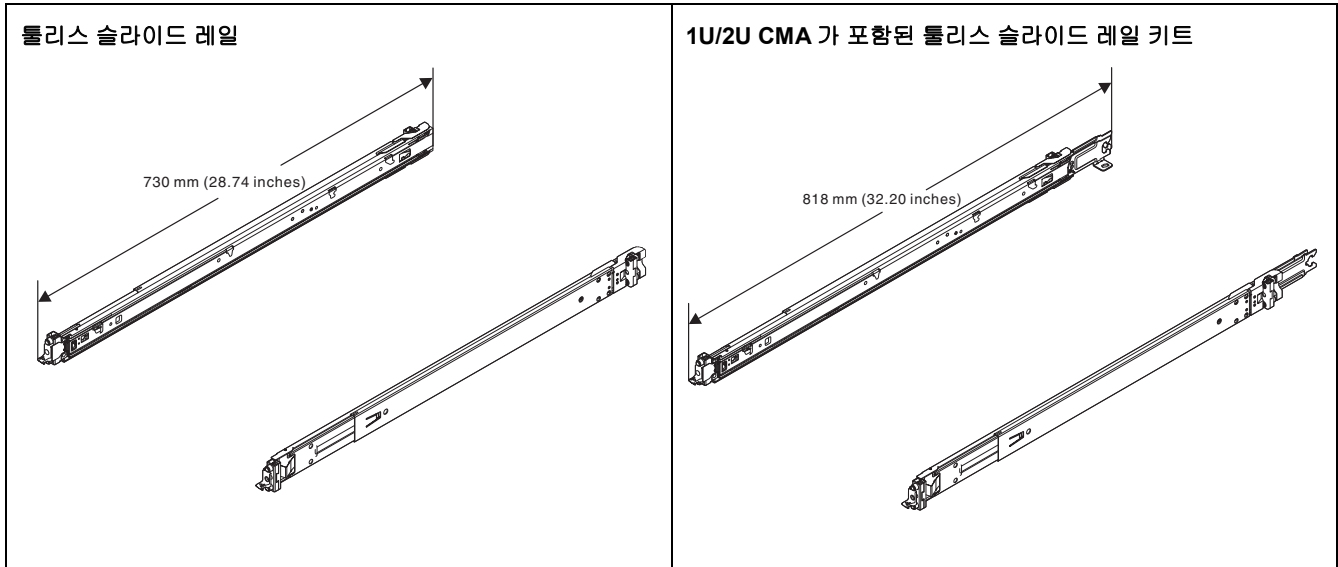

트리스 슬라이드 레일 또는 1U/2U CMA 가 포함된 트리스 슬라이드 레일 키트가 있을 수 있습니다.

- 트리스 슬라이드 레일을 구입한 경우 트리스 슬라이드 레일용 1U/2U CMA 업그레이드 키트를 구입하여 케이블을 쉽게 관리할 수 있습니다.
- 1U/2U CMA 가 포함된 트리스 슬라이드 레일 키트를 구입한 경우, CMA 키트가 레일 키트와 함께 제공됩니다. CMA 를 설치하려면 CMA 와 함께 제공된 설치 안내서를 참조하십시오.

CMA 마운팅 브래킷을 제거하여 레일 길이를 줄임으로써 레일이 얇은 랙이나 뒷면 수직 배전 장치(PDU)가 있는 랙에 맞도록 할 수 있습니다. 브래킷을 제거하려면, 7 페이지에 있는 CMA 마운팅 브래킷 제거의 내용을 참조하십시오.

레일 키트를 설치하는 데 도움이 되는 설치 프로세스 비디오의 QR(quick response) 코드가 제공됩니다. 다음 QR 코드 중 하나를 스캔하여 설치 비디오에 액세스할 수 있습니다.

Youtube:



Youku:



이 지침을 먼저 읽으십시오.

안전 및 케이블링 정보는 랙과 함께 제공되는 문서를 참고하십시오. 랙에 서버를 설치하기 전에 다음 지침을 숙지하십시오.

- 다음 요구사항을 충족시키는 랙에 서버를 설치하십시오.
 - 앞면 마운팅 플랜지와 앞면 도어 내부 사이의 최소 깊이 - **70mm(2.76** 인치).
 - 새시 뒷면 벽과 뒷면 도어 내부 사이의 최소 깊이 - **214mm(8.43** 인치).
 - 앞면 마운팅 플랜지와 뒷면 마운팅 플랜지 사이의 최대 거리는 **864mm(34.00** 인치)입니다.
 - 동일한 랙에 레일과 **OU PDU** 를 설치하려면 랙은 다음 높이 및 깊이 요구사항을 충족해야 합니다.
 - 42U 이상
 - CMA 를 설치하지 않을 경우 깊이가 최소 **1000mm(39.37** 인치) 이상이어야 합니다
 - CMA 를 설치할 경우 깊이가 최소 **1200mm(47.24** 인치) 이상이어야 합니다
- 반드시 도어에 구멍이 있는 랙에만 서버를 설치하십시오. 장치를 설치하는 데 방해되지 않도록 랙 도어 및 측면 패널을 제거하십시오.
- 랙의 밑면부터 장치를 설치하십시오. 랙의 밑면에 가장 무거운 장치를 설치하십시오.
- 실내 온도에 대한 요구사항은 서버 *유지보수 기술 문서* 또는 *설정 안내서*의 내용을 참조하십시오.
- 통풍구를 차단하지 마십시오. 원활한 통풍을 위해 **15cm(6** 인치) 정도의 공간을 두십시오.
- 랙에 설치된 서버의 아래 및 윗부분이 덮개로 막혀 있는지 확인하십시오. 서버 구성 요소의 손상을 방지하려면, 필터 패널을 설치하여 서버의 아래 및 윗부분을 막고 통풍을 원활하게 하십시오.
- 랙에서 두 개 이상의 장치를 동시에 밖으로 잡아당기지 마십시오.
- 랙에 여러 개의 장치가 있는 경우, 전원 콘센트에 과부하가 발생하지 않도록 하십시오.



주의:

제품을 들 때에는 안전 수칙을
따르십시오.



≥ 18kg(39.7lb)

< 32kg(70.5lb)



≥ 32kg (70.5lb)

< 55kg(121.2lb)



≥ 55kg (121.2lb)

< 100kg (220.5lb)



주의: 랙 마운트 장치 위에
물건을 두지 마십시오.



슬라이드 레일 키트 설치

이 주제에서는 1U/2U CMA 가 포함된 트리스 슬라이드 레일 키트를 사용하여 랙에 서버를 설치하는 방법에 대한 지침을 제공합니다. 설치 절차는 트리스 슬라이드 레일에도 적용됩니다.

1. 랙의 앞면에서 왼쪽 레일의 뒷면 마운팅 브래킷을 설치하십시오.

주의: 앞면 마운팅 브래킷을 설치하기 전에 레일의 뒷면 마운팅 브래킷을 설치해야 합니다.

두 개의 레일, 왼쪽 레일(L로 표시) 및 오른쪽 레일(R로 표시)이 있습니다. 정사각형 구멍이나 둥근 구멍이 있는 랙에 레일을 설치할 수 있습니다. 각 레일을 플랜지에 설치하는 단계를 따르십시오.

- ❶ 바깥쪽 레일을 랙 뒤쪽으로 완전히 미십시오.
- ❷ 레일의 뒷면에 있는 핀과 랙의 뒷면 마운팅 플랜지에 있는 해당 구멍을 나란히 맞추십시오.
- ❸ 뒷면 래치가 열릴 때까지 그림과 같이 랙 바깥쪽으로 레일을 밀어 뒷면 마운팅 브래킷을 프레임에 부착하십시오.
- ❹ 핀이 해당 구멍에 삽입되고 뒷면 래치가 닫힌 위치로 다시 회전할 때까지 레일을 뒤로 미십시오.

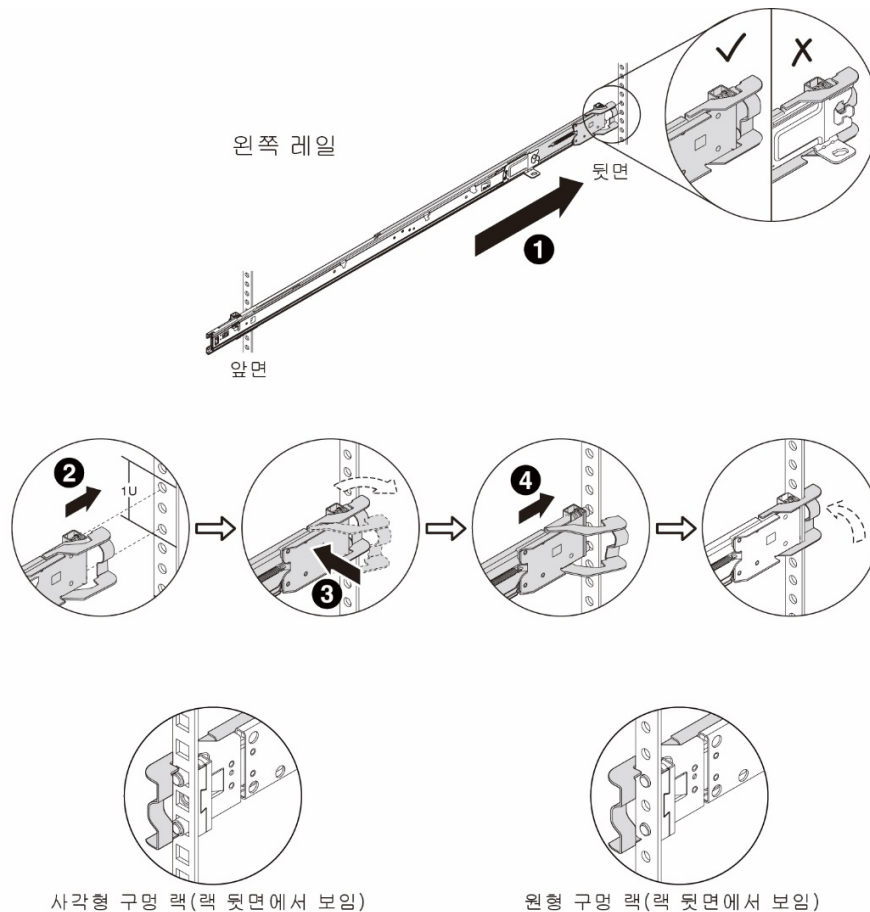

2. 왼쪽 레일의 앞면 마운팅 브래킷을 설치하십시오.

- ❶ 앞면 래치를 열 수 있도록 내부 레일을 끝까지 밀어 넣으십시오.

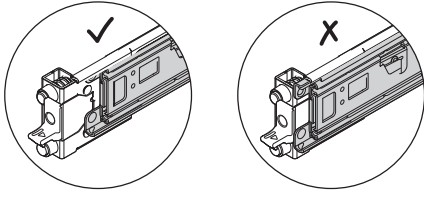

- ❷ 앞면 래치를 회전해서 레일의 앞면에 있는 핀과 앞면 마운팅 플랜지의 해당 구멍을 나란히 맞추십시오.
❸ 핀이 구멍을 통해 돌출할 때까지 전체 레일을 앞으로 당기십시오.
❹ 앞면 래치를 해제하여 레일을 제자리에 고정하십시오.

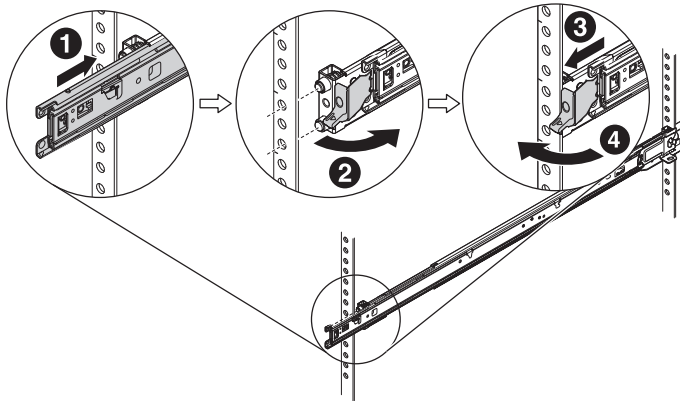

3. 1~2단계를 반복하여 랙의 반대쪽에 오른쪽 레일을 설치하십시오.

- 4.** 서버가 설치된 상태로 랙을 운반하거나 진동이 발생할 수 있는 장소에 랙을 배치하려면 M6 나사를 레일 뒷면에 설치하십시오.

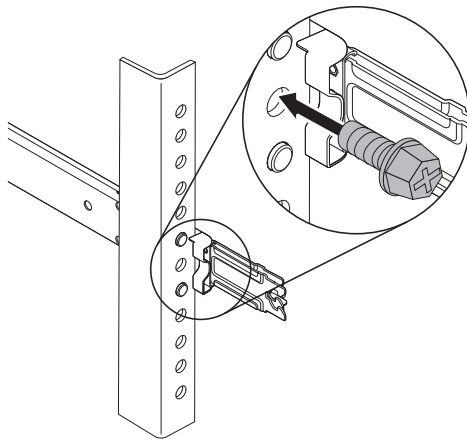

5. 내부 레일에 서버를 설치하십시오.

- ❶ 레일이 두 번 딸깍 소리가 나며 제자리에 들어갈 때까지 앞으로 당기십시오.
- ❷ 조심스럽게 서버를 들고 레일 위의 적당한 위치에서 서버를 기울여, 서버의 마운팅 스테드와 내부 레일의 마운팅 구멍을 나란히 맞추십시오.
- ❸ 뒷면 마운팅 스테드가 뒷면 마운팅 구멍으로 밀려날 때까지 서버를 천천히 아래로 내리면 앞면 마운팅 스테드가 레일의 해당 마운팅 구멍에 들어갑니다. 서버가 단단히 고정되도록 마운팅 스테드가 제자리에 잠겨 있는지 확인하십시오.

주의: 두 사람이 서버를 함께 들어야 합니다. 작업자의 손은 그림과 같이 위치해야 합니다.

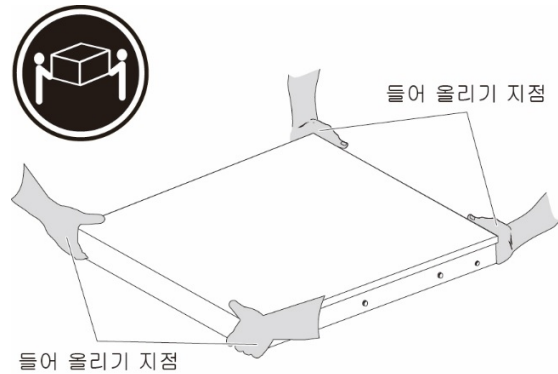
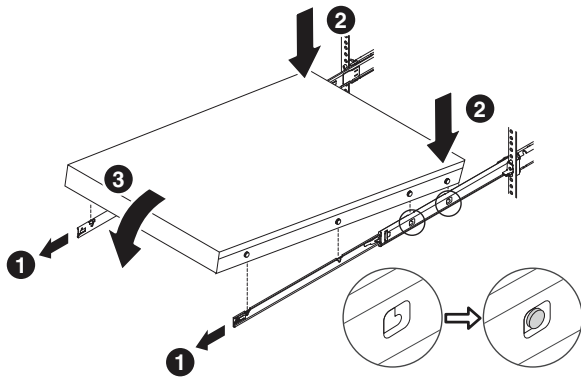

6. 랙에 서버를 밀어 넣으십시오.

- ❶ 레일 양쪽의 잠금 레버를 들어 올리십시오.
- ❷ 딸깍하고 제자리에 들어갈 때까지 서버를 끝까지 랙에 밀어 넣으십시오.

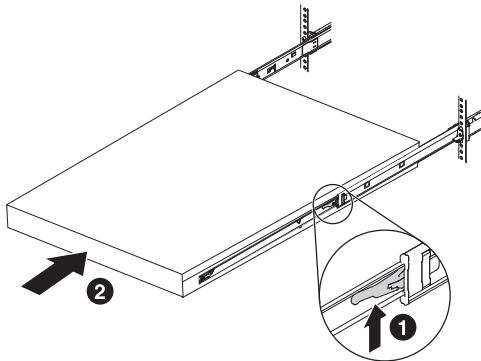

- 7. 랙을 이동하기 전에 또는 진동이 발생할 수 있는 장소에 랙을 놓을 때 서버를 고정하십시오. 서버 앞에서 ❶ 래치를 열고 나사 ❷를 조이십시오.**

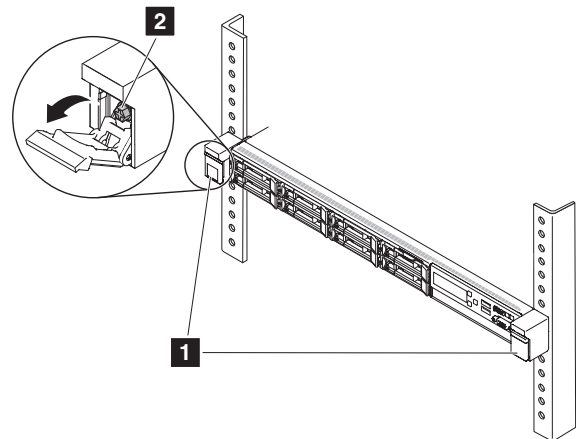

레일에서 서버를 제거하려면 다음을 수행하십시오.

- 1 두 내부 레일의 앞에서 파란색 터치 포인트를 누르십시오.
- 2 조심스럽게 서버를 위로 돌리십시오.
- 3 서버를 레일 밖으로 들어 올리십시오.

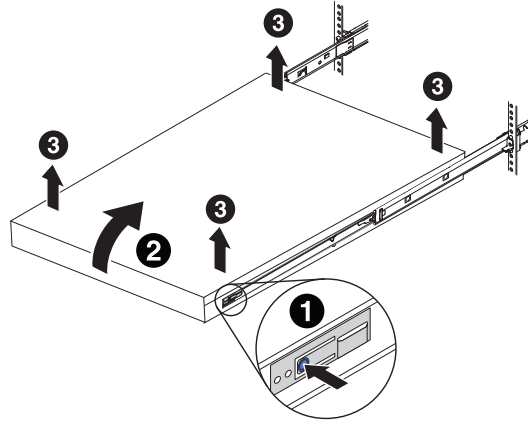

CMA 마운팅 브래킷 제거

1U/2U CMA가 포함된 툴리스 슬라이드 레일 키트에서 CMA 마운팅 브래킷을 제거하려면, 랙에 레일을 설치하기 전에 다음 단계를 수행하십시오.

1. 다음 그림에 표시된 것처럼 레일을 완전히 확장하십시오.

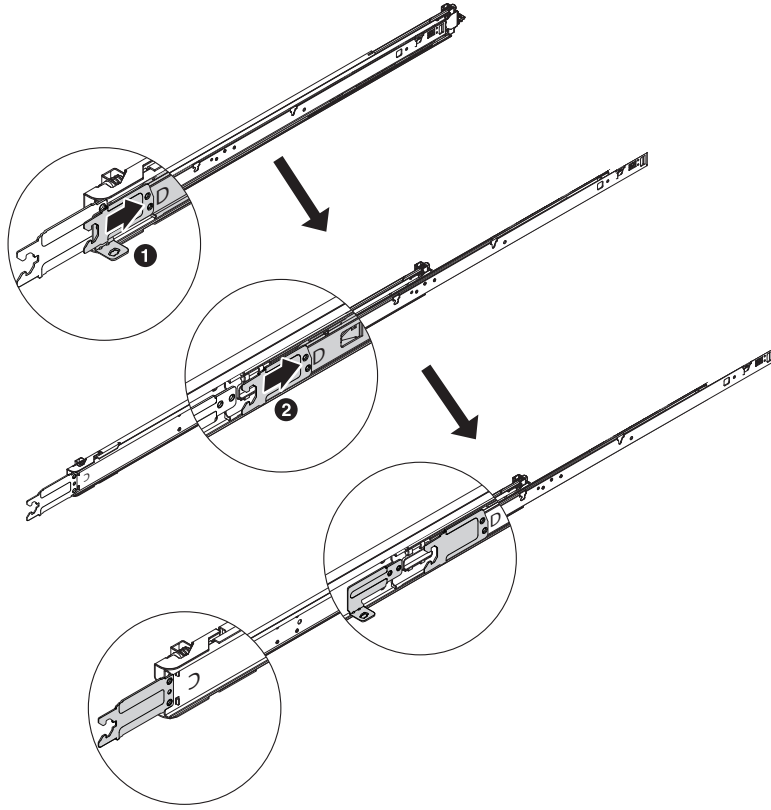

2. T8 Torx 드라이버를 사용하여 레일에서 CMA 마운팅 브래킷을 제거하십시오.

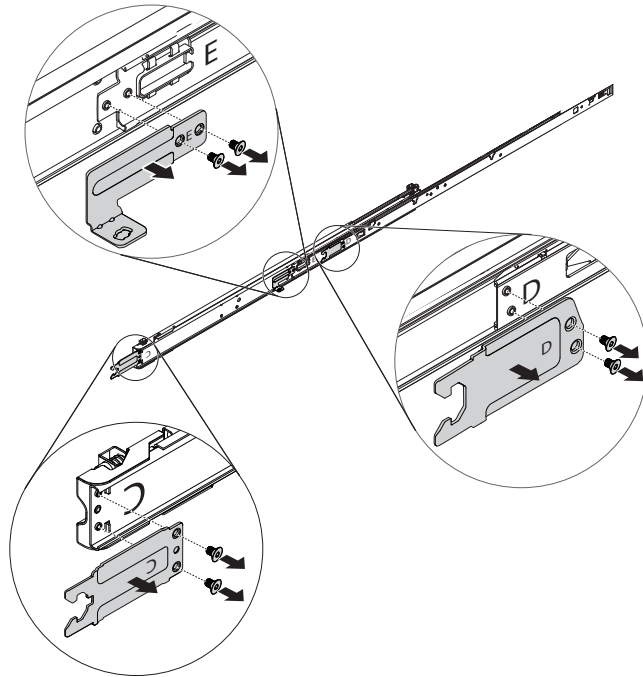

제 3 판(2018 년 11 월)

제한적인 권리: GSA(General Services Administration) 계약에 따라 제공되는 데이터 또는 소프트웨어의 사용, 복제 또는 공개에는 계약서 번호 GS-35F-05925 에 명시된 제한사항이 적용됩니다.

여기에 나타나는 제품 및 서비스는 해당 소유자의 상표 또는 서비스 표시입니다.

Printed in China
(1P) P/N: SP47A24964