



# ThinkSystem SR650 V3 系统配置指南



机器类型： 7D75、 7D76、 7D77

## 注

在参考此资料使用相关产品之前，请务必阅读并了解安全信息和安全说明，详见：  
[https://pubs.lenovo.com/safety\\_documentation/](https://pubs.lenovo.com/safety_documentation/)

此外，请确保熟知适用于您的服务器的 **Lenovo** 保修条款和条件，这些内容位于：  
<http://datacentersupport.lenovo.com/warrantylookup>

第九版 (2024 年 2 月)

© Copyright Lenovo 2023, 2024.

有限权利声明：如果数据或软件依照美国总务署（GSA）合同提供，其使用、复制或公开受编号为 **GS-35F-05925** 的合同条款约束。

# 目录

目录	i	第 4 章 拆箱和设置	73
安全	iii	服务器装箱物品	73
安全检查核对表	iv	识别服务器和访问 Lenovo XClarity Controller	73
第 1 章 简介	1	服务器设置核对表	75
功能	1	第 5 章 系统配置	77
技术提示	2	为 Lenovo XClarity Controller 设置网络连接	77
安全公告	2	为 Lenovo XClarity Controller 连接设置正面 USB 端口	78
规格	3	更新固件	78
技术规格	3	配置固件	82
机械规格	9	内存条配置	83
环境规格	10	启用 Software Guard Extensions (SGX)	83
管理选项	14	RAID 配置	84
第 2 章 服务器组件	19	部署操作系统	85
前视图	19	备份服务器配置	86
正面 I/O 模块	26	启用 Intel® On Demand	86
后视图	29	启用 Intel® On Demand 故障诊断	96
俯视图	37	附录 A 获取帮助和技术协助	97
主板组合件布局	39	致电之前	97
主板组合件接口	40	收集服务数据	98
主板组合件开关	41	联系支持机构	99
系统 LED 和诊断显示屏	43	附录 B 文档和支持资源	101
硬盘 LED	43	文档下载	101
正面操作员面板 LED	44	支持网站	101
集成诊断面板	46	附录 C 声明	103
外部诊断手持设备	51	商标	103
背面系统 LED	57	重要注意事项	104
XCC 系统管理端口 LED	58	电子辐射声明	104
电源模块 LED	58	中国台湾 BSMI RoHS 声明	105
主板组合件 LED	59	中国台湾进口和出口联系信息	105
固件和 RoT 安全模块上的 LED	62		
漏液检测传感器模块上的 LED	63		
第 3 章 部件列表	65		
2.5 英寸硬盘插槽机箱	65		
3.5 英寸硬盘插槽机箱	69		
电源线	72		



---

## 安全

**Before installing this product, read the Safety Information.**

قبل تركيب هذا المنتج، يجب قراءة الملاحظات الأمنية

Antes de instalar este produto, leia as Informações de Segurança.

在安装本产品之前，请仔细阅读 Safety Information（安全信息）。

安裝本產品之前，請先閱讀「安全資訊」。

Prije instalacije ovog produkta obavezno pročitajte Sigurnosne Upute.

Před instalací tohoto produktu si přečtěte příručku bezpečnostních instrukcí.

Læs sikkerhedsforskrifterne, før du installerer dette produkt.

Lees voordat u dit product installeert eerst de veiligheidsvoorschriften.

Ennen kuin asennat tämän tuotteen, lue turvaohjeet kohdasta Safety Information.

Avant d'installer ce produit, lisez les consignes de sécurité.

Vor der Installation dieses Produkts die Sicherheitshinweise lesen.

Πριν εγκαταστήσετε το προϊόν αυτό, διαβάστε τις πληροφορίες ασφαλείας (safety information).

לפני שתתקינו מוצר זה, קראו את הוראות הבטיחות.

A termék telepítése előtt olvassa el a Biztonsági előírásokat!

Prima di installare questo prodotto, leggere le Informazioni sulla Sicurezza.

製品の設置の前に、安全情報をお読みください。

본 제품을 설치하기 전에 안전 정보를 읽으십시오.

Пред да се инсталира овој продукт, прочитајте информацијата за безбедност.



Les sikkerhetsinformasjonen (Safety Information) før du installerer dette produktet.

Przed zainstalowaniem tego produktu, należy zapoznać się z książką "Informacje dotyczące bezpieczeństwa" (Safety Information).

Antes de instalar este produto, leia as Informações sobre Segurança.

Перед установкой продукта прочтите инструкции по технике безопасности.

Pred inštaláciou tohto zariadenia si pečítajte Bezpečnostné predpisy.

Pred namestitvijo tega proizvoda preberite Varnostne informacije.

Antes de instalar este producto, lea la información de seguridad.

Läs säkerhetsinformationen innan du installerar den här produkten.

ཐོན་ཇུས་འདི་བདེ་སྐྱོད་མ་བྱས་གོང་། རྫོང་གི་ཡིད་གཟབ་  
བྱ་འདྲ་མིན་ཡོད་པའི་འོད་ཟེར་བལྟ་དགོས།

Bu ürünü kurmadan önce güvenlik bilgilerini okuyun.

مەزكۇر مەھسۇلاتنى ئورنىتىشتىن بۇرۇن بىخەتەرلىك ئۇچۇرلىرىنى ئوقۇپ چىقىڭ.

Youq mwngz yungh canjbinj neix gaxgonq, itdingh aeu doeg aen  
canjbinj soengq cungj vahgangj ancien siusik.

---

## 安全检查核对表

按照本节中的信息识别服务器潜在的安全隐患。每台服务器在设计和制造时均安装有必要的安全装备，以保护用户和技术服务人员免遭人身伤害。

注：根据《工作场所法规》第 2 节的规定，本产品不适合在视觉显示工作场所中使用。

注：服务器的安装只能在机房中进行。

**警告：**

根据 NEC、IEC 62368-1 和 IEC 60950-1（音视频、信息技术和通信技术领域内的电子设备安全标准）的规定，此设备必须由经过培训的服务人员安装或维护。Lenovo 假设您有资格维护设备，并经过培训可识别产品中的危险能量级别。应使用工具、锁和钥匙或者其他安全方法操作设备，且操作过程应由负责该位置的权威人员控制。

**重要：**为保证操作人员的安全和系统正常运行，需要对服务器进行电气接地。持证电工可确认电源插座是否已正确接地。

使用以下核对表排除任何潜在的安全隐患：

1. 如果相关工况要求关闭服务器电源或您打算关闭电源，请务必拔下电源线。

### S002



**警告：**

设备上的电源控制按钮和电源上的电源开关不会切断设备的供电。设备也可能有多根电源线。要使设备彻底断电，请确保从电源上拔下所有电源线。

注：特定情况下也可能不用关闭服务器电源。在执行任何任务之前，请先参阅注意事项。

2. 请检查电源线。

- 确保三线制地线接头情况良好。用仪表测量外部接地引脚与机架地线之间的三线接地连续性阻抗，并确保阻抗值为 **0.1** 欧姆或更低。

- 确保电源线类型正确。

要查看服务器可用的电源线：

a. 访问：

<http://dcsc.lenovo.com/#/>

b. 单击 **Preconfigured Model**（预先配置型号）或 **Configure to order**（按单定做）。

c. 输入服务器的机器类型和型号以显示配置页面。

d. 单击 **Power**（电源） → **Power Cables**（电源线）选项卡以查看所有电源线。

- 确保绝缘部分未磨损。

3. 检查是否存在任何明显的非 **Lenovo** 变更。请合理判断任何非 **Lenovo** 改装的安全性。

4. 检查服务器内部是否存在任何明显的安全隐患，如金属碎屑、污染物、水或其他液体或者过火或烟熏的痕迹。

5. 检查线缆是否磨损或被夹住。

6. 确保电源模块外盖固定器（螺钉或铆钉）未卸下或受损。





---

## 第 1 章 简介

ThinkSystem SR650 V3 服务器（7D75、7D76、7D77）是一款双路 2U 机架服务器，搭载第四代或第五代 Intel Xeon 可扩展处理器系列。它提供超丰富配置选项，非常适合要求行业领先的可靠性、可管理性、安全性以及能够适应未来增长的超高性能和灵活性的大小企业。

图 1. ThinkSystem SR650 V3



---

### 功能

性能、易用性、可靠性和扩展能力是设计服务器时的重要考虑因素。这些设计特性不但支持用户通过定制系统硬件来满足当前需求，还支持用户通过灵活的扩展功能来支撑未来发展。

您的服务器具备以下功能和技术特点：

- **Features on Demand**

如果在服务器中或在服务器内所安装的可选设备中集成了 **Features on Demand** 功能，那么您可以购买激活密钥来激活该功能。有关 **Features on Demand** 的信息，请参阅：

<https://fod.lenovo.com/lkms>

Intel® On Demand 功能允许用户根据工作负载和手头任务自定义处理器计算能力。如需更多信息，请参阅《用户指南》中的“启用 Intel® On Demand”。

- **Lenovo XClarity Controller (XCC)**

Lenovo XClarity Controller 是 Lenovo ThinkSystem 服务器硬件的通用管理控制器。Lenovo XClarity Controller 将多种管理功能整合在服务器主板组合件上的一块芯片上。Lenovo XClarity Controller 的独有特性包括增强的性能、更高清的远程视频和更多安全性选项。

该服务器支持 Lenovo XClarity Controller 2 (XCC2)。有关 Lenovo XClarity Controller 2 (XCC2) 的更多信息，请参阅 <https://pubs.lenovo.com/lxcc-overview/>。

- **符合 UEFI 规范的服务器固件**

Lenovo ThinkSystem 固件符合 Unified Extensible Firmware Interface (UEFI)。UEFI 取代 BIOS，并定义了操作系统、平台固件与外部设备之间的标准接口。

Lenovo ThinkSystem 服务器可引导符合 UEFI 规范的操作系统、基于 BIOS 的操作系统、基于 BIOS 的适配器以及符合 UEFI 规范的适配器。

注：该服务器不支持磁盘操作系统 (DOS)。

- **超大系统内存容量**

该服务器最多支持 32 根运行频率最高可达 4800 MHz 的 TruDDR5 内存 DIMM。如需详细了解内存的具体类型和最大容量，请参阅第 3 页“技术规格”。

- **超大数据存储容量和热插拔功能**

服务器型号支持正面、中间和背面硬盘插槽，最多可扩展到 20 x 3.5 英寸热插拔硬盘或 40 x 2.5 英寸热插拔硬盘。如需更多信息，请参阅第 3 页“技术规格”。

借助热插拔功能，您无需关闭服务器即可添加、卸下或更换硬盘。

- **Lightpath 诊断**

Lightpath 诊断借助 LED 来帮助您诊断问题。有关 Lightpath 诊断的更多信息，请参阅第 43 页“系统 LED 和诊断显示屏”。

- **移动访问 Lenovo 服务信息网站**

服务器外盖上的系统服务标签上印有 QR 码，您可以使用移动设备上的 QR 码读取器和扫描程序来快速访问 Lenovo 服务信息网站。Lenovo 服务信息网站提供额外的部件安装信息、更换过程视频和服务器支持错误代码。

- **Active Energy Manager**

Lenovo XClarity Energy Manager 是一个适用于数据中心的电源和温度管理解决方案。可使用 Lenovo XClarity Energy Manager 监控和管理 Converged、NeXtScale、System x、ThinkServer 服务器的功耗和温度，并提高能效。

- **冗余网络连接**

Lenovo XClarity Controller 在安装了适用应用程序的情况下提供故障转移能力，可在故障发生时转移到冗余以太网连接。如果主以太网连接发生问题，那么所有与主连接相关联的以太网通信都会自动切换到可选冗余以太网连接。如果装有相应的设备驱动程序，则此切换不会丢失数据，也不需要用户干预。

- **冗余散热**

如果某个风扇的一个转子发生故障，则服务器仍可以利用其他风扇提供的冗余散热功能继续运行。

- **ThinkSystem RAID 支持**

ThinkSystem RAID 适配器支持使用硬件 RAID（独立磁盘冗余阵列）创建配置，可支持 RAID 级别 0、1、5、6、10、50 和 60。

---

## 技术提示

Lenovo 会持续在支持网站上发布最新的提示和技巧，您可以利用这些提示和技巧来解决可能遇到的服务器问题。这些技术提示（也称为保留提示或服务公告）提供解决与服务器运行相关问题的过程。

要查找服务器可用的技术提示：

1. 转到 <http://datacentersupport.lenovo.com> 并导航到服务器的支持页面。
2. 单击导航窗格中的 **How To's（操作方法）**。
3. 从下拉菜单中单击 **Article Type（文章类型）** → **Solution（解决方案）**。

请按照屏幕上的说明选择所遇到问题的类别。

---

## 安全公告

为保护客户及其数据，Lenovo 致力于开发符合最高安全标准的产品和服务。报告潜在的安全漏洞时，将由 Lenovo 产品安全事故响应团队（PSIRT）负责调查问题并向客户提供相关信息，以便客户在我们致力于寻求解决方案的同时制定缓解计划。

可在以下站点找到当前安全公告的列表：

[https://datacentersupport.lenovo.com/product\\_security/home](https://datacentersupport.lenovo.com/product_security/home)

## 规格

服务器的功能部件和规格的摘要。根据型号的不同，部分功能可能不可用或部分规格可能不适用。

请参阅下表，了解规格类别及每个类别的内容。

规格类别	第 3 页 “技术规格”	第 9 页 “硬件规格”	第 10 页 “环境规格”
内容	<ul style="list-style-type: none"><li>• 处理器</li><li>• 内存</li><li>• 内置硬盘</li><li>• 扩展插槽</li><li>• RAID 适配器</li><li>• 主机总线适配器 (HBA) /扩展器</li><li>• 图形处理单元 (GPU)</li><li>• 集成功能和 I/O 接口</li><li>• 网络</li><li>• 系统风扇</li><li>• 电源模块</li><li>• 操作系统</li><li>• 最低调试配置</li></ul>	<ul style="list-style-type: none"><li>• 尺寸</li><li>• 重量</li></ul>	<ul style="list-style-type: none"><li>• 噪音排放</li><li>• 环境</li><li>• 冷却水要求</li><li>• 颗粒污染物</li></ul>

## 技术规格

服务器技术规格摘要。根据型号的不同，某些功能或规格在您的服务器型号上可能不适用。

处理器
支持多核 Intel Xeon 处理器，具有集成内存控制器和 Intel Mesh UPI (Ultra Path Interconnect) 拓扑。 <ul style="list-style-type: none"><li>• 采用新型 LGA 4677 插槽时最多支持两个第四代或第五代 Intel Xeon 可扩展处理器</li><li>• 对于第四代处理器，每个插槽最多 60 核；对于第五代处理器，每个插槽最多 64 核</li><li>• 对于第四代处理器，最多 4 条 UPI 链路，速率最高 16 GT/s；对于第五代处理器，速率最高 20 GT/s</li><li>• 热设计功耗 (TDP)：对于第四代处理器，最高 350 瓦；对于第五代处理器，最高 385 瓦</li></ul> 如需获取受支持处理器的列表，请参阅 <a href="https://serverproven.lenovo.com">https://serverproven.lenovo.com</a> 。

## 内存

- 插槽：32 个双列直插式内存条 (DIMM) 插槽，最高支持 32 根 TruDDR5 DIMM
- 适用于第四代处理器的内存条类型：
  - TruDDR5 4800 MHz RDIMM：16 GB (1Rx8)、32 GB (2Rx8)
  - TruDDR5 4800 MHz 10x4 RDIMM：32 GB (1Rx4)、64 GB (2Rx4)
  - TruDDR5 4800 MHz 9x4 RDIMM：32 GB (1Rx4)、64 GB (2Rx4)
  - TruDDR5 4800 MHz 3DS RDIMM：128 GB (4Rx4)、256 GB (8Rx4)
- 适用于第五代处理器的内存条类型：
  - TruDDR5 5600 MHz RDIMM：16 GB (1Rx8)、24 GB (1Rx8)、32 GB (2Rx8)、48 GB (2Rx8)
  - TruDDR5 5600 MHz 10x4 RDIMM：32 GB (1Rx4)、48 GB (1Rx4)、64 GB (2Rx4)、96 GB (2Rx4)
  - TruDDR5 5600 MHz 3DS RDIMM：128 GB (4Rx4)
- 速度：运行速度取决于处理器型号和 UEFI 设置。
  - 4800 MHz RDIMM：
    - 1 DPC：4800 MT/s
    - 2 DPC：4400 MT/s
  - 5600 MHz RDIMM：
    - 1 DPC：5600 MT/s
    - 2 DPC：
      - 对于 Performance + RDIMM，为 4800 MT/s
      - 4400 MT/s
- 最小内存：16 GB
- 最大内存：8 TB (32 x 256 GB 3DS RDIMM)

如需获取受支持内存条的列表，请访问 <https://serverproven.lenovo.com>。

## 内置硬盘

- 正面硬盘插槽：
  - 最多 24 个 2.5 英寸热插拔 SAS/SATA/NVMe 硬盘
  - 最多 12 个 3.5 英寸热插拔 SAS/SATA 硬盘
  - 最多 4 个 3.5 英寸热插拔 NVMe 硬盘
- 中间硬盘插槽：
  - 最多 8 个 2.5 英寸热插拔 SAS/SATA/NVMe 硬盘
  - 最多 4 个 3.5 英寸热插拔 SAS/SATA 硬盘
- 背面硬盘插槽：
  - 最多 8 个 2.5 英寸热插拔 SAS/SATA 硬盘
  - 最多 4 个 3.5 英寸热插拔 SAS/SATA 硬盘
  - 最多 4 个 2.5 英寸热插拔 NVMe 硬盘
  - 最多 2 个 7 毫米硬盘
- 最多 2 个内置 M.2 硬盘

## 扩展插槽

- 背面最多 10 个 PCIe 插槽，正面最多 2 个 PCIe 插槽
- 一个 OCP 模块插槽

PCIe 插槽的可用性取决于转接卡和背面硬盘插槽选择。请参阅第 29 页“后视图”以及《用户指南》或《硬件维护指南》中的“PCIe 插槽和 PCIe 适配器”。

## RAID 适配器

- 支持软件 RAID 的板载 SATA 端口 (Intel VROC SATA RAID, 支持 RAID 级别 0、1、5 和 10)
- 支持软件 RAID 的板载 NVMe 端口 (Intel VROC NVMe RAID)
  - Intel VROC Standard: 需要激活密钥并支持 RAID 级别 0、1 和 10
  - Intel VROC Premium: 需要激活密钥并支持 RAID 级别 0、1、5 和 10
  - Intel VROC Boot (适用于第五代处理器): 需要激活密钥并仅支持 RAID 级别 1
- 硬件 RAID 级别 0、1、10:
  - ThinkSystem RAID 540-8i PCIe Gen4 12Gb Adapter
  - ThinkSystem RAID 540-16i PCIe Gen4 12Gb Adapter
- 硬件 RAID 级别 0、1、5、10:
  - ThinkSystem RAID 5350-8i PCIe 12Gb Adapter
  - ThinkSystem RAID 5350-8i PCIe 12Gb Internal Adapter\*
- 硬件 RAID 级别 0、1、5、6、10、50、60:
  - ThinkSystem RAID 9350-8i 2GB Flash PCIe 12Gb Adapter
  - ThinkSystem RAID 9350-8i 2GB Flash PCIe 12Gb Internal Adapter\*
  - ThinkSystem RAID 9350-16i 4GB Flash PCIe 12Gb Adapter
  - ThinkSystem RAID 9350-16i 4GB Flash PCIe 12Gb Internal Adapter\*
  - ThinkSystem RAID 940-8i 4GB Flash PCIe Gen4 12Gb Adapter
  - ThinkSystem RAID 940-16i 4GB Flash PCIe Gen4 12Gb Adapter
  - ThinkSystem RAID 940-16i 8GB Flash PCIe Gen4 12Gb Adapter
  - ThinkSystem RAID 940-16i 8GB Flash PCIe Gen4 12Gb Internal Adapter\*
  - ThinkSystem RAID 940-32i 8GB Flash PCIe Gen4 12Gb Adapter
  - ThinkSystem RAID 940-8e 4GB Flash PCIe Gen4 12Gb Adapter

### 注:

- \*仅配备 2.5 英寸正面硬盘插槽的服务器型号支持自定义外形规格 (CFF) 适配器。
- 4510T、4510、4509Y 和 3508U 处理器不支持 Intel VROC NVMe RAID。
- 有关 RAID/HBA 适配器的更多信息, 请参阅 [Lenovo ThinkSystem RAID 适配器和 HBA 参考](#)。

## 主机总线适配器 (HBA) /扩展器

- ThinkSystem 4350-8i SAS/SATA 12Gb HBA
- ThinkSystem 4350-16i SAS/SATA 12Gb HBA
- ThinkSystem 440-8i SAS/SATA PCIe Gen4 12Gb HBA
- ThinkSystem 440-16i SAS/SATA PCIe Gen4 12Gb HBA
- ThinkSystem 440-16i SAS/SATA PCIe Gen4 12Gb Internal HBA\*
- ThinkSystem 440-8e SAS/SATA PCIe Gen4 12Gb HBA
- ThinkSystem 440-16e SAS/SATA PCIe Gen4 12Gb HBA
- ThinkSystem 48 port 12Gb Internal Expander\*

注:

- \*仅配备 2.5 英寸正面硬盘插槽的服务器型号支持自定义外形规格 (CFF) 适配器。
- 有关 RAID/HBA 适配器的更多信息, 请参阅 [Lenovo ThinkSystem RAID 适配器和 HBA 参考](#)。

## 图形处理单元 (GPU)

您的服务器支持以下 GPU:

- 双宽: NVIDIA® A16、A30、A40、A100、A800、H100、H800、L40、L40S、RTX A2000、RTX A4500、RTX A6000、AMD® Instinct MI210
- 单宽: NVIDIA A2、T1000、T400、L4

如需了解 GPU 支持规则, 请参阅《用户指南》或《硬件维护指南》中的“散热规则”。

## 集成功能和 I/O 接口

- **Lenovo XClarity Controller (XCC)**, 提供服务处理器控制和监控功能、视频控制器以及远程键盘、显示器、鼠标和远程硬盘功能。
  - 该服务器支持 **Lenovo XClarity Controller 2 (XCC2)**。有关 **Lenovo XClarity Controller 2 (XCC2)** 的更多信息, 请参阅 <https://pubs.lenovo.com/lxcc-overview/>。
- **正面接口:**
  - 一个 **VGA** 接口 (可选)
  - 一个 **USB 3.2 Gen1 (5 Gbps)** 接口
  - 一个具有 **XCC** 系统管理功能的 **USB 2.0** 接口
  - 一个外部诊断接口
  - 一个集成诊断面板 (可选)
- **背面接口:**
  - 一个 **VGA** 接口
  - 三个 **USB 3.2 Gen1 (5 Gbps)** 接口
  - 一个 **XCC** 系统管理端口
  - 两个或四个位于 **OCP** 模块上的以太网接口 (可选)
  - 一个串口 (可选)

网络
<ul style="list-style-type: none"> <li>• OCP 模块位于服务器的正面或背面，提供两个或四个以太网接口用于网络支持</li> </ul> <p>注：如果服务器上安装了 ThinkSystem V3 Management NIC Adapter Kit（管理 NIC 适配器），XCC、LXPM 等系统管理软件的 PCIe 卡列表中不会显示该适配器。</p>

系统风扇
<ul style="list-style-type: none"> <li>• 支持的风扇类型： <ul style="list-style-type: none"> <li>– 标准风扇（60 x 60 x 36 毫米，单转子，17000 RPM）</li> <li>– 高性能风扇（60 x 60 x 56 毫米，双转子，21000 RPM）</li> </ul> </li> <li>• 风扇冗余：N+1 冗余，一个冗余风扇转子 <ul style="list-style-type: none"> <li>– 一个处理器：五个热插拔系统风扇（一个冗余风扇转子）</li> <li>– 一个处理器（带中间/背面插槽或转接卡 3）或两个处理器：六个热插拔系统风扇（一个冗余风扇转子）</li> </ul> </li> </ul> <p>注：</p> <ul style="list-style-type: none"> <li>• 单转子热插拔风扇不能与双转子热插拔风扇混合使用。</li> <li>• 如果风扇的一个转子发生故障，则服务器仍可以利用其他风扇提供的冗余散热功能继续运行。</li> <li>• 当系统已关机但仍连接着交流电源时，风扇 1 和 2 可能会继续运转，但速度会大幅下降。这种系统设计旨在提供适当的散热。</li> </ul>

电源模块				
此服务器最多支持两个热插拔电源模块以实现冗余。				
电源模块	100-127 V 交流电	200-240 V 交流电	240 V 直流电	-48 V 直流电
750 W 白金级	√	√	√	
750 W 钛金级		√	√	
1100 W 白金级	√	√	√	
1100 W 钛金级		√	√	
1800 W 白金级		√	√	
1800 W 钛金级		√	√	
2400 W 白金级		√	√	
2600 W 钛金级		√	√	
1100 W -48 V 直流电				√
<p>警告：</p> <ul style="list-style-type: none"> <li>• 仅在中国大陆支持 240 V 直流输入（输入范围：180-300 V 直流电）。</li> <li>• 采用 240 V 直流输入的电源模块无法支持热插拔电源线功能。在卸下直流输入电源模块之前，请关闭服务器，或者通过断路器面板操作或电源关闭操作来切断直流电源。然后，拔下电源线。</li> </ul>				

## 操作系统

支持和认证的操作系统：

- Microsoft Windows Server
- Microsoft Windows
- Red Hat Enterprise Linux
- SUSE Linux Enterprise Server
- VMware ESXi
- Canonical Ubuntu

参考：

- VMware ESXi 不支持 ThinkSystem 2.5 U.3 6500 ION 30.72TB Read Intensive NVMe PCIe 4.0 x4 HS SSD。
- 可用操作系统的完整列表：<https://lenovopress.com/osig>。
- 操作系统部署说明，请参阅第 85 页“部署操作系统”。

## 最低调试配置

- 一个处理器，位于插槽 1 中
- 一根 DIMM，位于插槽 7 中
- 一个电源模块
- 一个硬盘/固态硬盘、一个 M.2 硬盘或一个 7 毫米硬盘（如果需要搭载操作系统进行调试）
- 五个系统风扇



## 机械规格

服务器硬件规格摘要。根据型号的不同，部分功能可能不可用或部分规格可能不适用。

尺寸
<ul style="list-style-type: none"><li>• 外形规格：2U</li><li>• 高度：86.5 毫米（3.4 英寸）</li><li>• 宽度：<ul style="list-style-type: none"><li>– 含机架滑锁：482.0 毫米（19.0 英寸）</li><li>– 不含机架滑锁：444.6 毫米（17.5 英寸）</li></ul></li><li>• 长度：763.7 毫米（30.1 英寸）</li></ul> <p>注：测量的长度含机架滑锁，但不含安全挡板。</p>
重量
最大 39 千克（86 磅），取决于服务器配置

## 环境规格

服务器环境规格摘要。根据型号的不同，部分功能可能不可用或部分规格可能不适用。

### 噪音排放

噪音排放			
此服务器的噪音排放声明如下。			
配置	典型值	存储	GPU
声功率级 (LwAd)	<ul style="list-style-type: none"><li>空闲时: 5.6 贝尔</li><li>运行时: 5.6 贝尔</li></ul>	<ul style="list-style-type: none"><li>空闲时: 7.3 贝尔</li><li>运行时: 7.3 贝尔</li></ul>	<ul style="list-style-type: none"><li>空闲时: 7.3 贝尔</li><li>运行时: 8.9 贝尔</li></ul>
声压级 (LpAm)	<ul style="list-style-type: none"><li>空闲时: 41.5 dBA</li><li>运行时: 41.5 dBA</li></ul>	<ul style="list-style-type: none"><li>空闲时: 60.2 dBA</li><li>运行时: 60.2 dBA</li></ul>	<ul style="list-style-type: none"><li>空闲时: 60.2 dBA</li><li>运行时: 74.1 dBA</li></ul>
声明的噪声级别取决于以下配置，可能因配置或条件而异。			
组件	典型配置	存储配置	GPU 配置
机箱 (2U)	8 x 2.5 英寸正面硬盘插槽	12 x 3.5 英寸正面硬盘插槽	16 x 2.5 英寸正面硬盘插槽
风扇	6 x 标准风扇	6 x 高性能风扇	6 x 高性能风扇
处理器	2 x 205 W CPU	2 x 205 W CPU	2 x 205 W CPU
内存	8 x 64 GB RDIMM	16 x 64 GB RDIMM	32 x 64 GB RDIMM
硬盘	8 x 2.4 TB SAS 硬盘	20 x 14 TB SAS 硬盘	16 x 2.4 TB SAS 硬盘
RAID 适配器	1 x RAID 940-8i	1 x RAID 940-32i	1 x RAID 940-16i
OCP 适配器	1 x Intel X710-T2L 10GBASE-T 2 端口 OCP		
电源模块	2 x 750 W PSU	2 x 1100 W PSU	2 x 1800 W PSU
GPU 适配器	无	无	3 x A100
注:			
<ul style="list-style-type: none"><li>本文所述的噪音级别为受控声学环境下的噪音级别，依据 ISO 7779 中的指定程序测量，依据 ISO 9296 进行报告。</li><li>政府法规（如 OSHA 或欧洲共同体指令）可用于管理工作场所中的噪音级别，并适用于您和您的服务器安装过程。安装中实际的声压级别取决于各种因素，包括安装中的机架数量；房间的大小、材料和配置；来自其他设备的噪音级别；房间的环境温度以及员工相对于设备的位置。另外，对此类政府法规的遵守情况还取决于其他多种因素，包括员工暴露时长以及员工是否佩戴听力保护装置。Lenovo 建议您咨询该领域的合格专家，以确定您是否遵守了适用的法规。</li></ul>			

## 环境

### 环境

ThinkSystem SR650 V3 在大多数配置中符合 ASHRAE A2 级规格；根据硬件配置的不同，还可能符合 ASHRAE A3 级和 A4 级规格。运行温度超出 ASHRAE A2 级规格范围时，系统性能可能会受到影响。

根据硬件配置的不同，SR650 V3 服务器还可能符合 ASHRAE H1 级规格。运行温度超出 ASHRAE H1 级规格范围时，系统性能可能会受到影响。

对 ASHRAE 支持的限制如下（风冷）：

- 如果服务器具有以下任何组件，则环境温度不得超过 35°C：
  - Broadcom 57416 10GBASE-T 2-port OCP
  - Broadcom 57454 10GBASE-T 4-port OCP
  - 速率大于或等于 100 GB 的 PCIe 网络接口卡（NIC）
  - 包含 AOC 且速率为 40 GB 的部件
- 如果服务器具有以下任何组件，则环境温度不得超过 30°C：
  - 24 x 2.5 英寸或 12 x 3.5 英寸正面插槽及中间或背面插槽
  - GPU 适配器
  - 256 GB 3DS RDIMM
  - 350 W 处理器
  - 包含 AOC 且速率大于 40 GB 的部件
  - 容量大于或等于 96 GB 的 5600 MHz RDIMM
  - ThinkSystem 128GB TruDDR5 4800MHz (4Rx4) 3DS RDIMM v1
  - 4800 MHz 256 GB RDIMM（ThinkSystem 256GB TruDDR5 4800MHz (8Rx4) 3DS RDIMM v1 除外）
- 如果服务器具有以下任何组件或配置，则环境温度不得超过 25°C：
  - 配备 24 x 2.5 英寸或 12 x 3.5 英寸正面硬盘的机箱中安装的 350 W 处理器
  - 16 x 2.5 英寸 + FIO 非 GPU 配置中安装的 350 W 处理器
  - 配备中间或背面硬盘的机箱中安装的处理器（270 W ≤ TDP ≤ 300 W）
  - 配备 24 x 2.5 英寸正面硬盘的机箱中安装的 GPU 适配器
  - 配备 16 x 2.5 英寸或 8 x 3.5 英寸正面硬盘的机箱中安装的 GPU 适配器和 TDP 额定值大于 300 W 的处理器
  - Gen 5 背面或中间 NVMe 硬盘插槽中安装的容量大于 3.84 TB 的硬盘
  - 36 NVMe 配置
  - 16 x 2.5 英寸 + FIO GPU 配置
  - ThinkSystem 256GB TruDDR5 4800MHz (8Rx4) 3DS RDIMM v1

对 ASHRAE 支持的限制如下（使用直接水冷模块（DWCM）进行散热）：

- 如果服务器具有以下任何组件或配置，则环境温度不得超过 35°C：
  - Broadcom 57416 10GBASE-T 2-port OCP
  - Broadcom 57454 10GBASE-T 4-port OCP
  - 速率大于或等于 100 GB 的 PCIe 网络接口卡（NIC）
  - 包含 AOC 且速率为 40 GB 的部件
  - 在 8 x 3.5 英寸或 16 x 2.5 英寸配置中安装 GPU 适配器（< 300 W）
  - 64 GB < DIMM < 256 GB
  - 8 x 2.5 英寸 GPU 配置
  - 不带中间或背面 NVMe 背板的存储配置
- 如果服务器具有以下任何组件，则环境温度不得超过 30°C：
  - 256 GB 3DS RDIMM
  - 包含 AOC 且速率大于 40 GB 的部件
  - 在 8 x 3.5 英寸或 16 x 2.5 英寸配置中安装 GPU 适配器（≥ 300 W）
  - 在 24 x 2.5 英寸配置中安装三个 A40 GPU 适配器
  - 带有中间或背面 NVMe 背板的存储配置

## 环境

- 容量大于或等于 96 GB 的 5600 MHz RDIMM
- ThinkSystem 128GB TruDDR5 4800MHz (4Rx4) 3DS RDIMM v1
- 4800 MHz 256 GB RDIMM (ThinkSystem 256GB TruDDR5 4800MHz (8Rx4) 3DS RDIMM v1 除外)
- 如果服务器具有以下任何组件，则环境温度不得超过 25°C：
  - 在 24 x 2.5 英寸配置中安装三个 H800/H100 GPU 适配器
  - 在 16 x 2.5 英寸 + FIO 配置中安装三个 H800/H100 GPU 适配器
  - ThinkSystem 256GB TruDDR5 4800MHz (8Rx4) 3DS RDIMM v1

有关详细的散热信息，请参阅《用户指南》或《硬件维护指南》中的“散热规则”。

注：当环境温度高于所支持的最高温度（ASHRAE A4 45°C）时，服务器将关闭。在环境温度降至所支持的温度范围内之前，服务器无法重新开机。

- 气温：
  - 运行时：
    - ASHRAE H1 级：5°C 到 25°C（41°F 到 77°F）  
海拔达到 900 米（2953 英尺）以上时，每升高 500 米（1640 英尺），最高环境温度降低 1° C。
    - ASHRAE A2 级：10°C 到 35°C（50°F 到 95°F）  
海拔达到 900 米（2953 英尺）以上时，每升高 300 米（984 英尺），最高环境温度降低 1° C。
    - ASHRAE A3 级：5°C 到 40°C（41°F 到 104°F）  
海拔达到 900 米（2953 英尺）以上时，每升高 175 米（574 英尺），最高环境温度降低 1° C。
    - ASHRAE A4 级：5°C 到 45°C（41°F 到 113°F）  
海拔达到 900 米（2953 英尺）以上时，每升高 125 米（410 英尺），最高环境温度降低 1° C。
  - 服务器关闭时：-10°C 到 60°C（14°F 到 140°F）
  - 装运/存储时：-40°C 到 70°C（-40°F 到 158°F）
- 最大海拔高度：3050 米（10000 英尺）
- 相对湿度（非冷凝）：
  - 运行时
    - ASHRAE H1 级：8%-80%；最高露点：17°C（62.6°F）
    - ASHRAE A2 级：20%-80%；最高露点：21°C（70°F）
    - ASHRAE A3 级：8%-85%；最高露点：24°C（75°F）
    - ASHRAE A4 级：8%-90%；最高露点：24°C（75°F）
  - 装运/储存时：8% 到 90%

## 冷却水要求

### 冷却水要求

ThinkSystem SR650 V3 在以下环境中受支持：

- 最大压强：3 巴
- 进水温度和流量：

进水温度	水流量
50° C (122° F)	每台服务器 1.5 升/分钟 (lpm)
45° C (113° F)	每台服务器 1 升/分钟 (lpm)
40° C (104° F) 或更低	每台服务器 0.5 升/分钟 (lpm)

## 冷却水要求

注：初始注入系统侧冷却循环管中的水必须为干净的无菌水（< 100 CFU/ml），例如软化水、反渗透水、去离子水或蒸馏水。冷却水必须用内联式 50 微米过滤器（约 288 目）进行过滤。必须对冷却水进行防菌和防腐处理。

## 颗粒污染物

注意：如果空气中悬浮的颗粒（包括金属屑或微粒）与活性气体单独发生反应，或与其他环境因素（如湿度或温度）发生组合反应，可能会对本文档中所述的设备构成威胁。

颗粒水平过高或有害气体聚集所引发的风险包括设备故障或设备完全损坏。为避免此类风险，本规格中对颗粒和气体进行了限制。不得将这些限制视为或用作决定性的限制，因为有大量其他因素（如空气的温度或含水量）会影响微粒或环境腐蚀物的作用程度以及气体污染物的转移。如果不使用本文档中所规定的特定限制，您必须采取必要措施，使颗粒和气体级别保持在能够保护人员健康和安全的水平。如果 Lenovo 判断您所处环境中的颗粒或气体水平已对设备造成损害，则 Lenovo 可在实施适当的补救措施时决定维修或更换设备或部件以减轻此类环境污染。此类补救措施的实施由客户负责。

表 1. 颗粒和气体的限制

污染物	限制
活性气体	按照 ANSI/ISA 71.04-1985 <sup>1</sup> 严重性级别为 G1 时： <ul style="list-style-type: none"><li>铜的反应性水平应小于 200 Å/月（约等于每小时增重 0.0035 微克/平方厘米）。<sup>2</sup></li><li>银的反应性水平应小于 200 Å/月（约等于每小时增重 0.0035 微克/平方厘米）。<sup>3</sup></li><li>气体腐蚀性的反应性监测必须在进气口侧机架前方约 5 厘米（2 英寸）、离地面四分之一和四分之三的机架高度处或气流速度更高的地方进行。</li></ul>
空气中的悬浮颗粒	数据中心必须达到 ISO 14644-1 8 级的洁净度要求。  对于未使用空气侧节能器的数据中心，可以通过选择以下过滤方法之一来达到 ISO 14644-1 8 级的洁净度要求： <ul style="list-style-type: none"><li>可使用 MERV 8 过滤器持续过滤室内空气。</li><li>可使用 MERV 11 或最好是 MERV 13 过滤器对进入数据中心的空气进行过滤。</li></ul> 对于使用空气侧节能器的数据中心，要达到 ISO 8 级的洁净度要求，应根据该数据中心的具体情况选择过滤器。 <ul style="list-style-type: none"><li>颗粒污染物的潮解相对湿度应大于 60% RH。<sup>4</sup></li><li>数据中心不能存在锌晶须。<sup>5</sup></li></ul>

<sup>1</sup> ANSI/ISA-71.04-1985。流程测量和控件系统的环境条件：空气污染物。美国北卡罗莱纳州三角研究园美国仪器学会（Instrument Society of America）。

<sup>2</sup> 铜腐蚀产物厚度增长速率（单位为 Å/月）与重量增加速率之间的等价性推论，假定 Cu<sub>2</sub>S 和 Cu<sub>2</sub>O 以相等的比例增长。

<sup>3</sup> 银腐蚀产物厚度增长速率（单位为 Å/月）与重量增加速率之间的等价性推论，假定 Ag<sub>2</sub>S 是唯一的腐蚀产物。

<sup>4</sup> 颗粒污染物的潮解相对湿度是指使尘埃吸收足够的水分后变湿并成为离子导电物的相对湿度。

<sup>5</sup> 锌晶须的收集方式为：将数据中心划分为 10 个区域，使用直径为 1.5 厘米的导电胶带圆片随机选取金属残桩收集表面残屑。如果用扫描电子显微镜检查胶带未发现锌晶须，则认为数据中心不存在锌晶须。

## 管理选项

本节中介绍的 XClarity 产品服务组合和其他系统管理选件可帮助您更加轻松、高效地管理服务器。

### 概述

选件	描述
Lenovo XClarity Controller	<p>基板管理控制器 (BMC)</p> <p>将服务处理器功能、超级 I/O、视频控制器和远程感知功能整合到服务器主板 (主板组合件) 上的单块芯片中。</p> <p><b>界面</b></p> <ul style="list-style-type: none"><li>• CLI 应用程序</li><li>• Web GUI 界面</li><li>• 移动应用程序</li><li>• Redfish API</li></ul> <p><b>使用和下载</b></p> <p><a href="https://pubs.lenovo.com/lxcc-overview/">https://pubs.lenovo.com/lxcc-overview/</a></p>
Lenovo XCC Logger Utility	<p>此应用程序可将 XCC 事件报告到本地操作系统的系统日志。</p> <p><b>界面</b></p> <ul style="list-style-type: none"><li>• CLI 应用程序</li></ul> <p><b>使用和下载</b></p> <ul style="list-style-type: none"><li>• <a href="https://pubs.lenovo.com/lxcc-logger-linux/">https://pubs.lenovo.com/lxcc-logger-linux/</a></li><li>• <a href="https://pubs.lenovo.com/lxcc-logger-windows/">https://pubs.lenovo.com/lxcc-logger-windows/</a></li></ul>
Lenovo XClarity Administrator	<p>适用于多服务器管理的集中式界面。</p> <p><b>界面</b></p> <ul style="list-style-type: none"><li>• Web GUI 界面</li><li>• 移动应用程序</li><li>• REST API</li></ul> <p><b>使用和下载</b></p> <p><a href="http://sysmgmt.lenovofiles.com/help/topic/com.lenovo.lxca.doc/aug_product_page.html">http://sysmgmt.lenovofiles.com/help/topic/com.lenovo.lxca.doc/aug_product_page.html</a></p>

选件	描述
<p>Lenovo XClarity Essentials 工具集</p>	<p>适用于服务器配置、数据收集和固件更新的便携式轻型工具集。同时适用于单服务器和多服务器管理环境。</p> <p><b>界面</b></p> <ul style="list-style-type: none"> <li>• OneCLI: CLI 应用程序</li> <li>• Bootable Media Creator: CLI 应用程序, GUI 应用程序</li> <li>• UpdateXpress: GUI 应用程序</li> </ul> <p><b>使用和下载</b></p> <p><a href="https://pubs.lenovo.com/lxce-overview/">https://pubs.lenovo.com/lxce-overview/</a></p>
<p>Lenovo XClarity Provisioning Manager</p>	<p>单个服务器上基于 UEFI 的嵌入式 GUI 工具, 可简化管理任务。</p> <p><b>界面</b></p> <ul style="list-style-type: none"> <li>• Web 界面 (BMC 远程访问)</li> <li>• GUI 应用程序</li> </ul> <p><b>使用和下载</b></p> <p><a href="https://pubs.lenovo.com/lxpm-overview/">https://pubs.lenovo.com/lxpm-overview/</a></p> <p><b>重要:</b> Lenovo XClarity Provisioning Manager (LXPM) 支持的版本因产品而异。除非另有说明, 否则在本文档中 Lenovo XClarity Provisioning Manager 的所有版本均称为 Lenovo XClarity Provisioning Manager 和 LXPM。如需查看服务器支持的 LXPM 版本, 请转到 <a href="https://pubs.lenovo.com/lxpm-overview/">https://pubs.lenovo.com/lxpm-overview/</a>。</p>
<p>Lenovo XClarity Integrator</p>	<p>一系列可将 Lenovo 物理服务器的管理和监控功能集成到特定部署基础结构专用软件 (例如 VMware vCenter、Microsoft Admin Center 或 Microsoft System Center), 同时可提供额外的工作负载弹性的应用程序。</p> <p><b>界面</b></p> <ul style="list-style-type: none"> <li>• GUI 应用程序</li> </ul> <p><b>使用和下载</b></p> <p><a href="https://pubs.lenovo.com/lxci-overview/">https://pubs.lenovo.com/lxci-overview/</a></p>
<p>Lenovo XClarity Energy Manager</p>	<p>可用于管理和监控服务器电源和温度的应用程序。</p> <p><b>界面</b></p> <ul style="list-style-type: none"> <li>• Web GUI 界面</li> </ul> <p><b>使用和下载</b></p> <p><a href="https://datacentersupport.lenovo.com/solutions/Invo-lxem">https://datacentersupport.lenovo.com/solutions/Invo-lxem</a></p>
<p>Lenovo Capacity Planner</p>	<p>支持服务器或机架功耗计划功能的应用程序。</p> <p><b>界面</b></p>

选件	描述
	<ul style="list-style-type: none"> <li>Web GUI 界面</li> </ul> <p>使用和下载</p> <p><a href="https://datacentersupport.lenovo.com/solutions/lvno-lcp">https://datacentersupport.lenovo.com/solutions/lvno-lcp</a></p>

## 功能

选项	功能							
	多系统管理	操作系统部署	系统配置	固件更新 <sup>1</sup>	事件/警报/监控	清单/日志	电源管理	电源计划
Lenovo XClarity Controller			√	√ <sup>2</sup>	√	√ <sup>4</sup>		
Lenovo XCC Logger Utility					√			
Lenovo XClarity Administrator	√	√	√	√ <sup>2</sup>	√	√ <sup>4</sup>		
Lenovo XClarity Essentials 工具集	OneCLI	√	√	√ <sup>2</sup>	√	√		
	Bootable Media Creator		√	√ <sup>2</sup>		√ <sup>4</sup>		
	UpdateXpress		√	√ <sup>2</sup>				
Lenovo XClarity Provisioning Manager		√	√	√ <sup>3</sup>		√ <sup>5</sup>		
Lenovo XClarity Integrator	√	√ <sup>6</sup>	√	√	√	√	√ <sup>7</sup>	
Lenovo XClarity Energy Manager	√				√		√	
Lenovo Capacity Planner								√ <sup>8</sup>

## 注:

1. 大多数选件可通过 Lenovo 工具进行更新。某些选件（如 GPU 固件或 Omni-Path 固件）要求使用第三方工具。
2. Option ROM 的服务器 UEFI 设置必须设置为自动或 UEFI，才能使用 Lenovo XClarity Administrator、Lenovo XClarity Essentials 或 Lenovo XClarity Controller 更新固件。
3. 固件更新仅限于 Lenovo XClarity Provisioning Manager、Lenovo XClarity Controller 和 UEFI 更新。不支持可选设备（如适配器）固件更新。
4. Option ROM 的服务器 UEFI 设置必须设置为自动或 UEFI，才能在 Lenovo XClarity Administrator、Lenovo XClarity Controller 或 Lenovo XClarity Essentials 中显示详细的适配器卡信息，如型号名称和固件级别。
5. 此清单并非完整清单。
6. Lenovo XClarity Integrator System Center Configuration Manager (SCCM) 部署检查支持 Windows 操作系统部署。
7. 仅 Lenovo XClarity Integrator for VMware vCenter 支持电源管理功能。



8. 强烈建议在购买任何新部件之前，使用 **Lenovo Capacity Planner** 查看服务器的电源摘要数据。



## 第 2 章 服务器组件

本节介绍与服务器关联的每个组件。

### 前视图

服务器的前视图因型号而异。根据型号的不同，您的服务器可能与本主题中的插图略有不同。

请参阅下方不同服务器型号的前视图：

- 第 19 页 “配备八个 2.5 英寸正面硬盘插槽的服务器型号 (型号 1) 的前视图”
- 第 20 页 “配备八个 2.5 英寸正面硬盘插槽的服务器型号 (型号 2) 的前视图”
- 第 20 页 “配备十六个 2.5 英寸正面硬盘插槽的服务器型号 (型号 1) 的前视图”
- 第 21 页 “配备十六个 2.5 英寸正面硬盘插槽的服务器型号 (型号 2) 的前视图”
- 第 21 页 “配备十六个 2.5 英寸正面硬盘插槽的服务器型号 (型号 3) 的前视图”
- 第 22 页 “配备二十四个 2.5 英寸正面硬盘插槽的服务器型号的前视图”
- 第 22 页 “配备 2.5 英寸正面硬盘插槽的服务器型号 (无背板) 的前视图”
- 第 22 页 “配备八个 3.5 英寸正面硬盘插槽的服务器型号的前视图”
- 第 23 页 “配备十二个 3.5 英寸正面硬盘插槽的服务器型号的前视图”
- 第 23 页 “配备 3.5 英寸正面硬盘插槽的服务器型号 (无背板) 的前视图”

配备八个 2.5 英寸正面硬盘插槽的服务器型号 (型号 1) 的前视图



表 2. 服务器正面的组件

标注	标注
<b>1</b> 第 24 页 “外部诊断接口 (可选)”	<b>2</b> 第 25 页 “VGA 接口 (可选)”
<b>3</b> 第 24 页 “硬盘活动 LED”	<b>4</b> 第 24 页 “硬盘状态 LED”
<b>5</b> 第 24 页 “硬盘插槽填充件”	<b>6</b> 第 25 页 “正面 I/O 模块 (位于机架滑锁上)”
<b>7</b> 第 25 页 “机架滑锁 (右)”	<b>8</b> 第 25 页 “抽取式信息卡”
<b>9</b> 第 24 页 “硬盘插槽”	<b>10</b> 第 25 页 “机架滑锁 (左)”

配备八个 2.5 英寸正面硬盘插槽的服务器型号（型号 2）的前视图

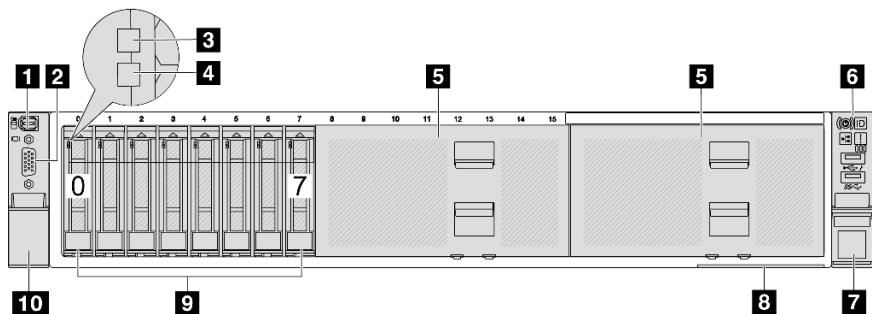

表 3. 服务器正面的组件

标注	标注
<b>1</b> 第 24 页 “外部诊断接口（可选）”	<b>2</b> 第 25 页 “VGA 接口（可选）”
<b>3</b> 第 24 页 “硬盘活动 LED”	<b>4</b> 第 24 页 “硬盘状态 LED”
<b>5</b> 第 24 页 “硬盘插槽填充件”	<b>6</b> 第 25 页 “正面 I/O 模块（位于介质插槽上）”
<b>7</b> 第 25 页 “机架滑锁（右）”	<b>8</b> 第 25 页 “抽取式信息卡”
<b>9</b> 第 24 页 “硬盘插槽”	<b>10</b> 第 25 页 “机架滑锁（左）”

配备十六个 2.5 英寸正面硬盘插槽的服务器型号（型号 1）的前视图

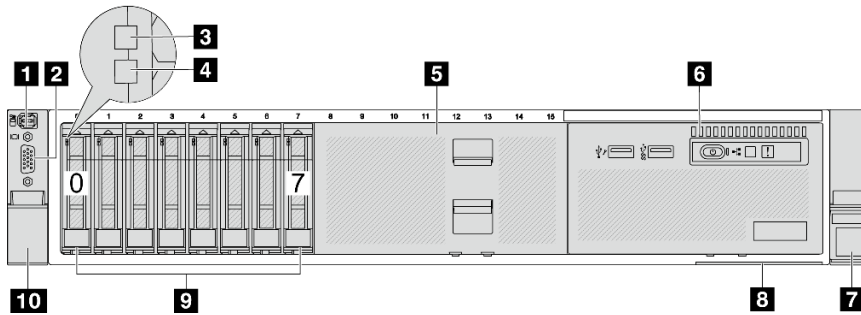

表 4. 服务器型号正面的组件

标注	标注
<b>1</b> 第 24 页 “外部诊断接口（可选）”	<b>2</b> 第 25 页 “VGA 接口（可选）”
<b>3</b> 第 24 页 “硬盘活动 LED”	<b>4</b> 第 24 页 “硬盘状态 LED”
<b>5</b> 第 24 页 “硬盘插槽填充件”	<b>6</b> 第 25 页 “正面 I/O 模块（位于机架滑锁上）”
<b>7</b> 第 25 页 “机架滑锁（右）”	<b>8</b> 第 25 页 “抽取式信息卡”
<b>9</b> 第 24 页 “硬盘插槽”	<b>10</b> 第 25 页 “机架滑锁（左）”

配备十六个 2.5 英寸正面硬盘插槽的服务器型号（型号 2）的前视图

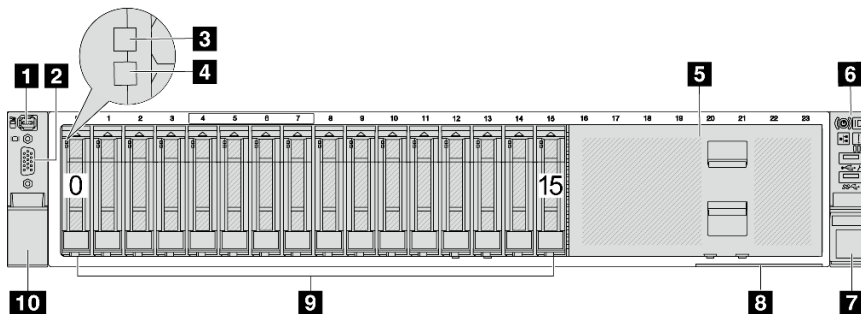

表 5. 服务器正面的组件

标注	标注
<b>1</b> 第 24 页 “外部诊断接口（可选）”	<b>2</b> 第 25 页 “VGA 接口（可选）”
<b>3</b> 第 24 页 “硬盘活动 LED”	<b>4</b> 第 24 页 “硬盘状态 LED”
<b>5</b> 第 25 页 “正面 I/O 模块（位于介质插槽上）”	<b>6</b> 第 25 页 “机架滑锁（右）”
<b>7</b> 第 25 页 “抽取式信息卡”	<b>8</b> 第 24 页 “硬盘插槽”
<b>9</b> 第 25 页 “机架滑锁（左）”	

配备十六个 2.5 英寸正面硬盘插槽的服务器型号（型号 3）的前视图

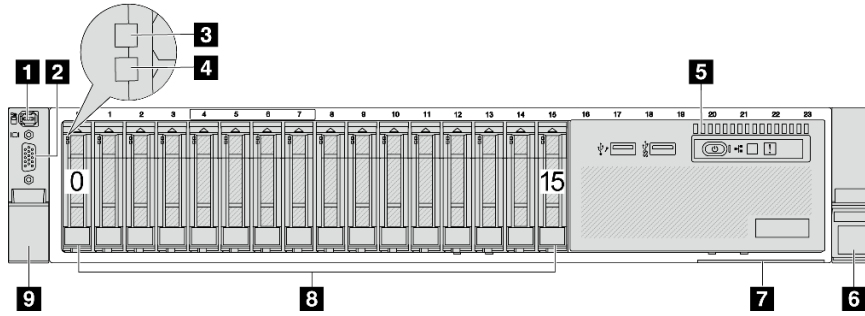

表 6. 服务器型号正面的组件

标注	标注
<b>1</b> 第 24 页 “外部诊断接口（可选）”	<b>2</b> 第 25 页 “VGA 接口（可选）”
<b>3</b> 第 24 页 “硬盘活动 LED”	<b>4</b> 第 24 页 “硬盘状态 LED”
<b>5</b> 第 25 页 “PCIe 插槽（2 个）”	<b>6</b> 第 25 页 “正面 I/O 模块（位于机架滑锁上）”
<b>7</b> 第 25 页 “机架滑锁（右）”	<b>8</b> 第 25 页 “OCP 模块上的以太网接口（可选）”
<b>9</b> 第 24 页 “硬盘插槽”	<b>10</b> 第 25 页 “机架滑锁（左）”

配备二十四 2.5 英寸正面硬盘插槽的服务器型号的前视图

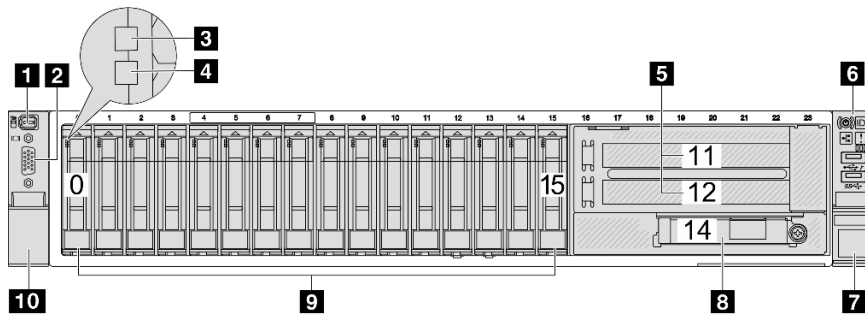

表 7. 服务器型号正面的组件

标注	标注
<b>1</b> 第 24 页 “外部诊断接口 (可选)”	<b>2</b> 第 25 页 “VGA 接口 (可选)”
<b>3</b> 第 24 页 “硬盘活动 LED”	<b>4</b> 第 24 页 “硬盘状态 LED”
<b>5</b> 第 25 页 “正面 I/O 模块 (位于机架滑锁上)”	<b>6</b> 第 25 页 “机架滑锁 (右)”
<b>7</b> 第 25 页 “抽取式信息卡”	<b>8</b> 第 24 页 “硬盘插槽”
<b>9</b> 第 25 页 “机架滑锁 (左)”	

配备 2.5 英寸正面硬盘插槽的服务器型号 (无背板) 的前视图

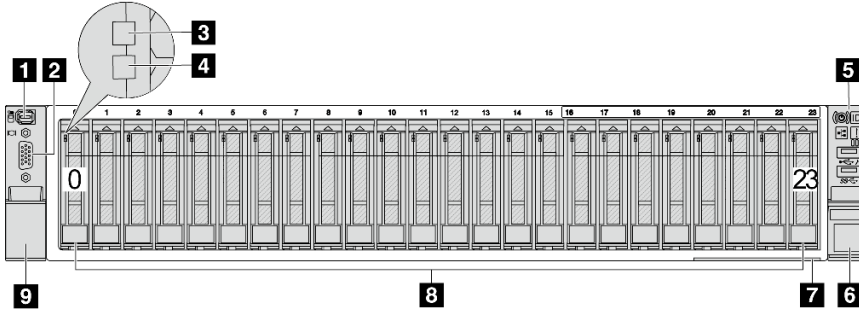

表 8. 服务器型号正面的组件

标注	标注
<b>1</b> 第 24 页 “外部诊断接口 (可选)”	<b>2</b> 第 25 页 “VGA 接口 (可选)”
<b>3</b> 第 24 页 “硬盘插槽填充件”	<b>4</b> 第 25 页 “正面 I/O 模块 (位于机架滑锁上)”
<b>5</b> 第 25 页 “机架滑锁 (右)”	<b>6</b> 第 25 页 “抽取式信息卡”
<b>7</b> 第 25 页 “机架滑锁 (左)”	

配备八个 3.5 英寸正面硬盘插槽的服务器型号的前视图

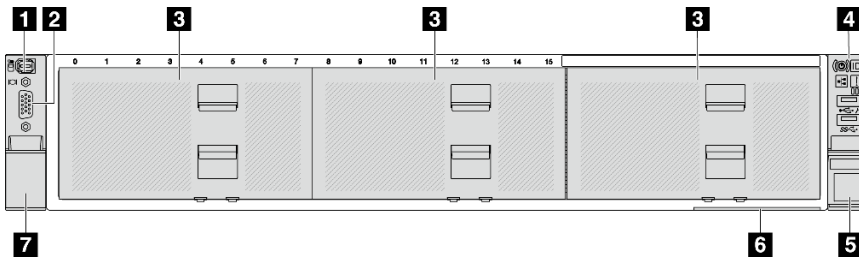

表 9. 服务器型号正面的组件

标注	标注
<b>1</b> 第 24 页 “外部诊断接口 (可选)”	<b>2</b> 第 25 页 “VGA 接口 (可选)”
<b>3</b> 第 24 页 “硬盘活动 LED”	<b>4</b> 第 24 页 “硬盘状态 LED”
<b>5</b> 第 24 页 “硬盘插槽填充件”	<b>6</b> 第 25 页 “正面 I/O 模块 (位于机架滑锁上)”
<b>7</b> 第 25 页 “机架滑锁 (右)”	<b>8</b> 第 25 页 “抽取式信息卡”
<b>9</b> 第 24 页 “硬盘插槽”	<b>10</b> 第 25 页 “机架滑锁 (左)”

配备十二个 3.5 英寸正面硬盘插槽的服务器型号的前视图

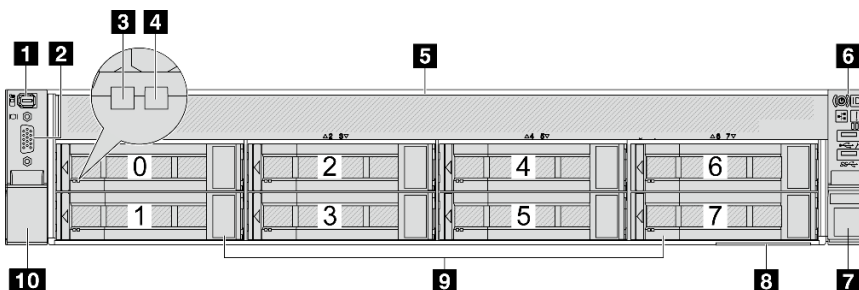

表 10. 服务器型号正面的组件

标注	标注
<b>1</b> 第 24 页 “外部诊断接口 (可选)”	<b>2</b> 第 25 页 “VGA 接口 (可选)”
<b>3</b> 第 24 页 “硬盘活动 LED”	<b>4</b> 第 24 页 “硬盘状态 LED”
<b>5</b> 第 25 页 “正面 I/O 模块 (位于机架滑锁上)”	<b>6</b> 第 25 页 “机架滑锁 (右)”
<b>7</b> 第 25 页 “抽取式信息卡”	<b>8</b> 第 24 页 “硬盘插槽”
<b>9</b> 第 25 页 “机架滑锁 (左)”	

配备 3.5 英寸正面硬盘插槽的服务器型号 (无背板) 的前视图

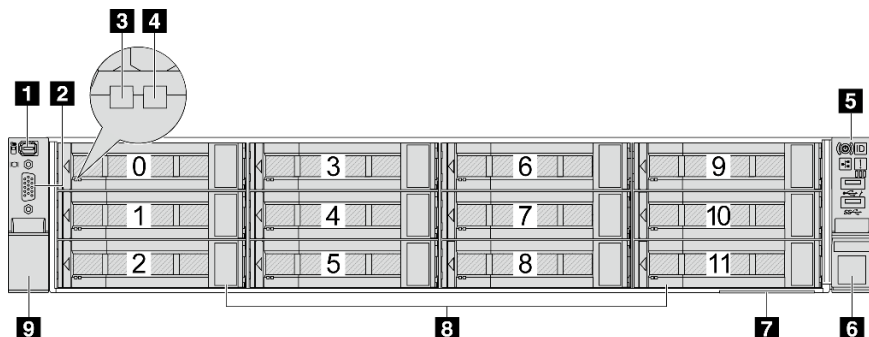

表 11. 服务器型号正面的组件

标注	标注
<b>1</b> 第 24 页 “外部诊断接口 (可选)”	<b>2</b> 第 25 页 “VGA 接口 (可选)”
<b>3</b> 第 25 页 “正面 I/O 模块 (位于机架滑锁上)”	<b>4</b> 第 25 页 “机架滑锁 (右)”

表 11. 服务器型号正面的组件 (续)

标注	标注
<b>5</b> 第 25 页 “抽取式信息卡”	<b>6</b> 第 24 页 “硬盘插槽填充件”
<b>7</b> 第 25 页 “机架滑锁 (左)”	

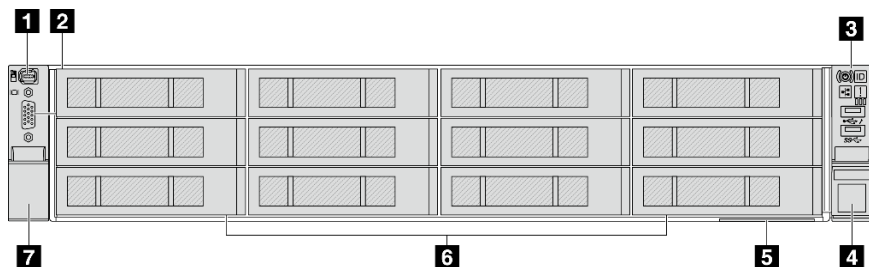
## 正面组件概述

### 硬盘插槽

服务器正面和背面的硬盘插槽专用于热插拔硬盘。服务器中安装的硬盘数量因型号而异。安装硬盘时，按照硬盘插槽编号的顺序进行操作。

### 硬盘插槽填充件

硬盘插槽填充件用于遮盖空置的硬盘插槽。通过占用所有硬盘插槽，可以保障服务器的 EMI 完整性和散热。空置的硬盘插槽必须已由硬盘插槽填充件或硬盘填充件占用。

### 硬盘 LED

每个热插拔硬盘配备活动 LED 和状态 LED，而信号由背板控制。不同颜色和闪烁速度表示硬盘的不同活动或状态。下图显示了硬盘或固态硬盘上的 LED。



图 2. 硬盘 LED

硬盘 LED	状态	描述
<b>1</b> 硬盘活动 LED (左)	绿色常亮	硬盘已通电但未处于活动状态。
	绿色闪烁	硬盘处于活动状态。
<b>2</b> 硬盘状态 LED (右)	黄色常亮	硬盘有错误。
	黄色闪烁 (缓慢闪烁, 大约每秒闪烁一次)	正在重建硬盘。
	黄色闪烁 (快速闪烁, 大约每秒闪烁四次)	正在识别硬盘。

### 外部诊断接口

此端口用于连接外部诊断手持设备。有关该接口功能的更多信息，请参阅第 51 页 “外部诊断手持设备”

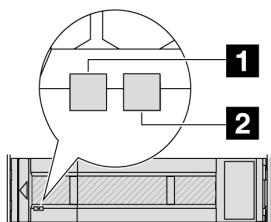

## 正面 I/O 模块

正面 IO 模块提供控制按钮、接口和 LED。正面 I/O 模块因型号而异。如需更多信息，请参阅第 26 页“正面 I/O 模块”。

## PCIe 插槽

PCIe 插槽位于服务器的背面或正面，您的服务器最多支持 12 个 PCIe 插槽。如需更多信息，请参阅《用户指南》或《硬件维护指南》中的“PCIe 插槽和 PCIe 适配器”。

## 抽取式信息卡

Lenovo XClarity Controller 网络访问标签贴在抽取式信息卡上。标签上提供了默认 Lenovo XClarity Controller 主机名和 IPv6 链路本地地址 (LLA)。

如需更多信息，请参阅为 [Lenovo XClarity Controller 设置网络连接](#)。

## 机架滑锁

如果服务器安装在机架中，可使用机架滑锁帮助您将服务器从机架中滑出。还可使用机架滑锁和螺钉将服务器固定在机架中，使服务器无法滑出，这在容易出现震动的地区尤其有用。

## VGA 接口

服务器正面和背面的 VGA 接口可用于连接使用 VGA 接口的高性能显示器、直接驱动显示器或其他设备。

## 以太网接口



图 3. OCP 模块（两个接口）



图 4. OCP 模块（四个接口）

OCP 模块提供两个或四个额外的以太网接口用于网络连接。

默认情况下，OCP 模块上的其中一个以太网接口也可以使用共享管理功能充当管理接口。

## 正面 I/O 模块

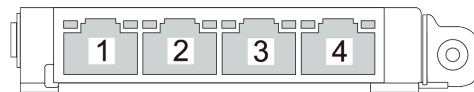
正面 IO 模块提供控制按钮、接口和 LED。正面 I/O 模块因型号而异。



图 5. 正面 I/O 模块（位于机架滑锁上）

图 6. 正面 I/O 模块（位于介质插槽上）

表 12. 正面 I/O 模块上的组件

标注	标注
<b>1</b> USB 3（5 Gbps）接口	<b>2</b> USB 2.0 接口（具有 XClarity Controller 管理功能）
<b>3</b> 电源按钮（带电源状态 LED）	<b>4</b> 网络活动 LED（用于 OCP 模块）
<b>5</b> 系统标识按钮（带系统标识 LED）	<b>6</b> 系统错误 LED
<b>7</b> 正面操作员面板	

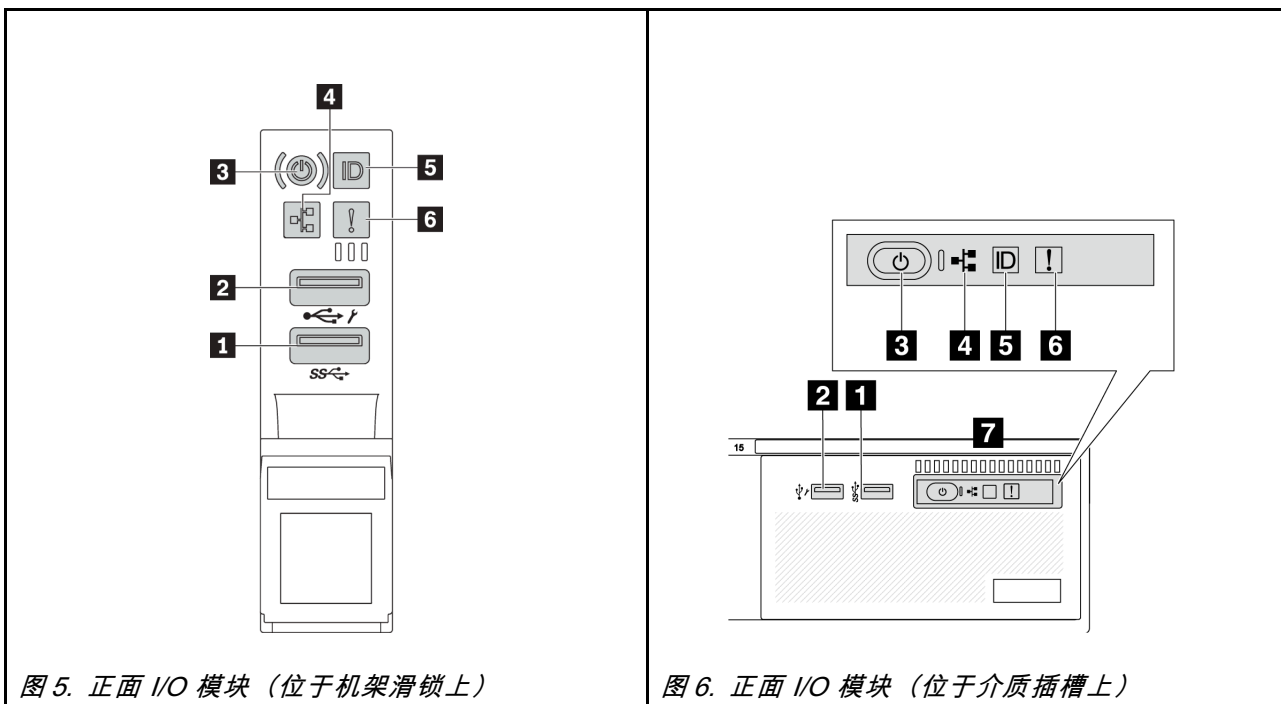
### **1** USB 3（5 Gbps）接口

USB 3.2 Gen 1（5 Gbps）接口可用于连接 USB 兼容设备，如 USB 键盘、USB 鼠标或 USB 存储设备。

### **2** USB 2.0 接口（具有 XClarity Controller 管理功能）

根据设置不同，该接口支持 USB 2.0 功能和/或 XClarity Controller 管理功能。这是唯一支持通过 USB 自动更新固件和 RoT 安全模块的 USB 端口。

- 如果此接口设置为 USB 2.0 功能，则可用于连接 USB 设备，如 USB 键盘、USB 鼠标或 USB 存储设备。

- 如果此接口设置为 XClarity Controller 管理功能，则可用于将服务器连接到 Android 或 iOS 设备，然后您可以在该设备上安装和启动 Lenovo XClarity Mobile 应用程序，以使用 XClarity Controller 管理系统。

有关使用 Lenovo XClarity Mobile 应用程序的详细信息，请参阅 [http://sysmgt.lenovofiles.com/help/topic/com.lenovo.lxca.doc/lxca\\_usemobileapp.html](http://sysmgt.lenovofiles.com/help/topic/com.lenovo.lxca.doc/lxca_usemobileapp.html)

- 如果此接口设置为具有这两项功能，则可持续按系统标识按钮三秒钟以在两个功能之间切换。

### 3 电源按钮（带电源状态 LED）

您可以按下该按钮来手动开启和关闭服务器。电源状态 LED 可帮助您确定当前的电源状态。

状态	颜色	描述
熄灭	无	未接通电源，或者电源模块出现故障。
快速闪烁（大约每秒闪烁四次）	绿色	<ul style="list-style-type: none"> <li>• 服务器已关闭，但 XClarity Controller 正在初始化，并且服务器未准备好打开电源。</li> <li>• 主板组合件电源出现故障。</li> </ul>
缓慢闪烁（大约每秒闪烁一次）	绿色	服务器已关闭，并且已准备好打开电源（待机状态）。
常亮	绿色	服务器已开启，并且正在运行。

### 4 网络活动 LED

NIC 适配器和网络活动 LED 的兼容性：

NIC 适配器	网络活动 LED
OCP 模块	支持
PCIe NIC 适配器	不支持

如果安装了 OCP 模块，则正面 I/O 模块上的网络活动 LED 可帮助您识别网络连接和活动。如果未安装 OCP 模块，则此 LED 熄灭。

状态	颜色	描述
点亮	绿色	服务器已连接到网络。
闪烁	绿色	网络已连接并处于活动状态。
熄灭	无	服务器已断开网络连接。 注：如果安装 OCP 模块后网络活动 LED 熄灭，请检查服务器背面的网络端口，以确定哪个端口已断开连接。

### 5 系统标识按钮（带系统标识 LED）

此系统标识按钮和蓝色系统标识 LED 可帮助您直观地确定服务器的位置。每次按系统标识按钮时，系统标识 LED 的状态都会改变。LED 状态可变为点亮、闪烁或熄灭。此外也可使用 Lenovo XClarity Controller 或远程管理程序来更改系统标识 LED 的状态，从而帮助用肉眼在众多服务器中找到相应的服务器。

如果 XClarity Controller USB 接口设置为同时具有 USB 2.0 功能和 XClarity Controller 管理功能，则可持续按系统标识按钮三秒钟以在两个功能之间切换。

## 6 系统错误 LED

系统错误 LED 提供针对服务器的基本诊断功能。如果系统错误 LED 点亮，则服务器中可能还会有其他位置的一个或多个 LED 点亮以指导您找到错误来源。

状态	颜色	描述	操作
点亮	黄色	在服务器上检测到错误。故障原因可能包括但不限于以下错误： <ul style="list-style-type: none"> <li>• 风扇故障</li> <li>• 内存错误</li> <li>• 存储故障</li> <li>• PCIe 设备故障</li> <li>• 电源模块故障</li> <li>• 处理器错误</li> <li>• 系统 I/O 板或处理器板错误</li> </ul>	<ul style="list-style-type: none"> <li>• 检查 Lenovo XClarity Controller 事件日志和系统事件日志，以确定具体错误原因。</li> <li>• 检查服务器中的其他 LED 是否也已点亮，从而帮助您找到错误来源。请参阅第 43 页“系统 LED 和诊断显示屏”。</li> <li>• 必要时请保存日志。</li> </ul>
熄灭	无	服务器关闭，或服务器开启且正常工作。	无。

## 7 正面操作员面板

服务器可能配备带 LCD 显示屏的正面操作员面板（称为集成诊断面板）或不带 LCD 显示屏的正面操作员面板，具体取决于服务器型号。

集成诊断面板提供 LCD 显示屏，供用户快速查看系统信息，例如活动错误、系统状态、固件信息、网络信息和运行状况信息。如需详细信息，请参阅第 46 页“集成诊断面板”。

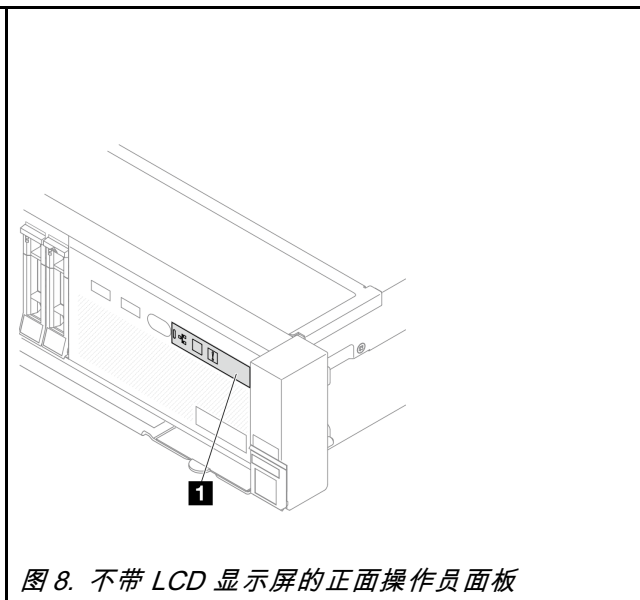
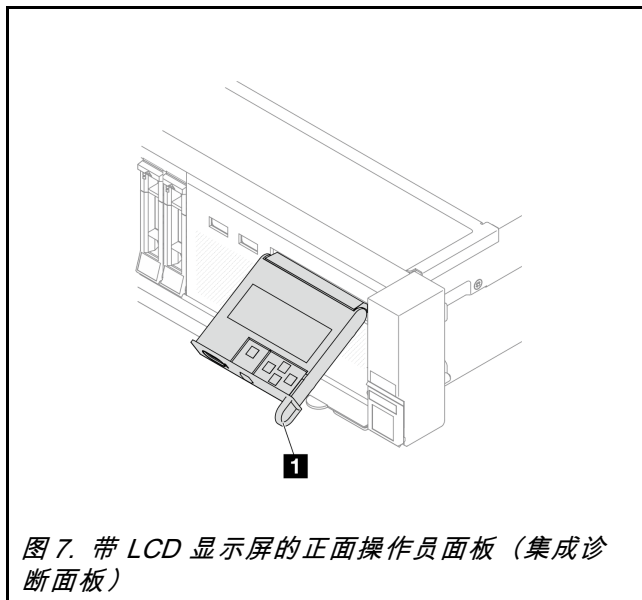

## 后视图

从服务器背面可接触到若干接口和组件。

请参阅下方不同服务器型号的后视图：

- 第 29 页 “配备八个 PCIe 插槽的服务器型号的后视图”
- 第 30 页 “配备十个 PCIe 插槽的服务器型号的后视图”
- 第 30 页 “配备四个 2.5 英寸背面硬盘插槽和六个 PCIe 插槽的服务器型号的后视图”
- 第 30 页 “配备八个 2.5 英寸背面硬盘插槽和四个 PCIe 插槽的服务器型号的后视图”
- 第 31 页 “配备两个 3.5 英寸背面硬盘插槽和四个 PCIe 插槽的服务器型号的后视图”
- 第 31 页 “配备四个 3.5 英寸背面硬盘插槽和两个 PCIe 插槽的服务器型号的后视图”
- 第 32 页 “配备七个 PCIe 插槽和一个 DWCM 的服务器型号的后视图”
- 第 32 页 “配备九个 PCIe 插槽和一个 DWCM 的服务器型号的后视图”
- 第 33 页 “配备四个 2.5 英寸背面硬盘插槽、五个 PCIe 插槽和一个 DWCM 的服务器型号的后视图”
- 第 33 页 “配备八个 2.5 英寸背面硬盘插槽、三个 PCIe 插槽和一个 DWCM 的服务器型号的后视图”
- 第 34 页 “配备两个 3.5 英寸背面硬盘插槽、三个 PCIe 插槽和一个 DWCM 的服务器型号的后视图”
- 第 34 页 “配备四个 3.5 英寸背面硬盘插槽、一个 PCIe 插槽和一个 DWCM 的服务器型号的后视图”

配备八个 PCIe 插槽的服务器型号的后视图



表 13. 服务器背面的组件

标注	标注
<b>1</b> 第 35 页 “PCIe 插槽”	<b>2</b> 第 35 页 “电源模块”
<b>3</b> 第 35 页 “NMI 按钮”	<b>4</b> 第 35 页 “USB 3 (5 Gbps) 接口”
<b>5</b> 第 35 页 “VGA 接口”	<b>6</b> 第 35 页 “USB 3 (5 Gbps) 接口”
<b>7</b> 第 35 页 “XCC 系统管理端口”	<b>8</b> 第 36 页 “OCP 模块上的以太网接口 (可选)”

配备十个 PCIe 插槽的服务器型号的后视图

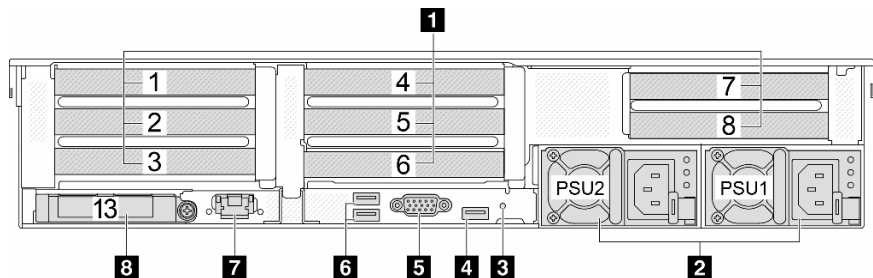

表 14. 服务器背面的组件

标注	标注
<b>1</b> 第 35 页 “PCIe 插槽”	<b>2</b> 第 35 页 “电源模块”
<b>3</b> 第 35 页 “NMI 按钮”	<b>4</b> 第 35 页 “USB 3 (5 Gbps) 接口”
<b>5</b> 第 35 页 “VGA 接口”	<b>6</b> 第 35 页 “USB 3 (5 Gbps) 接口”
<b>7</b> 第 35 页 “XCC 系统管理端口”	<b>8</b> 第 36 页 “OCP 模块上的以太网接口 (可选)”

配备四个 2.5 英寸背面硬盘插槽和六个 PCIe 插槽的服务器型号的后视图

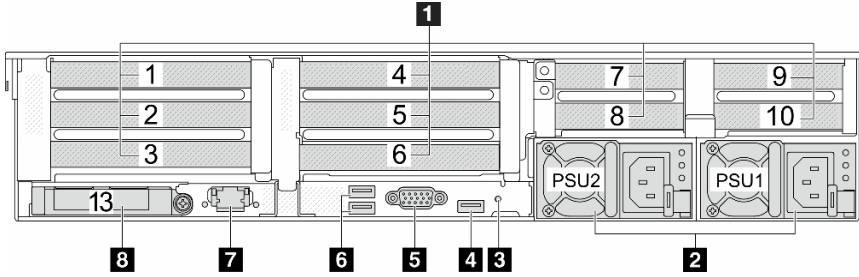

表 15. 服务器背面的组件

标注	标注
<b>1</b> 第 35 页 “PCIe 插槽”	<b>2</b> 第 35 页 “背面 2.5 英寸硬盘插槽 (4 个)”
<b>3</b> 第 35 页 “电源模块”	<b>4</b> 第 35 页 “NMI 按钮”
<b>5</b> 第 35 页 “USB 3 (5 Gbps) 接口”	<b>6</b> 第 35 页 “VGA 接口”
<b>7</b> 第 35 页 “USB 3 (5 Gbps) 接口”	<b>8</b> 第 35 页 “XCC 系统管理端口”
<b>9</b> 第 36 页 “OCP 模块上的以太网接口 (可选)”	

配备八个 2.5 英寸背面硬盘插槽和四个 PCIe 插槽的服务器型号的后视图

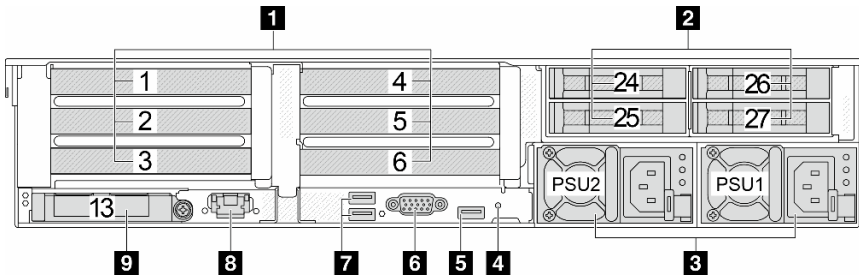

表 16. 服务器背面的组件

标注	标注
<b>1</b> 第 35 页 “PCIe 插槽”	<b>2</b> 第 35 页 “背面 2.5 英寸硬盘插槽 (8 个)”
<b>3</b> 第 35 页 “电源模块”	<b>4</b> 第 35 页 “NMI 按钮”
<b>5</b> 第 35 页 “USB 3 (5 Gbps) 接口”	<b>6</b> 第 35 页 “VGA 接口”
<b>7</b> 第 35 页 “USB 3 (5 Gbps) 接口”	<b>8</b> 第 35 页 “XCC 系统管理端口”
<b>9</b> 第 36 页 “OCP 模块上的以太网接口 (可选)”	

配备两个 3.5 英寸背面硬盘插槽和四个 PCIe 插槽的服务器型号的后视图

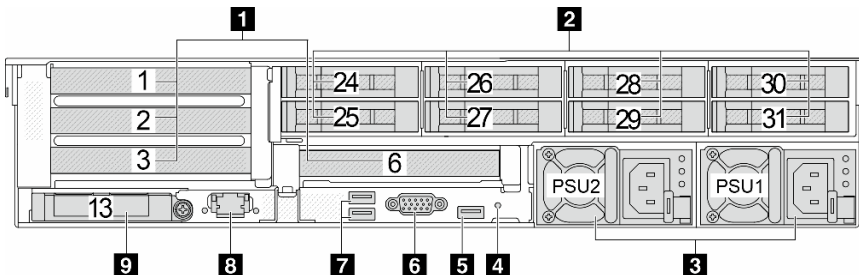

表 17. 服务器背面的组件

标注	标注
<b>1</b> 第 35 页 “PCIe 插槽”	<b>2</b> 第 35 页 “背面 3.5 英寸硬盘插槽 (2 个)”
<b>3</b> 第 35 页 “电源模块”	<b>4</b> 第 35 页 “NMI 按钮”
<b>5</b> 第 35 页 “USB 3 (5 Gbps) 接口”	<b>6</b> 第 35 页 “VGA 接口”
<b>7</b> 第 35 页 “USB 3 (5 Gbps) 接口”	<b>8</b> 第 35 页 “XCC 系统管理端口”
<b>9</b> 第 36 页 “OCP 模块上的以太网接口 (可选)”	

配备四个 3.5 英寸背面硬盘插槽和两个 PCIe 插槽的服务器型号的后视图

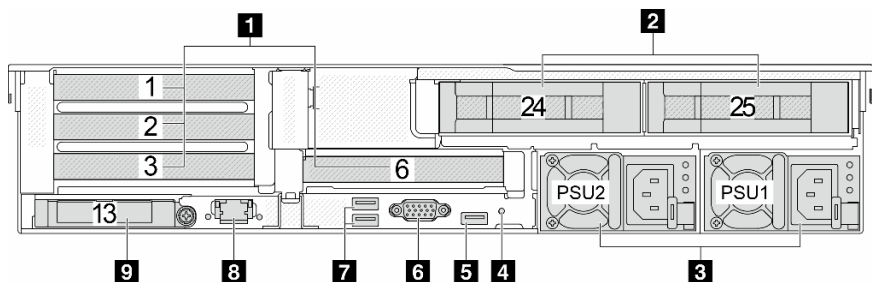

表 18. 服务器背面的组件

标注	标注
<b>1</b> 第 35 页 “PCIe 插槽”	<b>2</b> 第 35 页 “背面 3.5 英寸硬盘插槽 (4 个)”
<b>3</b> 第 35 页 “电源模块”	<b>4</b> 第 35 页 “NMI 按钮”
<b>5</b> 第 35 页 “USB 3 (5 Gbps) 接口”	<b>6</b> 第 35 页 “VGA 接口”

表 18. 服务器背面的组件 (续)

标注	标注
<b>7</b> 第 35 页 “USB 3 (5 Gbps) 接口”	<b>8</b> 第 35 页 “XCC 系统管理端口”
<b>9</b> 第 36 页 “OCP 模块上的以太网接口 (可选)”	

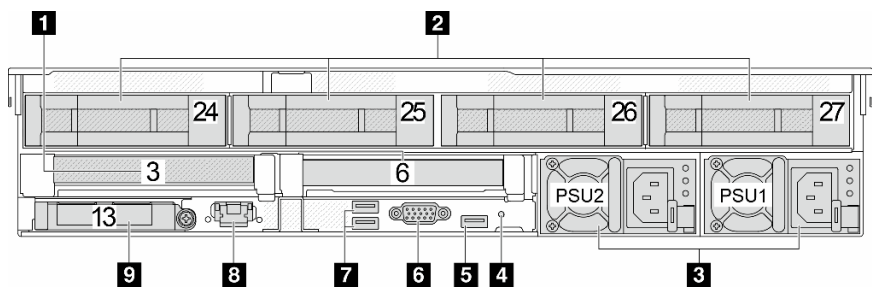
配备七个 PCIe 插槽和一个 DWCM 的服务器型号的后视图



表 19. 服务器背面的组件

标注	标注
<b>1</b> 第 35 页 “PCIe 插槽”	<b>2</b> 第 35 页 “电源模块”
<b>3</b> 第 35 页 “NMI 按钮”	<b>4</b> 第 35 页 “USB 3 (5 Gbps) 接口”
<b>5</b> 出口软管	<b>6</b> 第 35 页 “VGA 接口”
<b>7</b> 软管夹持器	<b>8</b> 第 35 页 “USB 3 (5 Gbps) 接口”
<b>9</b> 入口软管	<b>10</b> 第 35 页 “XCC 系统管理端口”
<b>11</b> 第 36 页 “OCP 模块上的以太网接口 (可选)”	

配备九个 PCIe 插槽和一个 DWCM 的服务器型号的后视图

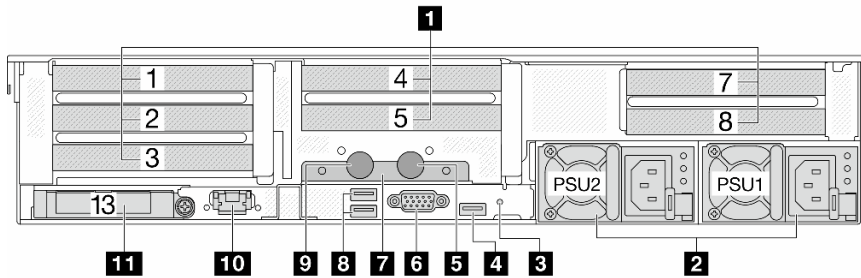

表 20. 服务器背面的组件

标注	标注
<b>1</b> 第 35 页 “PCIe 插槽”	<b>2</b> 第 35 页 “电源模块”
<b>3</b> 第 35 页 “NMI 按钮”	<b>4</b> 第 35 页 “USB 3 (5 Gbps) 接口”
<b>5</b> 出口软管	<b>6</b> 第 35 页 “VGA 接口”
<b>7</b> 软管夹持器	<b>8</b> 第 35 页 “USB 3 (5 Gbps) 接口”

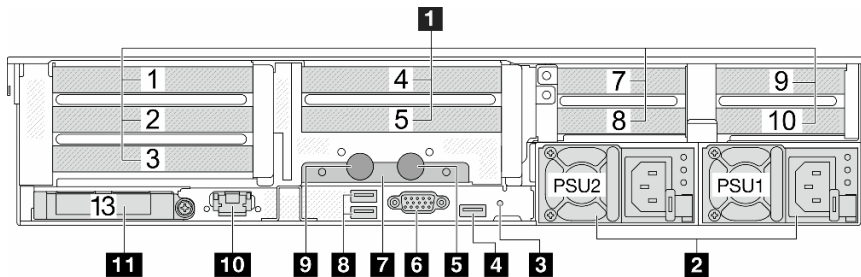

表 20. 服务器背面的组件 (续)

标注	标注
<b>9</b> 入口软管	<b>10</b> 第 35 页 “XCC 系统管理端口”
<b>11</b> 第 36 页 “OCP 模块上的以太网接口 (可选)”	

配备四个 2.5 英寸背面硬盘插槽、五个 PCIe 插槽和一个 DWCM 的服务器型号的后视图



表 21. 服务器背面的组件

标注	标注
<b>1</b> 第 35 页 “PCIe 插槽”	<b>2</b> 第 35 页 “背面 2.5 英寸硬盘插槽 (4 个)”
<b>3</b> 第 35 页 “电源模块”	<b>4</b> 第 35 页 “NMI 按钮”
<b>5</b> 第 35 页 “USB 3 (5 Gbps) 接口”	<b>6</b> 出口软管
<b>7</b> 第 35 页 “VGA 接口”	<b>8</b> 软管夹持器
<b>9</b> 第 35 页 “USB 3 (5 Gbps) 接口”	<b>10</b> 入口软管
<b>11</b> 第 35 页 “XCC 系统管理端口”	<b>12</b> 第 36 页 “OCP 模块上的以太网接口 (可选)”

配备八个 2.5 英寸背面硬盘插槽、三个 PCIe 插槽和一个 DWCM 的服务器型号的后视图

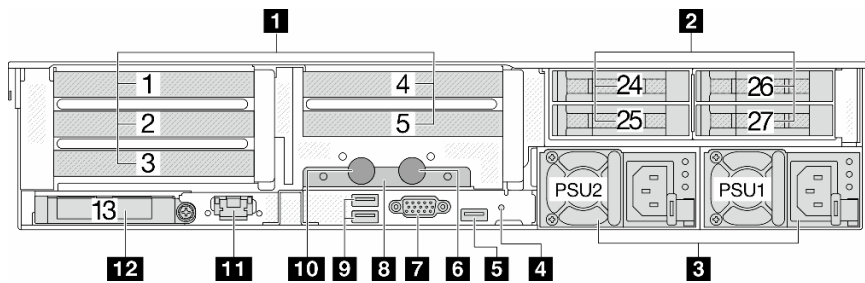

表 22. 服务器背面的组件

标注	标注
<b>1</b> 第 35 页 “PCIe 插槽”	<b>2</b> 第 35 页 “背面 2.5 英寸硬盘插槽 (8 个)”
<b>3</b> 第 35 页 “电源模块”	<b>4</b> 第 35 页 “NMI 按钮”
<b>5</b> 第 35 页 “USB 3 (5 Gbps) 接口”	<b>6</b> 出口软管
<b>7</b> 第 35 页 “VGA 接口”	<b>8</b> 软管夹持器

表 22. 服务器背面的组件 (续)

标注	标注
<b>9</b> 第 35 页 “USB 3 (5 Gbps) 接口”	<b>10</b> 入口软管
<b>11</b> 用于 DWCM 的 1FH 转接卡架	<b>12</b> 第 35 页 “XCC 系统管理端口”
<b>13</b> 第 36 页 “OCP 模块上的以太网接口 (可选)”	

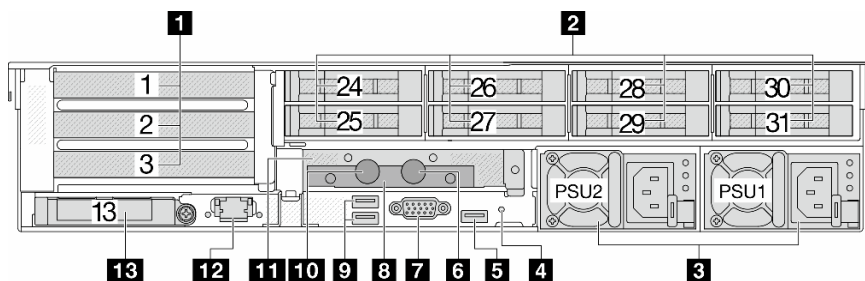
配备两个 3.5 英寸背面硬盘插槽、三个 PCIe 插槽和一个 DWCM 的服务器型号的后视图



表 23. 服务器背面的组件

标注	标注
<b>1</b> 第 35 页 “PCIe 插槽”	<b>2</b> 第 35 页 “背面 3.5 英寸硬盘插槽 (2 个)”
<b>3</b> 第 35 页 “电源模块”	<b>4</b> 第 35 页 “NMI 按钮”
<b>5</b> 第 35 页 “USB 3 (5 Gbps) 接口”	<b>6</b> 出口软管
<b>7</b> 第 35 页 “VGA 接口”	<b>8</b> 软管夹持器
<b>9</b> 第 35 页 “USB 3 (5 Gbps) 接口”	<b>10</b> 入口软管
<b>11</b> 用于 DWCM 的 1FH 转接卡架	<b>12</b> 第 35 页 “XCC 系统管理端口”
<b>13</b> 第 36 页 “OCP 模块上的以太网接口 (可选)”	

配备四个 3.5 英寸背面硬盘插槽、一个 PCIe 插槽和一个 DWCM 的服务器型号的后视图

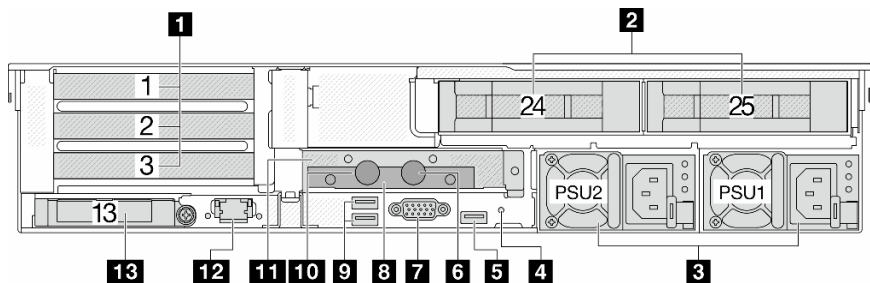

表 24. 服务器背面的组件

标注	标注
<b>1</b> 第 35 页 “PCIe 插槽”	<b>2</b> 第 35 页 “背面 3.5 英寸硬盘插槽 (4 个)”
<b>3</b> 第 35 页 “电源模块”	<b>4</b> 第 35 页 “NMI 按钮”

表 24. 服务器背面的组件 (续)

标注	标注
<b>5</b> 第 35 页 “USB 3 (5 Gbps) 接口”	<b>6</b> 出口软管
<b>7</b> 第 35 页 “VGA 接口”	<b>8</b> 软管夹持器
<b>9</b> 第 35 页 “USB 3 (5 Gbps) 接口”	<b>10</b> 入口软管
<b>11</b> 用于 DWCM 的 1FH 转接卡架	<b>12</b> 第 35 页 “XCC 系统管理端口”
<b>13</b> 第 36 页 “OCP 模块上的以太网接口 (可选)”	

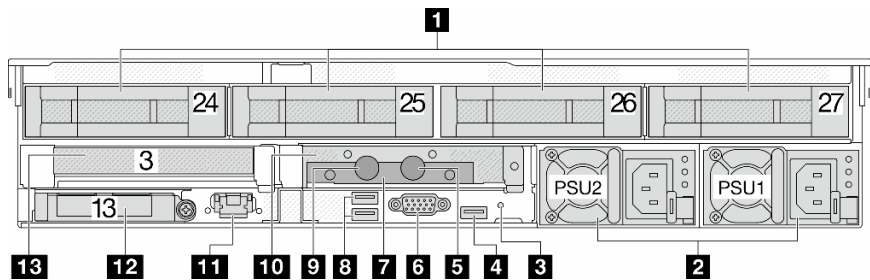
## 背面组件概述

### PCIe 插槽

PCIe 插槽位于服务器的背面或正面，您的服务器最多支持 12 个 PCIe 插槽。如需更多信息，请参阅《用户指南》或《硬件维护指南》中的“PCIe 插槽和 PCIe 适配器”。

### 热插拔硬盘和硬盘插槽

服务器正面和背面的硬盘插槽专用于热插拔硬盘。服务器中安装的硬盘数量因型号而异。安装硬盘时，按照硬盘插槽编号的顺序进行操作。

通过占用所有硬盘插槽，可以保障服务器的 EMI 完整性和散热。空置的硬盘插槽中必须安装硬盘填充件。

### 电源模块

热插拔冗余电源模块可帮助避免在电源模块发生故障时出现重大系统运行中断。该电源模块选件可从 Lenovo 购买，并且无需关闭服务器即可安装到位以提供电源冗余。

每个电源模块的电源线接口附近都有三个状态 LED。有关这些 LED 的信息，请参阅第 58 页“电源模块 LED”。

### NMI 按钮

请仅在 Lenovo 支持人员的指示下使用此按钮。按此按钮可强制处理器产生不可屏蔽中断 (NMI)。这样可使操作系统异常中止 (如 Windows 蓝屏死机)，并进行内存转储。按此按钮时可能需要使用笔尖或拉直的曲别针作为辅助工具。

### USB 3 (5 Gbps) 接口

USB 3.2 Gen 1 (5 Gbps) 接口是用于调试用途的直连接口 (DCI)，可用于连接 USB 设备，如 USB 键盘、USB 鼠标或 USB 存储设备。

### VGA 接口

服务器正面和背面的 VGA 接口可用于连接使用 VGA 接口的高性能显示器、直接驱动显示器或其他设备。

### XCC 系统管理端口

服务器带有一个 Lenovo XClarity Controller (XCC) 功能专用的 1 Gb RJ-45 接口。通过系统管理端口，可以使用以太网线缆将笔记本电脑连接到管理端口来直接访问 Lenovo XClarity Controller。

确保笔记本电脑的 IP 设置与服务器默认网络设置相一致。专用管理网络以物理方式将管理网络流量与生产网络分离，从而提高安全性。

如需更多信息，请参阅：

- 为 [Lenovo XClarity Controller](#) 设置网络连接
- 第 58 页 “XCC 系统管理端口 LED”

以太网接口



图 9. OCP 模块（两个接口）



图 10. OCP 模块（四个接口）

OCP 模块提供两个或四个额外的以太网接口用于网络连接。

默认情况下，OCP 模块上的其中一个以太网接口也可以使用共享管理功能充当管理接口。

入口和出口软管

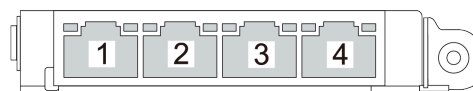
直接水冷模块（DWCM）将两根软管展开以连接到歧管。入口软管将温水从设施输送到冷却板以冷却处理器，出口软管将热水从 DWCM 中排出以实现系统散热。

## 俯视图

本节介绍配备标准散热器或直接水冷模块（DWCM）的服务器的俯视图。

注：

- 下图显示了未安装任何导风罩、中间硬盘仓或背面硬盘仓的服务器的俯视图。
- 下图显示了装有三个转接卡组合件的服务器背面配置。服务器背面配置因服务器型号而异。如需详细信息，请参阅第 29 页“后视图”。

带有标准散热器的俯视图



图 11. 带有标准散热器的俯视图

表 25. 组件识别（配备标准散热器时的俯视图）

<b>1</b> 正面背板	<b>2</b> 入侵感应开关
<b>3</b> 系统风扇	<b>4</b> 内存条
<b>5</b> 处理器和散热器模块（PHM）	<b>6</b> 转接卡组合件
<b>7</b> 主板组合件	<b>8</b> CFF RAID 适配器/扩展器

注：图中显示了装有 CFF 适配器的服务器，这些适配器仅在 2.5 英寸机箱中配备。某些配置中可能会安装 RAID 快速充电模块。有关详细信息，请参阅《用户指南》或《硬件维护指南》中的“RAID 快速充电模块的位置”。

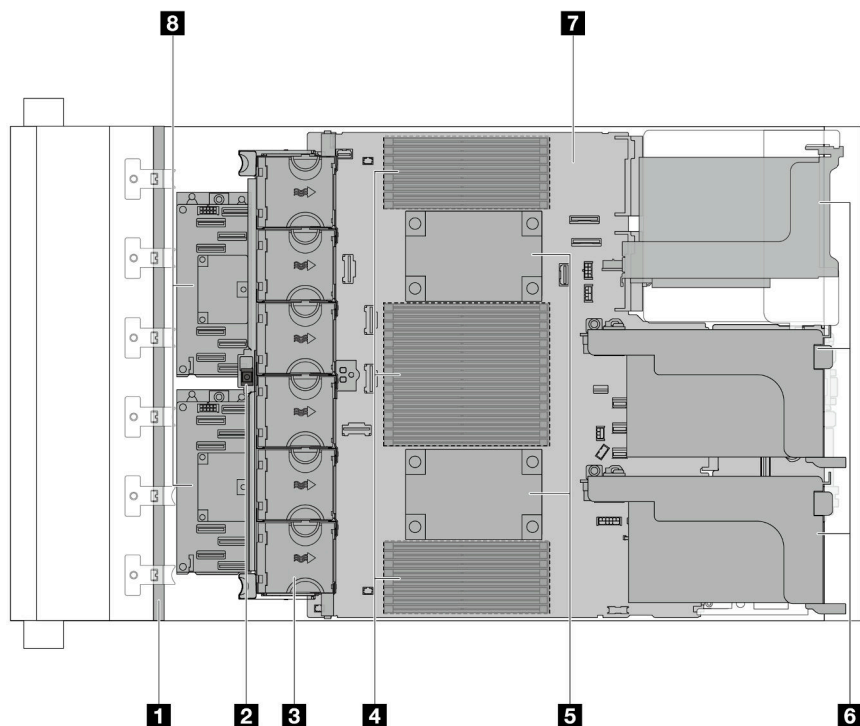
带有 DWCM 的俯视图



图 12. 带有 DWCM 的俯视图

表 26. 组件识别 (带有 DWCM 的俯视图)

<b>1</b> 出口软管	<b>2</b> 入口软管
<b>3</b> 软管夹持器	<b>4</b> 漏液检测传感器模块
<b>5</b> 冷却板组合件	<b>6</b> DWCM 的转接卡架

## 主板组合件布局

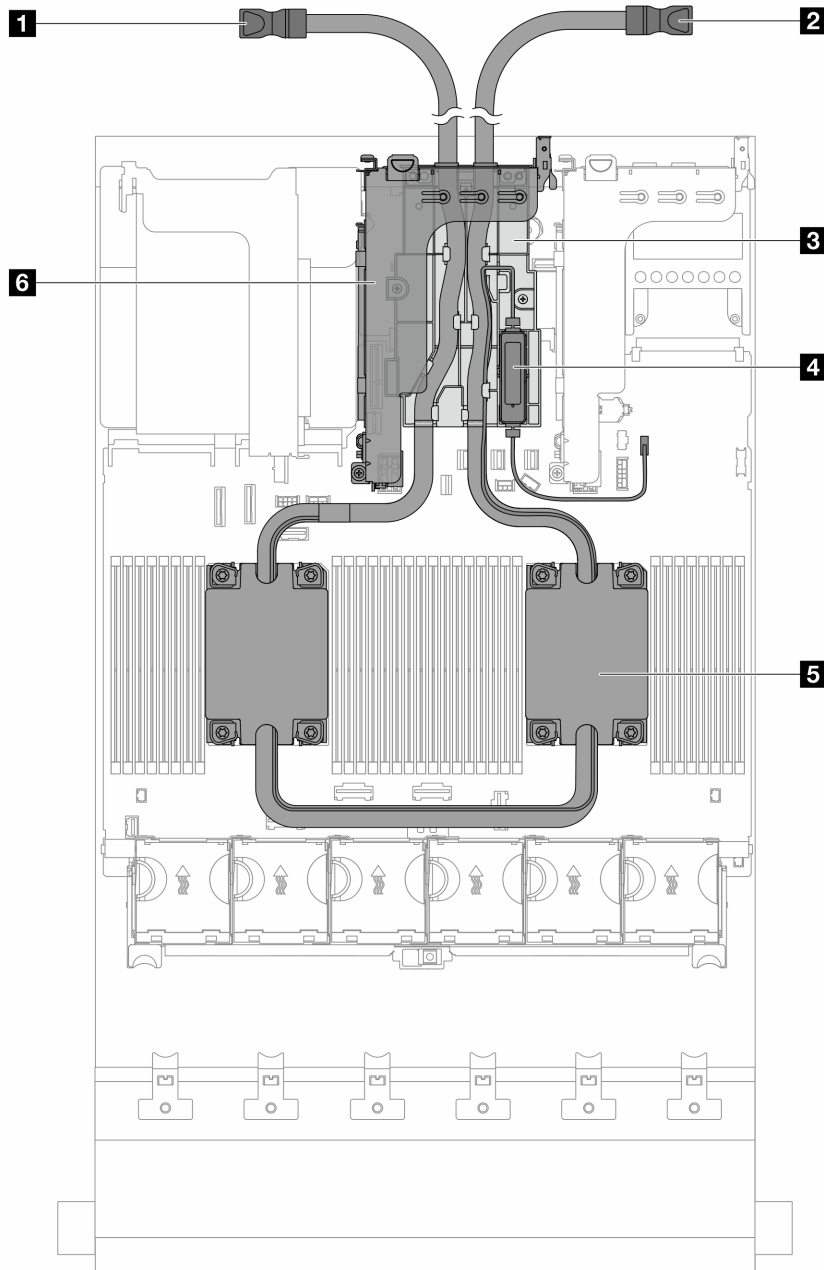
本节介绍主板组合件上提供的接口、开关和跳线。

下图显示了主板组合件（包含固件和 RoT 安全模块、系统 I/O 板和处理器板）的布局。



图 13. 主板组合件布局

<b>1</b> 固件和 RoT 安全模块	<b>2</b> 系统 I/O 板	<b>3</b> 处理器板
-----------------------	-------------------	---------------

有关主板组合件上提供的接口、开关或 LED 的更多信息，请参阅：

- 第 40 页 “主板组合件接口”
- 第 41 页 “主板组合件开关”
- 第 59 页 “主板组合件 LED”
- 第 62 页 “固件和 RoT 安全模块上的 LED”

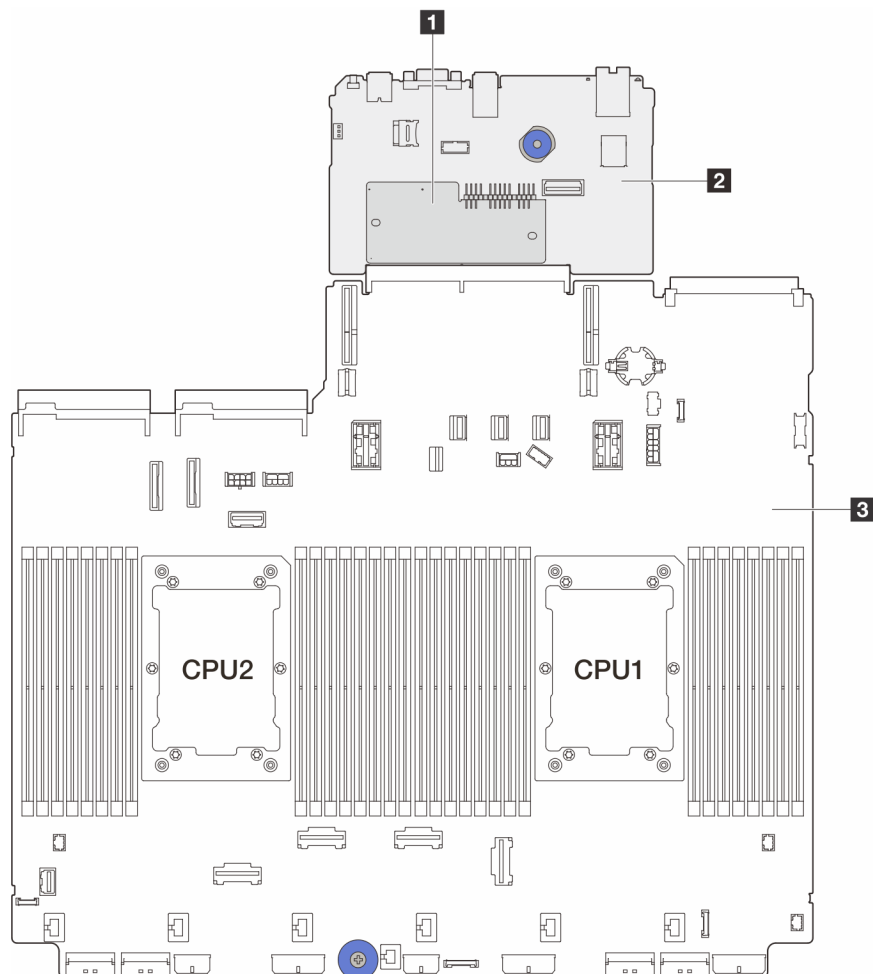
## 主板组合件接口

下图显示了主板组合件（包含系统 I/O 板和处理器板）上的内部接口。



图 14. 主板组合件接口

<b>1</b> NMI 按钮	<b>2</b> 背面 USB 接口
<b>3</b> MicroSD 插槽	<b>4</b> VGA 接口
<b>5</b> 串口	<b>6</b> 背面 USB 接口
<b>7</b> 第二个管理以太网接口	<b>8</b> XCC 系统管理端口
<b>9</b> 内置 USB 接口	<b>10</b> 转接卡 1 插槽
<b>11</b> OCP 3.0 插槽	<b>12</b> CMOS 电池 (CR2032)
<b>13</b> M.2 电源接口	<b>14</b> 漏液检测接口
<b>15</b> 正面 USB 接口	<b>16</b> 7 毫米背板电源接口
<b>17</b> PCIe 接口 3	<b>18</b> 风扇接口

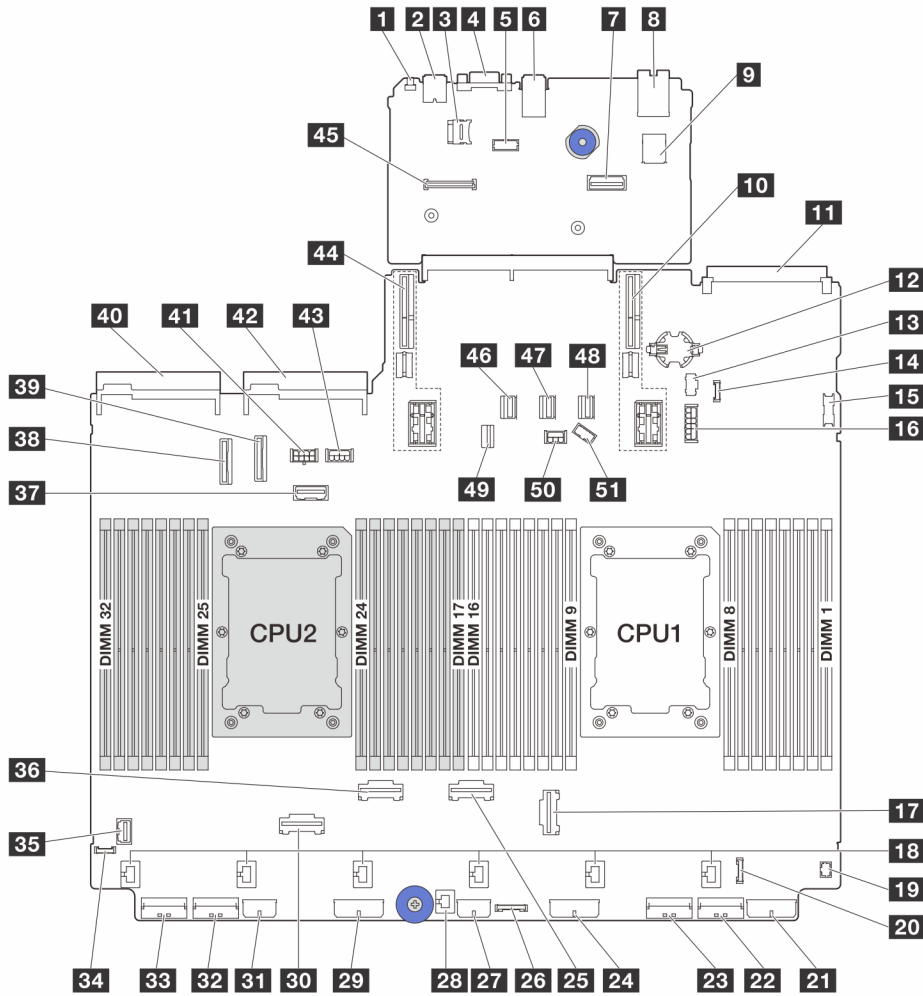

<b>19</b> 正面 I/O 接口 (用于 Y 型线缆)	<b>20</b> 正面 I/O 接口
<b>21</b> 背板 3 电源接口	<b>22</b> PCIe 接口 1
<b>23</b> PCIe 接口 2	<b>24</b> 背板 2 电源接口
<b>25</b> PCIe 接口 4	<b>26</b> CFF 重定时器接口
<b>27</b> CFF 扩展器电源接口	<b>28</b> 入侵感应开关接口
<b>29</b> 背板 1 电源接口	<b>30</b> PCIe 接口 6
<b>31</b> CFF RAID/HBA 电源接口	<b>32</b> PCIe 接口 7
<b>33</b> PCIe 接口 8	<b>34</b> 外部诊断接口
<b>35</b> 正面 VGA 接口	<b>36</b> PCIe 接口 5
<b>37</b> 转接卡 3 边带接口	<b>38</b> PCIe 接口 9
<b>39</b> PCIe 接口 10	<b>40</b> 电源模块 1 接口
<b>41</b> 转接卡 3 电源接口	<b>42</b> 电源模块 2 接口
<b>43</b> GPU 电源接口	<b>44</b> 转接卡 2 插槽
<b>45</b> 固件和 RoT 安全模块接口	<b>46</b> SATA 接口 0
<b>47</b> SATA 接口 1	<b>48</b> SATA 接口 2
<b>49</b> M.2/7 毫米背板信号接口	<b>50</b> 背板电源接口
<b>51</b> 背板边带接口	

## 主板组合件开关

下面说明了主板组合件（包含系统 I/O 板和处理器板）上的开关组的位置和功能。

### 重要：

- 在更改任何开关设置或移动任何跳线之前，请关闭服务器；然后，断开所有电源线和外部线缆的连接。请查看以下信息：
  - [https://pubs.lenovo.com/safety\\_documentation/](https://pubs.lenovo.com/safety_documentation/)
  - 《用户指南》或《硬件维护指南》中的“安装准则”、“操作容易被静电损坏的设备”和“关闭服务器电源”。
- 未在本文档插图中显示的任何主板开关或跳线组均为预留。



图 15. 主板组合件开关组

<b>1</b> SW2	<b>2</b> SW6	<b>3</b> SW7
--------------	--------------	--------------

### SW2 开关组

表 27. SW2 开关组

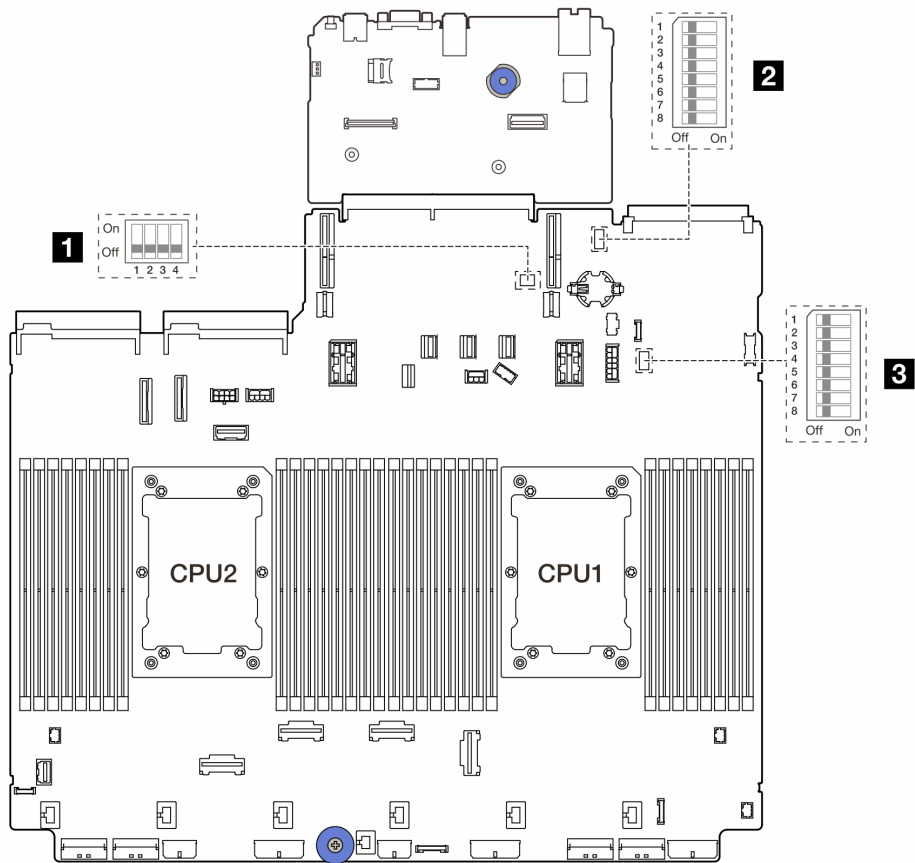
开关组	开关编号	开关名称	默认位置	描述
	SW2-1	重置 FPGA	关	将此开关拨至“开”位置会强制重置 FPGA。
	SW2-2	强制重置 BMC CPU	关	将此开关拨至“开”位置会强制重置 BMC 和 CPU。
	SW2-3	预留	关	预留
	SW2-4	BIOS 映像交换	关	将此开关拨至“开”位置会启用 BIOS 映像交换。

## SW6 开关组

表 28. SW6 开关组

开关组	开关编号	开关名称	默认位置	描述
	SW6-1	忽略 ME 安全性	关	将此开关拨至“开”位置会禁用 ME 安全性检查。
	SW6-2	清除 CMOS	关	将此开关拨至“开”位置会清除实时时钟 (RTC) 注册表。
	SW6-3	覆盖密码	关	将此开关拨至“开”位置会忽略开机密码。
	SW6-4	ME 恢复	关	将此开关拨至“开”位置会引导 ME 进入恢复模式。
	SW6-5	BIOS 恢复	关	将此开关拨至“开”位置会引导 BIOS 进入恢复模式。
	SW6-6	预留	关	预留
	SW6-7	预留	关	预留
	SW6-8	预留	关	预留

## SW7 开关组

表 29. SW7 开关组

开关组	开关编号	开关名称	默认位置	描述
	SW7-1	XCC 引导主存储体	关	切换到“开”时，XCC 会从闪存区域的上半部分引导。
	SW7-2	XCC 强制更新	关	XCC 仅在此开关切换到“开”时才会从内核代码引导。
	SW7-3	忽略电源权限	关	切换到“开”时，会忽略电源权限并允许系统打开电源。
	SW7-4	强制重置 XCC	关	切换到“开”时，会强制重置 XCC。
	SW7-5	预留	关	预留
	SW7-6	预留	关	预留
	SW7-7	预留	关	预留
	SW7-8	预留	关	预留

## 系统 LED 和诊断显示屏

请参阅以下章节了解有关可用的系统 LED 和诊断显示屏的信息。

### 硬盘 LED

本主题介绍有关硬盘 LED 的信息。

每个热插拔硬盘配备活动 LED 和状态 LED，而信号由背板控制。不同颜色和闪烁速度表示硬盘的不同活动或状态。下图显示了硬盘或固态硬盘上的 LED。



图 16. 硬盘 LED

硬盘 LED	状态	描述
1 硬盘活动 LED (左)	绿色常亮	硬盘已通电但未处于活动状态。
	绿色闪烁	硬盘处于活动状态。
2 硬盘状态 LED (右)	黄色常亮	硬盘有错误。
	黄色闪烁 (缓慢闪烁, 大约每秒闪烁一次)	正在重建硬盘。
	黄色闪烁 (快速闪烁, 大约每秒闪烁四次)	正在识别硬盘。

## 正面操作员面板 LED

本主题介绍正面操作员面板 LED。

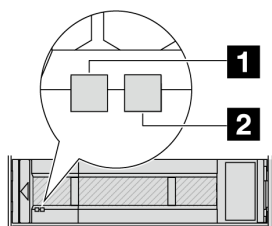
服务器可能配备不带 LCD 显示屏的正面操作员面板或带 LCD 显示屏的正面操作员面板（集成诊断面板），具体取决于服务器型号。有关带 LCD 显示屏的集成诊断面板的信息，请参阅第 46 页“集成诊断面板”。

下图显示了介质插槽上的正面操作员面板。某些服务器型号的正面操作员面板集成在机架滑锁上。请参阅第 26 页“正面 I/O 模块”。



图 17. 正面操作员面板 LED

1 带电源状态 LED (绿色) 的电源按钮	2 网络活动 LED (绿色)
3 带系统标识 LED (蓝色) 的系统标识按钮	4 系统错误 LED (黄色)

### 1 带电源状态 LED（绿色）的电源按钮

设置服务器完毕后，可按电源按钮以打开服务器电源。如果无法在操作系统中关闭服务器，则还可按住电源按钮几秒以关闭服务器电源。电源 LED 的状态如下所示：

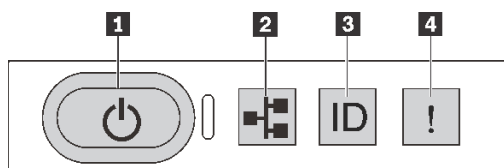
状态	颜色	描述
熄灭	无	未接通电源，或者电源模块出现故障。
快速闪烁（大约每秒闪烁四次）	绿色	<ul style="list-style-type: none"><li>服务器已关闭，但 XClarity Controller 正在初始化，并且服务器未准备好打开电源。</li><li>主板组合件电源出现故障。</li></ul>
缓慢闪烁（大约每秒闪烁一次）	绿色	服务器已关闭，并且已准备好打开电源（待机状态）。
常亮	绿色	服务器已开启，并且正在运行。

### 2 网络活动 LED（绿色）

NIC 适配器和网络活动 LED 的兼容性：

NIC 适配器	网络活动 LED
OCP 模块	支持
PCIe NIC 适配器	不支持

如果安装了 OCP 模块，则正面 I/O 模块上的网络活动 LED 可帮助您识别网络连接和活动。如果未安装 OCP 模块，则此 LED 熄灭。

状态	颜色	描述
点亮	绿色	服务器已连接到网络。
闪烁	绿色	网络已连接并处于活动状态。
熄灭	无	服务器已断开网络连接。 注：如果安装 OCP 模块后网络活动 LED 熄灭，请检查服务器背面的网络端口，以确定哪个端口已断开连接。

### 3 带系统标识 LED（蓝色）的系统标识按钮

此系统标识按钮和蓝色系统标识 LED 可帮助您直观地确定服务器的位置。每次按系统标识按钮时，系统标识 LED 的状态都会改变。LED 状态可变为点亮、闪烁或熄灭。此外也可使用 Lenovo XClarity Controller 或远程管理程序来更改系统标识 LED 的状态，从而帮助用肉眼在众多服务器中找到相应的服务器。

如果 XClarity Controller USB 接口设置为同时具有 USB 2.0 功能和 XClarity Controller 管理功能，则可持续按系统标识按钮三秒钟以在两个功能之间切换。

### 4 系统错误 LED（黄色）

系统错误 LED 可帮助您确定是否存在任何系统错误。

状态	颜色	描述	操作
点亮	黄色	在服务器上检测到错误。故障原因可能包括但不限于以下错误： <ul style="list-style-type: none"> <li>• 风扇故障</li> <li>• 内存错误</li> <li>• 存储故障</li> <li>• PCIe 设备故障</li> <li>• 电源模块故障</li> <li>• 处理器错误</li> <li>• 系统 I/O 板或处理器板错误</li> </ul>	<ul style="list-style-type: none"> <li>• 检查 <b>Lenovo XClarity Controller</b> 事件日志和系统事件日志，以确定具体错误原因。</li> <li>• 检查服务器中的其他 <b>LED</b> 是否也已点亮，从而帮助您找到错误来源。请参阅第 43 页“<b>系统 LED 和诊断显示屏</b>”。</li> <li>• 必要时请保存日志。</li> </ul>
熄灭	无	服务器关闭，或服务器开启且正常工作。	无。

## 集成诊断面板

集成诊断面板连接到服务器正面，可用于快速访问系统信息，如错误、系统状态、固件、网络和运行状况信息。

- 第 46 页 “[诊断面板位置](#)”
- 第 46 页 “[诊断面板概览](#)”
- 第 47 页 “[选项流程图](#)”
- 第 48 页 “[完整菜单列表](#)”

### 诊断面板位置

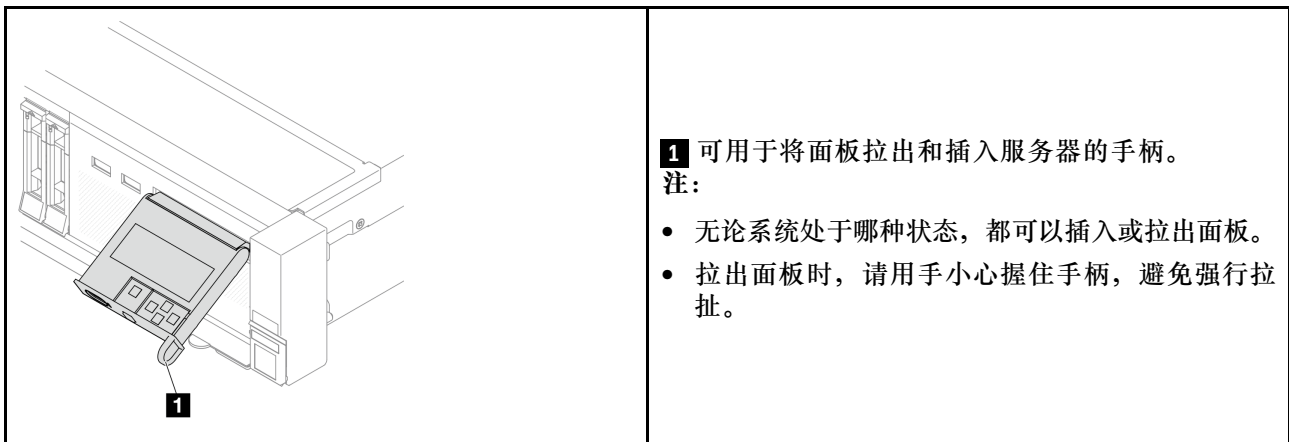

### 诊断面板概览

诊断设备包括一个 **LCD** 显示屏和 **5** 个导航按钮。



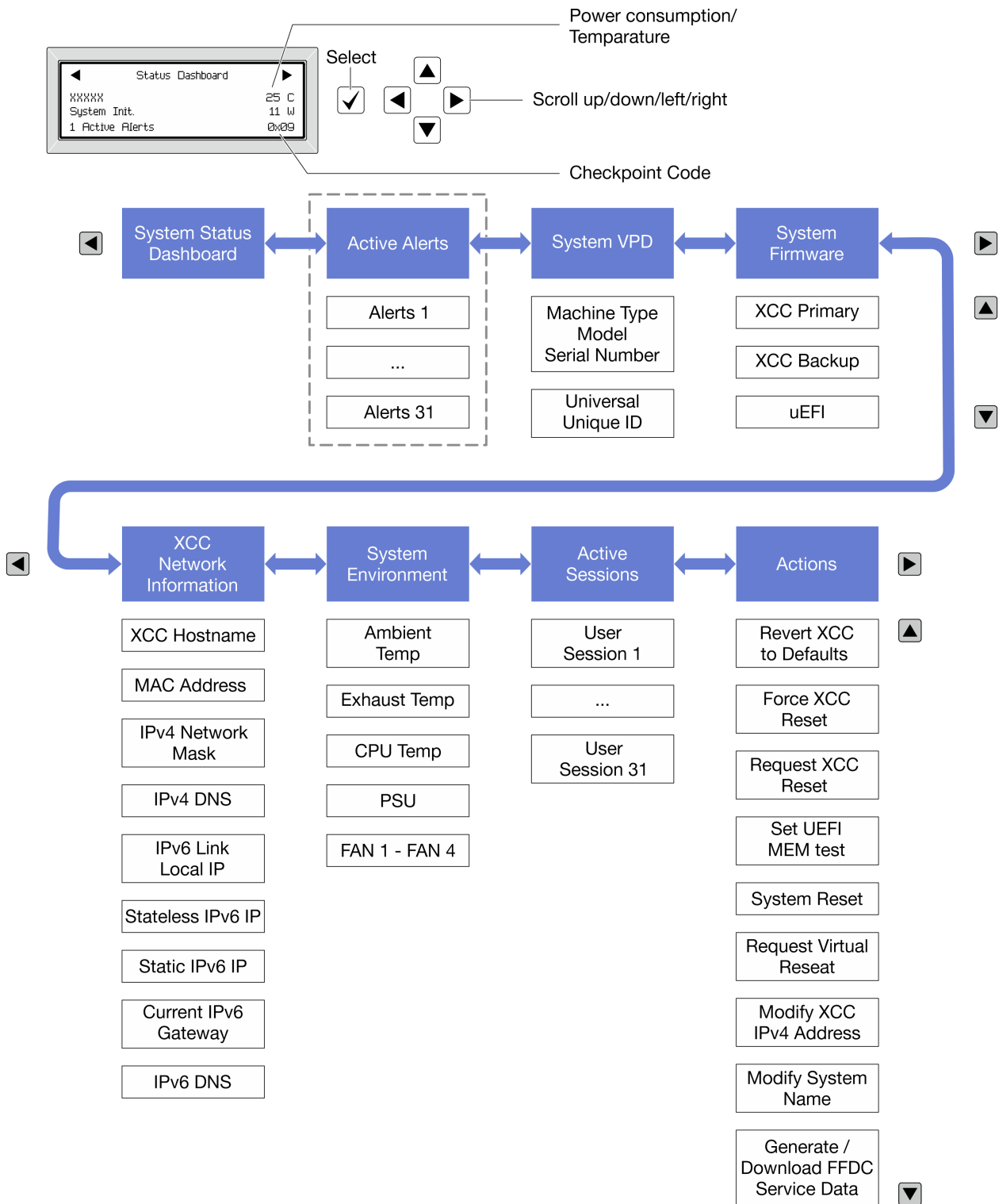

### 完整菜单列表

以下是诊断面板或手持设备上的可用选项列表。使用选择按钮在单个选项和下级信息条目间切换，使用滚动按钮在多个选项或信息条目间切换。

根据型号的不同，LCD 显示屏上的选项和条目可能会有所不同。

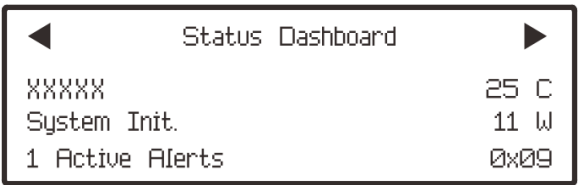

## 主菜单（系统状态仪表板）

主菜单	示例
<ol style="list-style-type: none"> <li>1 系统名称</li> <li>2 系统状态</li> <li>3 活动警报数量</li> <li>4 温度</li> <li>5 功耗</li> <li>6 检查点代码</li> </ol>	

## 活动警报

子菜单	示例
<p>主屏幕： 活动错误数量 注：“活动警报”菜单仅显示活动错误的数量。如果未出现任何错误，那么导航期间“活动警报”菜单将不可用。</p>	<p>1 Active Alerts</p>
<p>详细信息屏幕：</p> <ul style="list-style-type: none"> <li>• 错误消息 ID（类型：错误/警告/参考）</li> <li>• 发生时间</li> <li>• 可能的错误来源</li> </ul>	<p>Active Alerts: 1 Press ▼ to view alert details FQXSPPU009N(Error) 04/07/2020 02:37:39 PM CPU 1 Status: Configuration Error</p>

## 系统 VPD 信息

子菜单	示例
<ul style="list-style-type: none"> <li>• 机器类型和序列号</li> <li>• 通用唯一标识符（UUID）</li> </ul>	<p>Machine Type: xxxx Serial Num: xxxxxx Universal Unique ID: xxxxxxxxxxxxxxxxxxxxxxxxxxxxxxxx</p>

## 系统固件

子菜单	示例
主 XCC <ul style="list-style-type: none"><li>固件级别 (状态)</li><li><b>Build ID</b></li><li>版本号</li><li>发布日期</li></ul>	XCC Primary (Active) Build: DVI399T Version: 4.07 Date: 2020-04-07
备用 XCC <ul style="list-style-type: none"><li>固件级别 (状态)</li><li><b>Build ID</b></li><li>版本号</li><li>发布日期</li></ul>	XCC Backup (Active) Build: D8BT05I Version: 1.00 Date: 2019-12-30
UEFI <ul style="list-style-type: none"><li>固件级别 (状态)</li><li><b>Build ID</b></li><li>版本号</li><li>发布日期</li></ul>	UEFI (Inactive) Build: D0E101P Version: 1.00 Date: 2019-12-26

## XCC 网络信息

子菜单	示例
<ul style="list-style-type: none"><li>XCC 主机名</li><li>MAC 地址</li><li>IPv4 网络掩码</li><li>IPv4 DNS</li><li>IPv6 链路本地 IP</li><li>无状态 IPv6 IP</li><li>静态 IPv6 IP</li><li>当前 IPv6 网关</li><li>IPv6 DNS</li></ul> <p>注：仅显示当前正在使用的 MAC 地址（扩展或共享）。</p>	XCC Network Information XCC Hostname: XCC-xxxx-SN MAC Address: xx:xx:xx:xx:xx:xx IPv4 IP: xx.xx.xx.xx IPv4 Network Mask: x.x.x.x IPv4 Default Gateway: x.x.x.x

## 系统环境信息

子菜单	示例
<ul style="list-style-type: none"><li>• 环境温度</li><li>• 排气温度</li><li>• CPU 温度</li><li>• PSU 状态</li><li>• 风扇转速 (单位: RPM)</li></ul>	Ambient Temp: 24 C Exhaust Temp: 30 C CPU1 Temp: 50 C PSU1: Vin= 213 w Inlet= 26 C FAN1 Front: 21000 RPM FAN2 Front: 21000 RPM FAN3 Front: 21000 RPM FAN4 Front: 21000 RPM

## 活动会话数

子菜单	示例
活动会话的数量	Active User Sessions: 1

## 操作

子菜单	示例
支持用户执行以下几种快速操作 <ul style="list-style-type: none"><li>• 将 XCC 还原为默认值</li><li>• 强制重置 XCC</li><li>• 请求重置 XCC</li><li>• 设置 UEFI 内存测试</li><li>• 请求模拟插拔</li><li>• 修改 XCC 静态 IPv4 地址/网络掩码/网关</li><li>• 修改系统名称</li><li>• 生成/下载 FFDC 服务数据</li></ul>	Request XCC Reset? This will request the BMC to reboot itself. Hold <input checked="" type="checkbox"/> for 3 seconds

## 外部诊断手持设备

外部诊断手持设备是一种可通过线缆连接到服务器的外部设备, 通过此设备可快速访问系统信息, 如错误、系统状态、固件、网络和运行状况信息。

注: 外部诊断手持设备是可选部件, 需要单独购买。

- [第 52 页 “外部诊断手持设备的位置”](#)
- [第 52 页 “诊断面板概览”](#)
- [第 54 页 “选项流程图”](#)
- [第 55 页 “完整菜单列表”](#)

## 外部诊断手持设备的位置

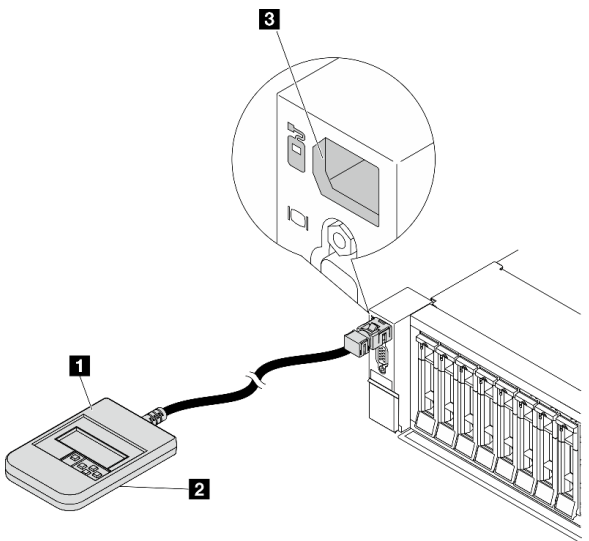
位置	描述
外部诊断手持设备通过外部线缆连接到服务器。 	<b>1</b> 外部诊断手持设备 <b>2</b> 磁性底部 使用此组件可以将诊断手持设备贴附到机架的顶部或侧面，从而腾出双手来执行维修任务。 <b>3</b> 外部诊断接口 此接口位于服务器正面，用于连接外部 LCD 诊断手持设备。

注：拔下外部手持设备时，请注意以下步骤：

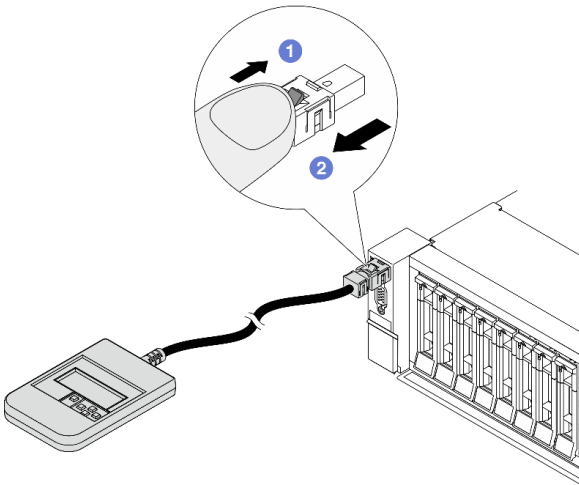

步骤 1. 按照显示的方向按插头上的塑料夹。

步骤 2. 按住塑料夹的同时轻轻拔出接口中的线缆。

## 诊断面板概览

诊断设备包括一个 LCD 显示屏和 5 个导航按钮。



## 选项流程图

LCD 面板显示各种系统信息。可使用滚动按钮浏览选项。

根据型号的不同，LCD 显示屏上的选项和条目可能会有所不同。

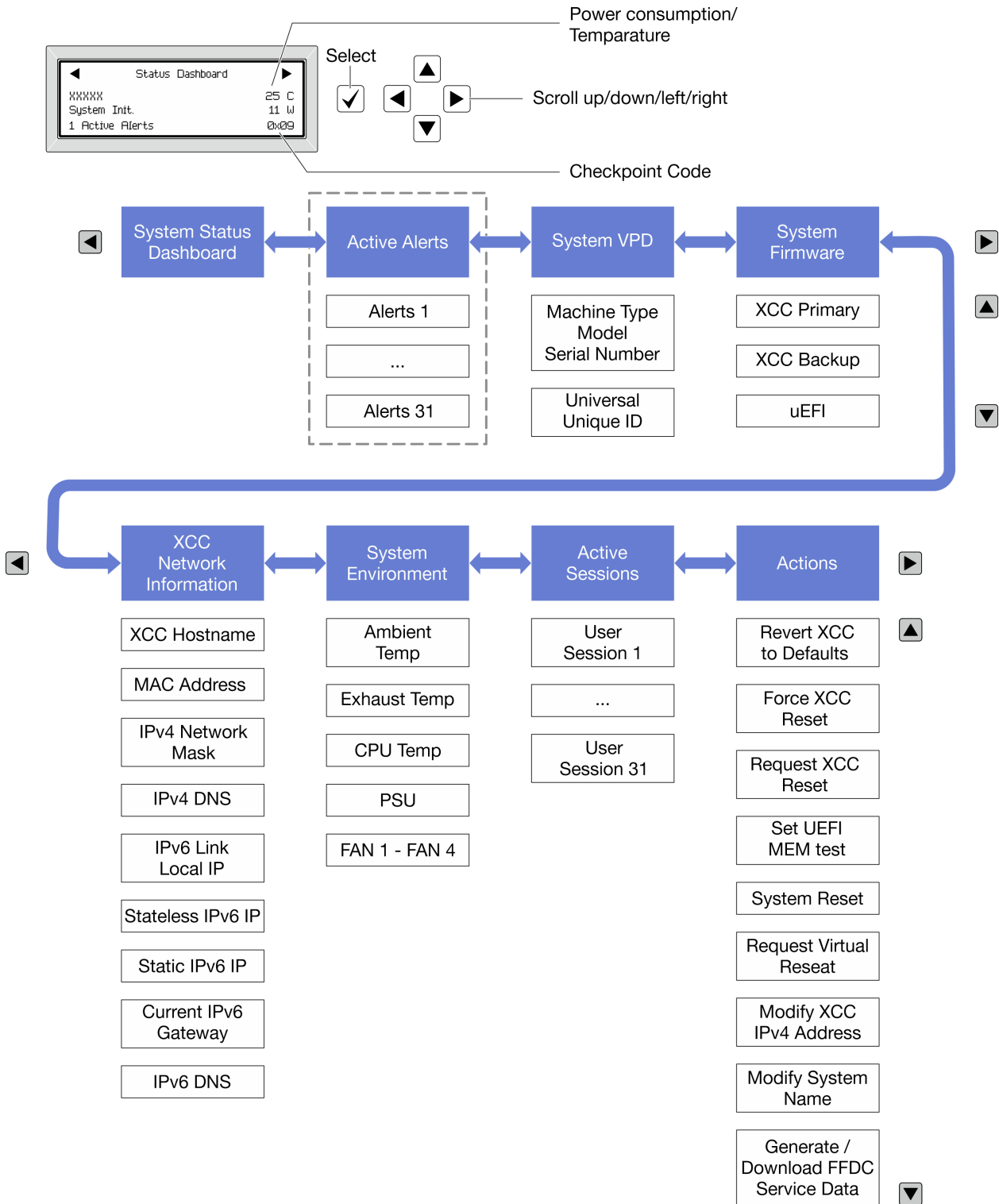

## 完整菜单列表

以下是诊断面板或手持设备上的可用选项列表。使用选择按钮在单个选项和下级信息条目间切换，使用滚动按钮在多个选项或信息条目间切换。

根据型号的不同，LCD 显示屏上的选项和条目可能会有所不同。

### 主菜单（系统状态仪表板）

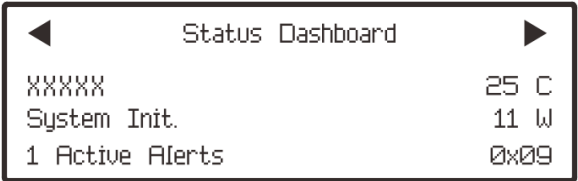
主菜单	示例
<ol style="list-style-type: none"> <li>1 系统名称</li> <li>2 系统状态</li> <li>3 活动警报数量</li> <li>4 温度</li> <li>5 功耗</li> <li>6 检查点代码</li> </ol>	 <p>The screenshot shows a menu titled "Status Dashboard" with navigation arrows. The menu items are: "XXXXXX" (25 C), "System Init." (11 W), and "1 Active Alerts" (0x09).</p>

### 活动警报

子菜单	示例
<p>主屏幕： 活动错误数量 注：“活动警报”菜单仅显示活动错误的数量。如果未出现任何错误，那么导航期间“活动警报”菜单将不可用。</p>	<p>1 Active Alerts</p>
<p>详细信息屏幕：  <ul style="list-style-type: none"> <li>• 错误消息 ID（类型：错误/警告/参考）</li> <li>• 发生时间</li> <li>• 可能的错误来源</li> </ul> </p>	<p>Active Alerts: 1 Press ▼ to view alert details FQXSPPU009N(Error) 04/07/2020 02:37:39 PM CPU 1 Status: Configuration Error</p>

### 系统 VPD 信息

子菜单	示例
<ul style="list-style-type: none"> <li>• 机器类型和序列号</li> <li>• 通用唯一标识符（UUID）</li> </ul>	<p>Machine Type: xxxx Serial Num: xxxxxx Universal Unique ID: XXXXXXXXXXXXXXXXXXXXXXXXXXXX</p>

## 系统固件

子菜单	示例
主 XCC <ul style="list-style-type: none"> <li>固件级别 (状态)</li> <li><b>Build ID</b></li> <li>版本号</li> <li>发布日期</li> </ul>	XCC Primary (Active) Build: DVI399T Version: 4.07 Date: 2020-04-07
备用 XCC <ul style="list-style-type: none"> <li>固件级别 (状态)</li> <li><b>Build ID</b></li> <li>版本号</li> <li>发布日期</li> </ul>	XCC Backup (Active) Build: D8BT05I Version: 1.00 Date: 2019-12-30
UEFI <ul style="list-style-type: none"> <li>固件级别 (状态)</li> <li><b>Build ID</b></li> <li>版本号</li> <li>发布日期</li> </ul>	UEFI (Inactive) Build: D0E101P Version: 1.00 Date: 2019-12-26

## XCC 网络信息

子菜单	示例
<ul style="list-style-type: none"> <li>XCC 主机名</li> <li>MAC 地址</li> <li>IPv4 网络掩码</li> <li>IPv4 DNS</li> <li>IPv6 链路本地 IP</li> <li>无状态 IPv6 IP</li> <li>静态 IPv6 IP</li> <li>当前 IPv6 网关</li> <li>IPv6 DNS</li> </ul> 注：仅显示当前正在使用的 MAC 地址（扩展或共享）。	XCC Network Information XCC Hostname: XCC-xxxx-SN MAC Address: xx:xx:xx:xx:xx:xx IPv4 IP: xx.xx.xx.xx IPv4 Network Mask: x.x.x.x IPv4 Default Gateway: x.x.x.x



## 系统环境信息

子菜单	示例
<ul style="list-style-type: none"> <li>• 环境温度</li> <li>• 排气温度</li> <li>• CPU 温度</li> <li>• PSU 状态</li> <li>• 风扇转速 (单位: RPM)</li> </ul>	Ambient Temp: 24 C Exhaust Temp: 30 C CPU1 Temp: 50 C PSU1: Vin= 213 w Inlet= 26 C FAN1 Front: 21000 RPM FAN2 Front: 21000 RPM FAN3 Front: 21000 RPM FAN4 Front: 21000 RPM

## 活动会话数

子菜单	示例
活动会话的数量	Active User Sessions: 1

## 操作

子菜单	示例
支持用户执行以下几种快速操作 <ul style="list-style-type: none"> <li>• 将 XCC 还原为默认值</li> <li>• 强制重置 XCC</li> <li>• 请求重置 XCC</li> <li>• 设置 UEFI 内存测试</li> <li>• 请求模拟插拔</li> <li>• 修改 XCC 静态 IPv4 地址/网络掩码/网关</li> <li>• 修改系统名称</li> <li>• 生成/下载 FFDC 服务数据</li> </ul>	Request XCC Reset? This will request the BMC to reboot itself. Hold <input checked="" type="checkbox"/> for 3 seconds

## 背面系统 LED

本主题介绍服务器背面的系统标识 LED 和系统错误 LED。



图 18. 背面系统 LED

LED	描述	操作
<b>1</b> 系统标识 LED (蓝色)	此 LED 可帮助您直观地定位服务器。	带 LED 的系统标识按钮也位于服务器正面。按系统标识按钮可以开启/关闭正面和背面标识 LED 或使其闪烁。
<b>2</b> 系统错误 LED (黄色)	LED 点亮: 发生了错误。	查看系统日志或内部错误 LED 以确定故障部件。如需更多信息, 请参阅第 页 “系统错误 LED”。

## XCC 系统管理端口 LED

本主题介绍有关 XCC 系统管理端口的 LED 的信息。

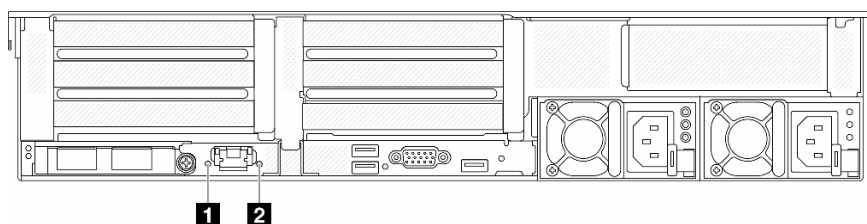
下表列出了 XCC 系统管理端口 LED 的提示信息。



图 19. XCC 系统管理端口 LED

LED	描述
<b>1</b> 以太网端口链路 LED	使用此绿色 LED 可区分网络连接状态: <ul style="list-style-type: none"> <li>熄灭: 已断开网络链路。</li> <li>绿色: 已建立网络链路。</li> </ul>
<b>2</b> 以太网端口活动 LED	使用此绿色 LED 可区分网络活动状态: <ul style="list-style-type: none"> <li>熄灭: 服务器未连接到 LAN。</li> <li>绿色: 网络已连接并处于活动状态。</li> </ul>

## 电源模块 LED

本主题提供各种电源模块 LED 状态信息和相应操作建议。

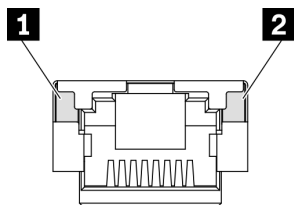
启动服务器所需的最低配置如下:

- 一个处理器, 位于插槽 1 中
- 一根 DIMM, 位于插槽 7 中
- 一个电源模块
- 一个硬盘/固态硬盘、一个 M.2 硬盘或一个 7 毫米硬盘 (如果需要搭载操作系统进行调试)
- 五个系统风扇

下表列出了由电源模块 LED 和开机 LED 的各种组合所指示的问题以及用于纠正检测到的问题的建议操作。

注：根据电源模块类型的不同，您的电源模块可能与下图略有不同。



图 20. 电源模块 LED

LED	描述
<b>1</b> 输入状态	<p>输入状态 LED 可以处于以下一种状态：</p> <ul style="list-style-type: none"> <li>• 绿色：电源模块已连接到输入电源。</li> <li>• 熄灭：电源模块已与输入电源断开连接。</li> </ul>
<b>2</b> 输出状态	<p>输出状态 LED 可以处于以下一种状态：</p> <ul style="list-style-type: none"> <li>• 熄灭：服务器电源已关闭或电源模块无法正常工作。如果服务器已打开电源，但电源输出 LED 熄灭，请更换电源模块。</li> <li>• 绿色：服务器已开启，且电源模块正常工作。</li> <li>• 绿色闪烁：电源模块处于零输出模式（待机）。当服务器电源负载较低时，安装的一个电源模块进入待机状态，而另一个电源模块承担所有负载。当电源负载上升时，待机电源模块将切换到活动状态，以便向服务器提供充足的电力。</li> </ul> <p>可以通过 Setup Utility 或 Lenovo XClarity Controller Web 界面禁用零输出模式。如果禁用零输出模式，则两个电源模块都将处于活动状态。</p> <ul style="list-style-type: none"> <li>• 启动 Setup Utility，转至系统设置 → 电源管理 → 零输出，然后选择禁用。</li> <li>• 登录 Lenovo XClarity Controller Web 界面，选择服务器配置 → 电源策略，禁用零输出模式，然后单击应用。</li> </ul>
<b>3</b> 电源模块错误 LED	<ul style="list-style-type: none"> <li>• 熄灭：电源模块工作正常。</li> <li>• 黄色：从受影响的系统转储 FFDC 日志并上报给上一级以用于 PSU 数据日志检查。</li> </ul>

## 主板组合件 LED

下图显示了主板组合件（包含系统 I/O 板和处理器板）上的 LED。

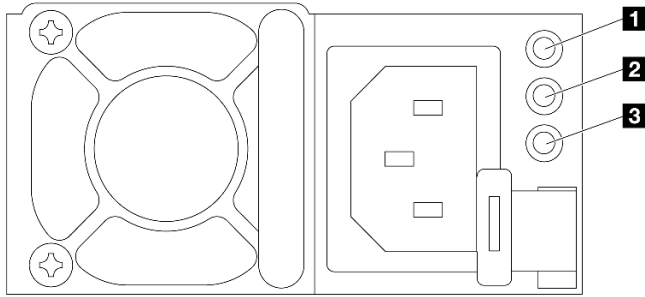

表 30. 主板组合件 LED

LED	描述	操作
<b>1</b> 系统错误 LED (黄色)	LED 点亮: 发生了错误。	查看系统日志或内部错误 LED 以确定故障部件。如需更多信息, 请参阅第 页 “系统错误 LED”。
<b>2</b> 系统标识 LED (蓝色)	此 LED 可帮助您直观地定位服务器。	带 LED 的系统标识按钮也位于服务器正面。按系统标识按钮可以开启/关闭正面和背面标识 LED 或使其闪烁。

表 30. 主板组合件 LED (续)

LED	描述	操作
<p><b>3</b> XCC 脉动信号 LED (绿色)</p>	<p>XCC 脉动信号 LED 可帮助您确定 XCC 状态。</p> <ul style="list-style-type: none"> <li>• 闪烁 (大约每秒闪烁一次): XCC 工作正常。</li> <li>• 以其他速度闪烁或常亮: XCC 处于初始阶段或工作异常。</li> <li>• 熄灭: XCC 不工作。</li> </ul>	<ul style="list-style-type: none"> <li>• 如果 XCC 脉动信号 LED 始终处于熄灭或常亮状态, 请执行以下操作:               <ul style="list-style-type: none"> <li>- 如果无法访问 XCC, 请执行以下操作:                   <ol style="list-style-type: none"> <li>1. 重插电源线。</li> <li>2. 检查并确保系统 I/O 板以及固件和 RoT 安全模块安装正确。(仅限经过培训的技术人员) 如果需要, 请重新安装。</li> <li>3. (仅限经过培训的技术人员) 更换固件和 RoT 安全模块。</li> <li>4. (仅限经过培训的技术人员) 更换系统 I/O 板。</li> </ol> </li> <li>- 如果可以访问 XCC, 请更换系统 I/O 板。</li> </ul> </li> <li>• 如果 XCC 脉动信号 LED 始终快速闪烁超过 5 分钟, 请执行以下操作:               <ol style="list-style-type: none"> <li>1. 重插电源线。</li> <li>2. 检查并确保系统 I/O 板以及固件和 RoT 安全模块安装正确。(仅限经过培训的技术人员) 如果需要, 请重新安装。</li> <li>3. (仅限经过培训的技术人员) 更换固件和 RoT 安全模块。</li> <li>4. (仅限经过培训的技术人员) 更换系统 I/O 板。</li> </ol> </li> <li>• 如果 XCC 脉动信号 LED 始终缓慢闪烁超过 5 分钟, 请执行以下操作:               <ol style="list-style-type: none"> <li>1. 重插电源线。</li> <li>2. 检查并确保系统 I/O 板以及固件和 RoT 安全模块安装正确。(仅限经过培训的技术人员) 如果需要, 请重新安装。</li> <li>3. 如果问题仍然存在, 请与 Lenovo 支持机构联系。</li> </ol> </li> </ul>
<p><b>4</b> PCH 脉动信号 LED (绿色)</p>	<p>PCH 脉动信号 LED 可帮助您确定 PCH 状态。</p> <ul style="list-style-type: none"> <li>• 闪烁 (大约每秒闪烁一次): 系统 ME 工作正常。</li> <li>• 熄灭: 系统 ME 不工作。</li> </ul>	<p>如果 PCH 脉动信号 LED 始终处于熄灭或常亮状态, 请执行以下操作:</p> <ol style="list-style-type: none"> <li>1. 检查并确保系统 I/O 板以及固件和 RoT 安全模块安装正确。(仅限经过培训的技术人员) 如果需要, 请重新安装。</li> <li>2. 确保 UEFI 固件已经刷写到相应的平台版本。</li> <li>3. 将 UEFI 和 XCC 固件更新到最新版本。</li> <li>4. 检查系统事件日志中是否触发了 ME 错误事件。如果是, 并且完成了上述操作, 请更换固件和 RoT 安全模块。</li> <li>5. (仅限经过培训的技术人员) 如果仍然无法正常工作, 请更换处理器板。</li> </ol>

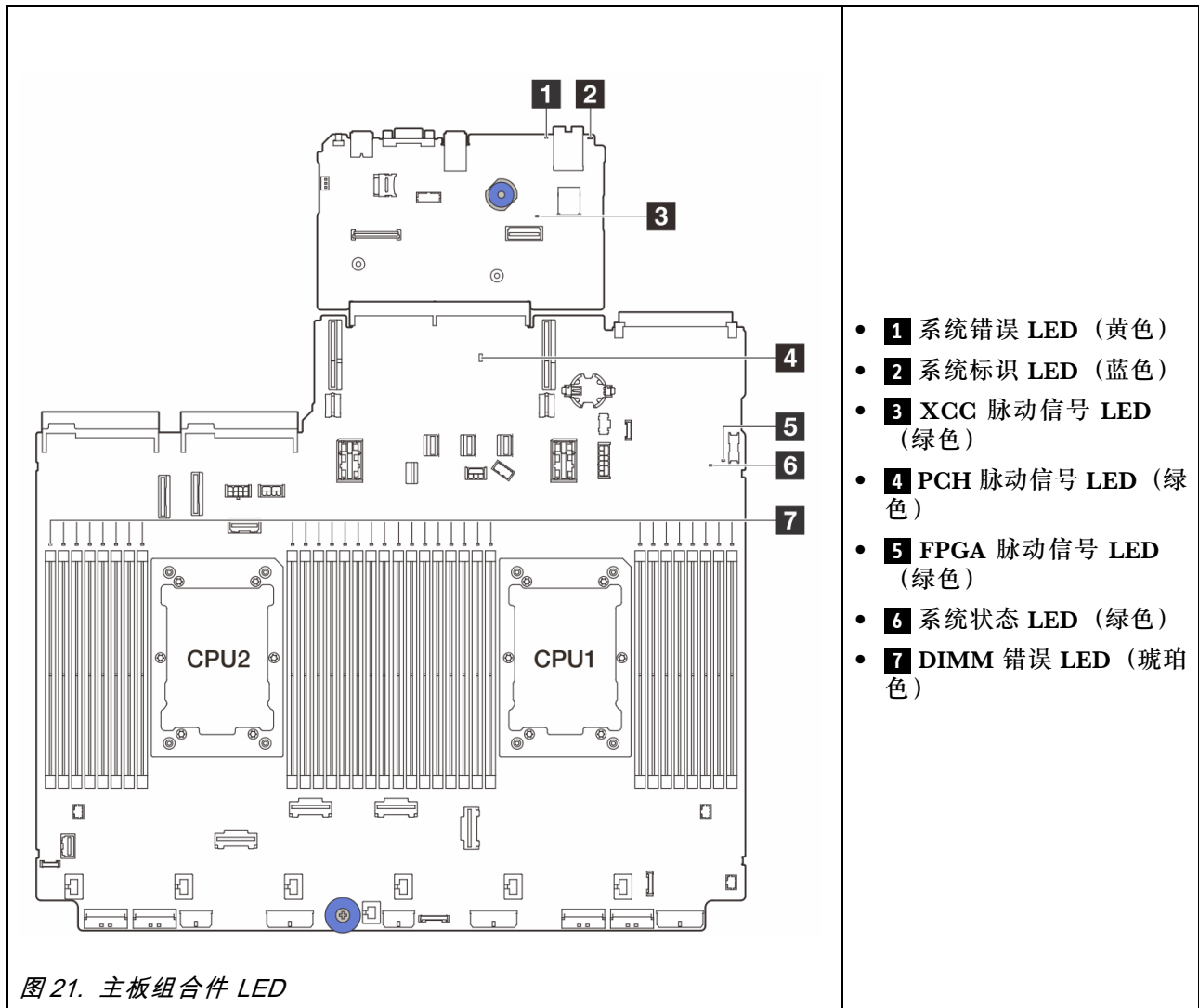
表 30. 主板组合件 LED (续)

LED	描述	操作
<b>5</b> FPGA 脉动信号 LED (绿色)	<p>FPGA 脉动信号 LED 可帮助您确定 FPGA 状态。</p> <ul style="list-style-type: none"> <li>闪烁 (大约每秒闪烁一次): FPGA 工作正常。</li> <li>点亮或熄灭: FPGA 不工作。</li> </ul>	<p>如果 FPGA 脉动信号 LED 始终处于熄灭或常亮状态, 请执行以下操作:</p> <ol style="list-style-type: none"> <li>1. 更换处理器板。</li> <li>2. 如果问题仍然存在, 请与 Lenovo 支持机构联系。</li> </ol>
<b>6</b> 系统状态 LED (绿色)	<p>系统状态 LED 指示系统的工作状态。</p> <ul style="list-style-type: none"> <li>快速闪烁 (大约每秒闪烁四次): 电源故障或正在等待 XCC 电源权限准备就绪。</li> <li>缓慢闪烁 (大约每秒闪烁一次): 关闭电源并准备打开电源 (待机状态)。</li> <li>点亮: 电源开启</li> </ul>	<ul style="list-style-type: none"> <li>• 如果系统状态 LED 快速闪烁超过 5 分钟且无法开机, 请检查 XCC 脉动信号 LED 并执行 <b>XCC 脉动信号 LED</b> 的操作。</li> <li>• 如果系统状态 LED 保持熄灭或快速闪烁 (大约每秒闪烁四次) 并且前面板上的系统错误 LED 亮起 (黄色), 则表示系统处于电源故障状态。执行以下操作: <ol style="list-style-type: none"> <li>1. 重插电源线。</li> <li>2. 一次卸下一个已安装的适配器/设备, 直至达到最低调试配置。</li> <li>3. (仅限经过培训的技术人员) 如果问题仍然存在, 请捕获 FFDC 日志, 并更换处理器板。</li> <li>4. 如果问题仍然存在, 请与 Lenovo 支持机构联系。</li> </ol> </li> </ul>
<b>7</b> DIMM 错误 LED (琥珀色)	<p>LED 点亮: LED 所代表的 DIMM 已发生错误。</p>	<p>如需更多信息, 请参阅《用户指南》中的“内存问题”。</p>

## 固件和 RoT 安全模块上的 LED

下图显示了 ThinkSystem V3 Firmware and Root of Trust Security Module (固件和 RoT 安全模块) 上的 LED。



图 22. 固件和 RoT 安全模块上的 LED

<b>1</b> AP0 LED (绿色)	<b>2</b> AP1 LED (绿色)	<b>3</b> 致命错误 LED (琥珀色)
-----------------------	-----------------------	-------------------------

表 31. LED 描述

场景	AP0 LED	AP1 LED	致命错误 LED	FPGA 脉动信号 LED	XCC 脉动信号 LED	操作
RoT 安全模块致命固件故障	熄灭	熄灭	点亮	不适用	不适用	更换固件和 RoT 安全模块。
	闪烁	不适用	点亮	不适用	不适用	更换固件和 RoT 安全模块。
	闪烁	不适用	点亮	点亮	不适用	更换固件和 RoT 安全模块。
无系统电源 (FPGA 脉动信号 LED 熄灭)	熄灭	熄灭	熄灭	熄灭	熄灭	如果交流电源已打开, 但主板组合件未通电, 请执行以下操作: <ol style="list-style-type: none"> <li>1. 检查电源模块单元 (PSU) 或电源插转卡板 (PIB) (如果有)。如果 PSU 或 PIB 有任何错误, 请进行更换。</li> <li>2. 如果 PSU 或 PIB 正常, 请执行以下操作: <ol style="list-style-type: none"> <li>a. 更换系统 I/O 板。</li> <li>b. 更换处理器板。</li> </ol> </li> </ol>
XCC 固件可恢复错误	闪烁	不适用	熄灭	不适用	不适用	仅供参考。无需进行任何操作。
XCC 固件已从错误中恢复正常	闪烁	不适用	熄灭	不适用	不适用	仅供参考。无需进行任何操作。
UEFI 固件认证失败	不适用	闪烁	熄灭	不适用	不适用	仅供参考。无需进行任何操作。
UEFI 固件已从认证失败中恢复正常	不适用	点亮	熄灭	不适用	不适用	仅供参考。无需进行任何操作。
系统正常 (FPGA 脉动信号 LED 点亮)	点亮	点亮	熄灭	点亮	点亮	仅供参考。无需进行任何操作。

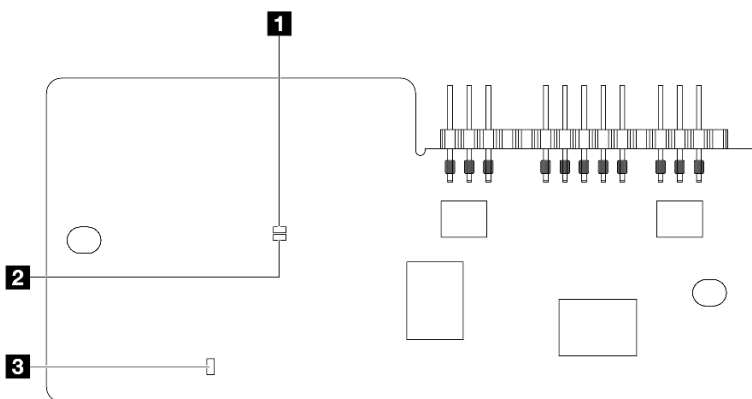
注: 有关 FPGA LED 和 XCC 脉动信号 LED 的位置, 请参阅第 59 页“主板组合件 LED”。

## 漏液检测传感器模块上的 LED

本主题介绍漏液检测传感器模块上的 LED。



图 23. 漏液检测传感器模块上的 LED

<b>1</b> 漏液检测传感器模块上的 LED	
描述	<ul style="list-style-type: none"> <li>• 绿色常亮：未检测到冷却液泄漏。</li> <li>• 绿色闪烁：检测到异常状态。</li> </ul>
操作	请参阅《用户指南》或《硬件维护指南》中的“冷却液泄漏问题（直接水冷模块）”。

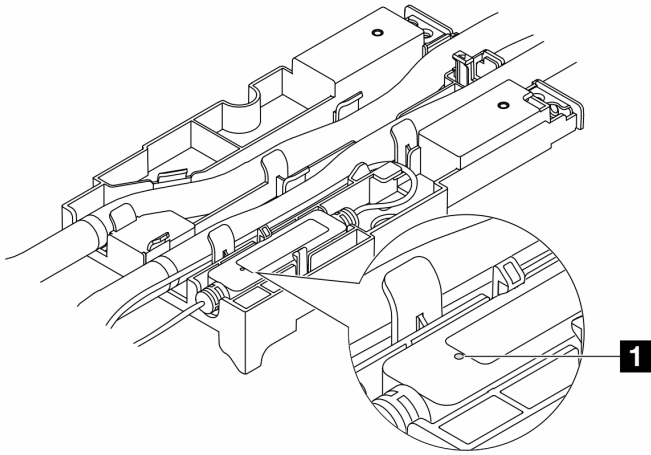

---

## 第 3 章 部件列表

部件列表可用于识别适用于服务器的各种组件。

- 第 65 页 “2.5 英寸硬盘插槽机箱”
- 第 69 页 “3.5 英寸硬盘插槽机箱”

---

### 2.5 英寸硬盘插槽机箱

本节中的部件列表可用于识别配备 2.5 英寸正面硬盘插槽的服务器型号的每个组件。

如需了解如何订购部件，请：

1. 转到 <http://datacentersupport.lenovo.com> 并导航到服务器的支持页面。
2. 单击 **Parts（部件）**。
3. 输入序列号以查看适用于您的服务器的部件列表。

强烈建议在购买任何新部件之前，使用 **Lenovo Capacity Planner** 查看服务器的电源摘要数据。

注：根据型号的不同，您的服务器可能与插图略有不同。某些部件仅适用于特定型号。



图 24. 服务器组件 (2.5 英寸硬盘插槽机箱)

下表中的部件归类情况如下：

- **T1:** 1 类客户可更换部件 (CRU)。您需要自行负责更换 1 类 CRU。如果在未签订服务协议的情况下请求 Lenovo 安装 1 类 CRU，您必须支付安装费用。
- **T2:** 2 类客户可更换部件 (CRU)。根据服务器的保修服务类型，您可以自行安装 2 类 CRU 或请求 Lenovo 进行安装，无需支付额外费用。
- **F:** 现场可更换部件 (FRU)。FRU 必须由经过培训的技术服务人员来安装。
- **C:** 易损耗部件和结构部件。由您负责购买和更换易损耗部件和结构部件 (组件，例如填充件或挡板)。如果要求 Lenovo 代为购买或安装结构部件，您必须支付服务费。

描述	类型	描述	类型
<b>1</b> 顶盖	T1	<b>2</b> 后壁支架	T1
<b>3</b> 电源模块单元	T1	<b>4</b> 8 x 2.5 英寸背面硬盘仓	T1
<b>5</b> 4 x 2.5 英寸背面硬盘仓	T1	<b>6</b> 7 毫米硬盘仓 (1U)	T1
<b>7</b> 7 毫米硬盘仓 (2FH + 7 毫米)	T1	<b>8</b> 7 毫米硬盘背板	T2
<b>9</b> 7 毫米硬盘插槽填充件	C	<b>10</b> 7 毫米硬盘	T1
<b>11</b> OCP 模块	T1	<b>12</b> PCIe 适配器	T1
<b>13</b> 串口模块	T1	<b>14</b> 系统风扇	T1
<b>15</b> 系统风扇架	T1	<b>16</b> RAID 快速充电模块	T1
<b>17</b> 入侵感应开关	T1	<b>18</b> CFF RAID 适配器/扩展器	T2
<b>19</b> 带正面 I/O 模块的右侧机架滑锁	T1	<b>20</b> 标准右侧机架滑锁	T1
<b>21</b> 带 VGA 和外部诊断端口的左侧机架滑锁	T1	<b>22</b> 带外部诊断端口的左侧机架滑锁	T1
<b>23</b> 带 VGA 端口的左侧机架滑锁	T1	<b>24</b> 标准左侧机架滑锁	T1
<b>25</b> 机箱	F	<b>26</b> 外部诊断手持设备	T1
<b>27</b> 带集成诊断面板的正面 I/O 模块	T1	<b>28</b> 集成诊断面板	T1
<b>29</b> 带正面操作员面板的正面 I/O 模块	T1	<b>30</b> 安全挡板	C
<b>31</b> 2.5 英寸硬盘	T1	<b>32</b> 2.5 英寸硬盘填充件 (1 插槽、4 插槽或 8 插槽)	C
<b>33</b> 4 x 2.5 英寸中间/背面硬盘背板	T1	<b>34</b> 正面 24 x 2.5 英寸扩展器背板	T1
<b>35</b> 8 x 2.5 英寸背面硬盘背板	T1	<b>36</b> 8 x 2.5 英寸正面硬盘背板	T1
<b>37</b> CMOS 电池 (CR2032)	C	<b>38</b> 内存条	T1
<b>39</b> 处理器	F	<b>40</b> 散热器	F
<b>41</b> 散热器 PEEK 螺母	T2	<b>42</b> 附加导风罩 (用于 GPU 导风罩)	T1
<b>43</b> 导风罩填充件 (用于 GPU 导风罩)	C	<b>44</b> 附加导风罩 (用于 GPU 导风罩)	T1
<b>45</b> GPU 导风罩	T1	<b>46</b> 导风罩填充件 (适用于标准导风罩)	C
<b>47</b> 标准导风罩	T1	<b>48</b> M.2 硬盘背板	T2
<b>49</b> M.2 硬盘	T1	<b>50</b> M.2 固定夹	T1
<b>51</b> 直接水冷模块	F	<b>52</b> 冷却板外盖	C
<b>53</b> 歧管	FRU	<b>54</b> 用于 DWCM 的 1FH 转接卡架	C

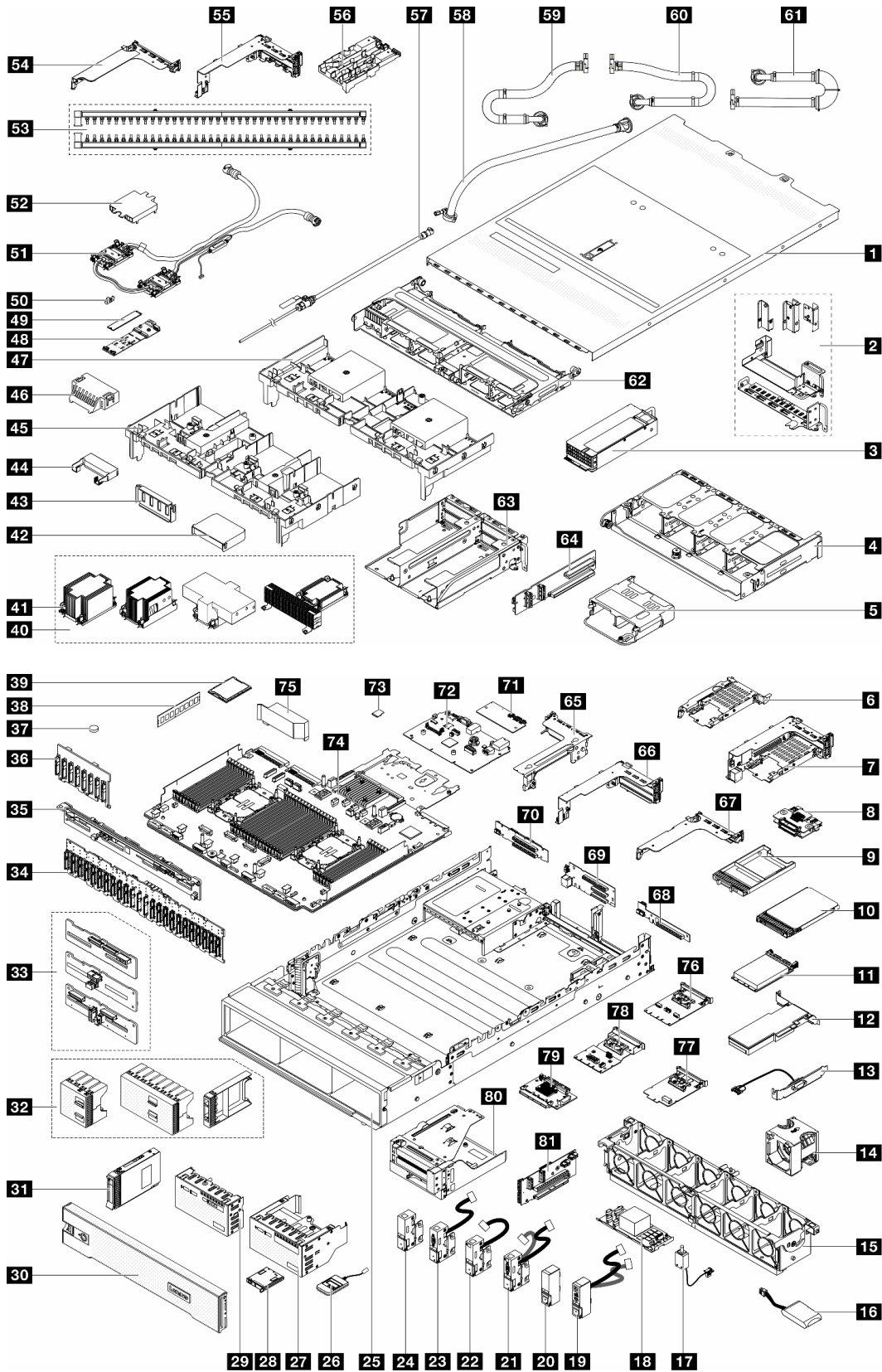
描述	类型	描述	类型
<b>55</b> 用于 DWCM 的 3FH 转接卡架	C	<b>56</b> 软管夹持器	C
<b>57</b> 排气套件	FRU	<b>58</b> 42U 行级软管套件	FRU
<b>59</b> 42U/48U 机架级连接软管（回流侧）	FRU	<b>60</b> 48U 机架级连接软管（供给侧）	FRU
<b>61</b> 42U 机架级连接软管（供给侧）	FRU	<b>62</b> 中间硬盘仓	T1
<b>63</b> 4LP 转接卡 3/4 架	T1	<b>64</b> 转接卡 3/4	T1
<b>65</b> 转接卡 3 架	T1	<b>66</b> 转接卡 1 或转接卡 2 架	T1
<b>67</b> 1U 转接卡架	T1	<b>68</b> 转接卡（LP）	T1
<b>69</b> 转接卡 1 或转接卡 2	T1	<b>70</b> 转接卡 3	T2
<b>71</b> 固件和 RoT 安全模块	F	<b>72</b> 系统 I/O 板	F
<b>73</b> MicroSD 卡	T1	<b>74</b> 处理器板	F
<b>75</b> PSU 导风罩	T1	<b>76</b> 适用于 vSphere DSE 的 OCP 支持套件	T1
<b>77</b> 管理 NIC 适配器	T1	<b>78</b> 背面 OCP 插转卡	T1
<b>79</b> 正面 OCP 插转卡	T1	<b>80</b> 正面适配器保持架	T1
<b>81</b> 转接卡 5	T2		

---

## 3.5 英寸硬盘插槽机箱

本节中的部件列表可用于识别配备 3.5 英寸正面硬盘插槽的服务器型号的每个组件。

如需了解如何订购部件，请：

1. 转到 <http://datacentersupport.lenovo.com> 并导航到服务器的支持页面。
2. 单击 **Parts**（部件）。
3. 输入序列号以查看适用于您的服务器的部件列表。

强烈建议在购买任何新部件之前，使用 **Lenovo Capacity Planner** 查看服务器的电源摘要数据。

注：根据型号的不同，您的服务器可能与插图略有不同。某些部件仅适用于特定型号。



图 25. 服务器组件 (3.5 英寸硬盘插槽机箱)

下表中的部件归类情况如下：

- **T1:** 1 类客户可更换部件 (CRU)。您需要自行负责更换 1 类 CRU。如果在未签订服务协议的情况下请求 Lenovo 安装 1 类 CRU, 您必须支付安装费用。
- **T2:** 2 类客户可更换部件 (CRU)。根据服务器的保修服务类型, 您可以自行安装 2 类 CRU 或请求 Lenovo 进行安装, 无需支付额外费用。
- **F:** 现场可更换部件 (FRU)。FRU 必须由经过培训的技术服务人员来安装。
- **C:** 易损耗部件和结构部件。由您负责购买和更换易损耗部件和结构部件 (组件, 例如填充件或挡板)。如果要求 Lenovo 代为购买或安装结构部件, 您必须支付服务费。

描述	类型	描述	类型
<b>1</b> 顶盖	T1	<b>2</b> 后壁支架	T1
<b>3</b> 电源模块单元	T1	<b>4</b> 4 x 3.5 英寸背面硬盘仓	T1
<b>5</b> 4 x 2.5 英寸背面硬盘仓	T1	<b>6</b> 2 x 3.5 英寸背面硬盘仓	T1
<b>7</b> 7 毫米硬盘仓 (2FH + 7 毫米)	T1	<b>8</b> 7 毫米硬盘仓 (1U)	T1
<b>9</b> 7 毫米硬盘背板	T2	<b>10</b> 7 毫米硬盘插槽填充件	C
<b>11</b> 7 毫米硬盘	T1	<b>12</b> OCP 模块	T1
<b>13</b> 串口模块	T1	<b>14</b> PCIe 适配器	T1
<b>15</b> RAID 快速充电模块夹持器	T1	<b>16</b> RAID 快速充电模块	T1
<b>17</b> 系统风扇架	T1	<b>18</b> 系统风扇	T1
<b>19</b> 入侵感应开关	T1	<b>20</b> 带正面 I/O 模块的右侧机架滑锁	T1
<b>21</b> 标准右侧机架滑锁	T1	<b>22</b> 带 VGA 和外部诊断接口的左侧机架滑锁	T1
<b>23</b> 带外部诊断接口的左侧机架滑锁	T1	<b>24</b> 带 VGA 的左侧机架滑锁	T1
<b>25</b> 标准左侧机架滑锁	T1	<b>26</b> 外部诊断手持设备	T1
<b>27</b> 机箱	F	<b>28</b> 安全挡板	C
<b>29</b> 3.5 英寸硬盘填充件 (4 插槽)	C	<b>30</b> 3.5 英寸硬盘填充件 (1 插槽)	C
<b>31</b> 3.5 英寸硬盘	T1	<b>32</b> 4 x 2.5 英寸中间/背面硬盘背板	T1
<b>33</b> 8 x 3.5 英寸正面硬盘背板	T1	<b>34</b> 12 x 3.5 英寸正面硬盘背板	T1
<b>35</b> 4 x 3.5 英寸背面硬盘背板	T1	<b>36</b> 2 x 3.5 英寸背面硬盘背板	T1
<b>37</b> CMOS 电池 (CR2032)	C	<b>38</b> 内存条	T1
<b>39</b> 处理器	F	<b>40</b> 散热器	F
<b>41</b> 散热器 PEEK 螺母	T2	<b>42</b> M.2 硬盘背板	T2
<b>43</b> M.2 硬盘	T1	<b>44</b> M.2 固定夹	T1
<b>45</b> 附加导风罩 (用于 GPU 导风罩)	T1	<b>46</b> 导风罩填充件 (用于 GPU 导风罩)	C
<b>47</b> 附加导风罩 (用于 GPU 导风罩)	T1	<b>48</b> GPU 导风罩	T1
<b>49</b> 直接水冷模块	F	<b>50</b> 冷却板外盖	C
<b>51</b> 歧管	FRU	<b>52</b> 用于 DWCM 的 1FH 转接卡架	C
<b>53</b> 用于 DWCM 的 3FH 转接卡架	C	<b>54</b> 软管夹持器	C
<b>55</b> 排气套件	FRU	<b>56</b> 42U 行级软管套件	FRU
<b>57</b> 42U/48U 机架级连接软管 (回流侧)	FRU	<b>58</b> 48U 机架级连接软管 (供给侧)	FRU

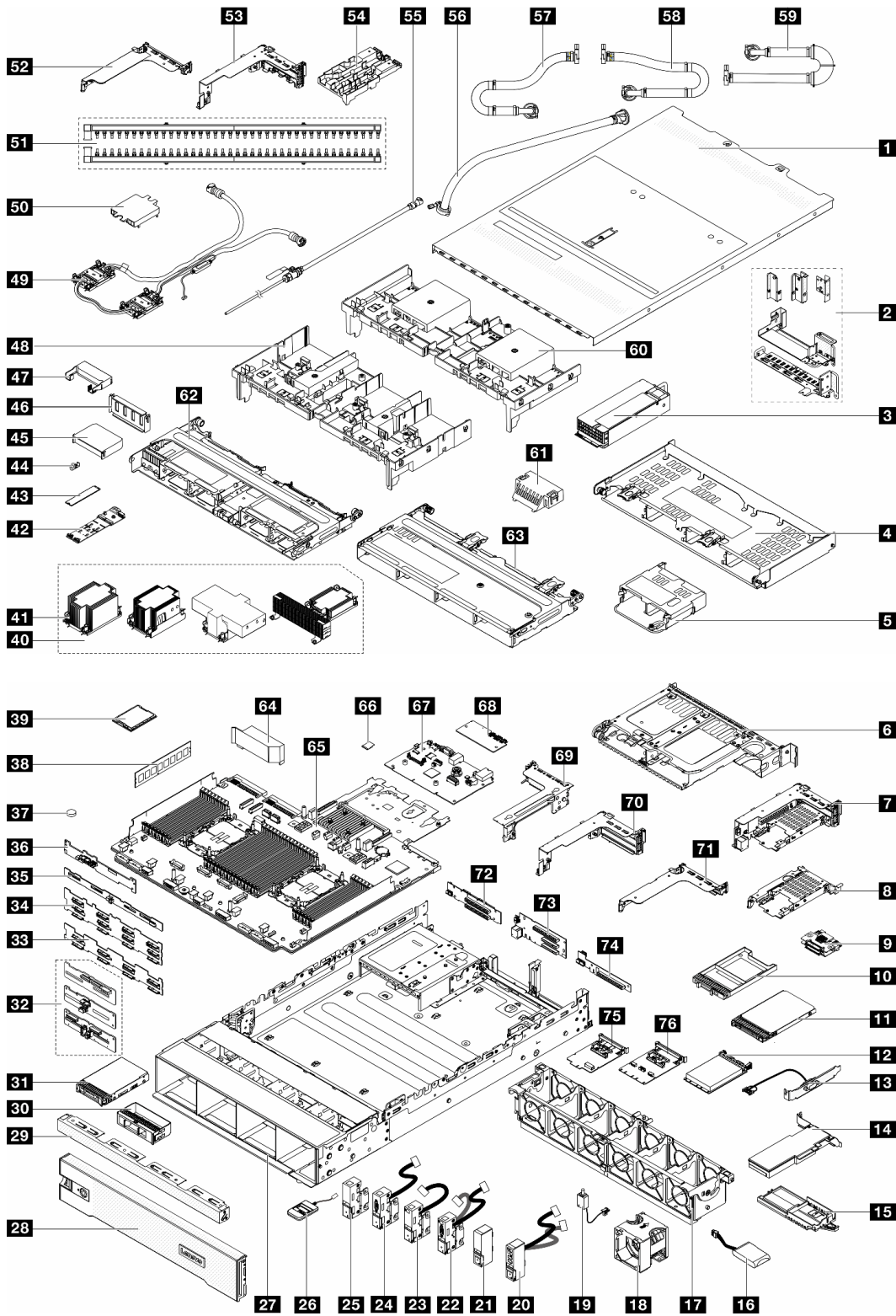
描述	类型	描述	类型
<b>59</b> 42U 机架级连接软管（供给侧）	FRU	<b>60</b> 标准导风罩	T1
<b>61</b> 导风罩填充件（适用于标准导风罩）	C	<b>62</b> 8 x 2.5 英寸中间硬盘仓	T1
<b>63</b> 4 x 3.5 英寸中间硬盘仓	T1	<b>64</b> PSU 导风罩	T1
<b>65</b> 处理器板	F	<b>66</b> MicroSD 卡	T1
<b>67</b> 系统 I/O 板	F	<b>68</b> 固件和 RoT 安全模块	F
<b>69</b> 转接卡 3 架	T1	<b>70</b> 转接卡 1 或转接卡 2 架	T1
<b>71</b> 1U 转接卡架	T1	<b>72</b> 转接卡 3	T1
<b>73</b> 转接卡 1 或转接卡 2	T1	<b>74</b> 转接卡（LP）	T2
<b>75</b> 管理 NIC 适配器	T1	<b>76</b> 适用于 vSphere DSE 的 OCP 支持套件	T1

## 电源线

有多种电源线可用，具体取决于安装该服务器的国家和地区。

要查看服务器可用的电源线：

1. 访问：

<http://dcsc.lenovo.com/#/>

2. 单击 **Preconfigured Model（预先配置型号）** 或 **Configure to order（按单定做）**。

3. 输入服务器的机器类型和型号以显示配置页面。

4. 单击 **Power（电源）** → **Power Cables（电源线）** 选项卡以查看所有电源线。

注：

- 为安全起见，本产品配套提供了带有接地型插头的电源线。为避免电击，请始终将电源线和插头与正确接地的插座配套使用。
- 本产品在美国和加拿大配套提供的电源线已列入 **Underwriters Laboratories（UL）** 目录，并且已通过加拿大标准协会（CSA）认证。
- 对于准备在 **115 伏** 电压下运行的装置：请使用列入 **UL** 目录并通过 **CSA** 认证的线缆套件，其中包括一根至少 **18 AWG、SVT 或 SJT 型、最长 15 英尺** 的三芯线和一个额定电流为 **15 安、额定电压为 125 伏** 的并联片接地型插头。
- 对于准备在 **230 伏** 电压下运行的装置（美国境内）：请使用列入 **UL** 目录并通过 **CSA** 认证的线缆套件，其中包括一条至少 **18 AWG、SVT 或 SJT 型、最长 15 英尺** 的三芯线和一个额定电流为 **15 安、额定电压为 250 伏** 的串联片接地型插头。
- 对于准备在 **230 伏** 电压下运行的装置（美国以外）：请使用带有接地型插头的线缆套件。该线缆套件应获得设备安装所在国家或地区相应的安全许可。
- 面向某一特定国家或地区提供的电源线通常仅在此国家或地区可用。



---

## 第 4 章 拆箱和设置

本节中的信息可指导您进行服务器拆箱和设置。在拆开服务器包装时，请检查包装中的物品是否正确，并了解如何查找服务器的序列号和 **Lenovo XClarity Controller** 的访问信息。设置服务器时，请确保按照第 75 页“**服务器设置核对表**”中的说明进行操作。

---

### 服务器装箱物品

收到服务器时，请检查包装箱内是否包含理应收到的所有物品。

服务器包装箱内包含以下物品：

- 服务器
- 导轨安装套件\*。包装中提供了安装指南。
- 理线臂\*。包装中提供了安装指南。
- 材料盒，其中包括电源线\*、附件套件和印刷文档。

注：

- 部分列出项仅特定型号提供。
- 带有星号 (\*) 的项目是可选的。

如有任何物品缺少或损坏，请联系购买处。请务必保留购买凭证以及包装材料。在享受保修服务时可能需要这些材料。

---

### 识别服务器和访问 Lenovo XClarity Controller

本节介绍如何识别服务器以及如何查找 **Lenovo XClarity Controller** 访问信息。

识别您的服务器

与 **Lenovo** 联系寻求帮助时，机器类型、型号和序列号信息可帮助支持人员识别您的服务器，从而更快捷地提供服务。

下图显示了包含服务器型号、机器类型和序列号的标识标签的位置。



图 26. 标识标签的位置

#### Lenovo XClarity Controller 网络访问标签

此外，**Lenovo XClarity Controller (XCC)** 网络访问标签贴在机箱正面的抽取式信息卡上，通过抽取操作即可看到 MAC 地址。收到服务器后，请撕下 XCC 网络访问标签，并将其存放在安全的地方。

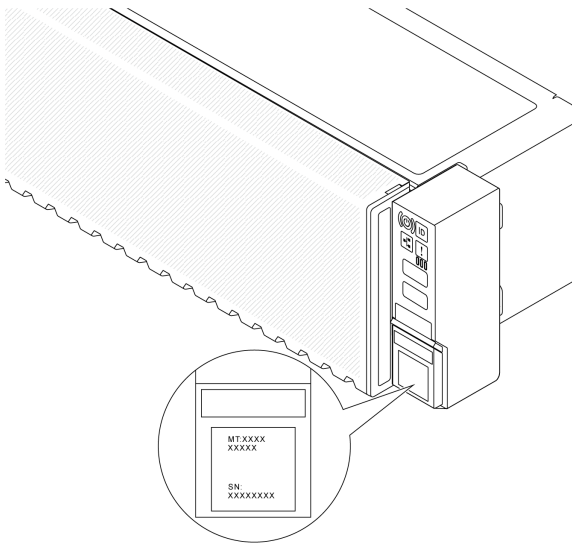

图 27. 抽取式信息卡上的 Lenovo XClarity Controller 网络访问标签

## 服务标签和 QR 码

此外，顶盖上的系统服务标签上印有快速响应（QR）码，移动设备可以通过此码访问服务信息。在移动设备上使用 QR 码读取应用程序扫描该 QR 码，即可快速访问服务信息 Web 页面。服务信息 Web 页面提供有关部件安装和更换视频的其他信息以及用于解决方案支持的错误代码。

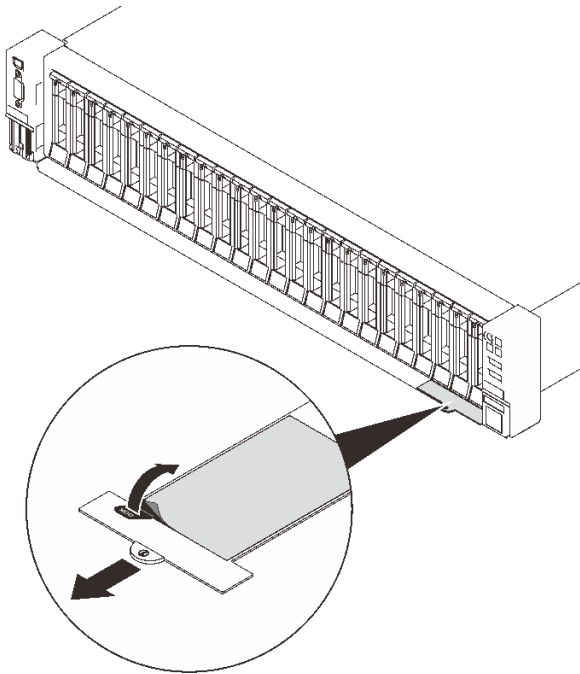

图 28. QR 码

---

## 服务器设置核对表

使用服务器设置核对表，确保已执行设置服务器所需的所有任务。

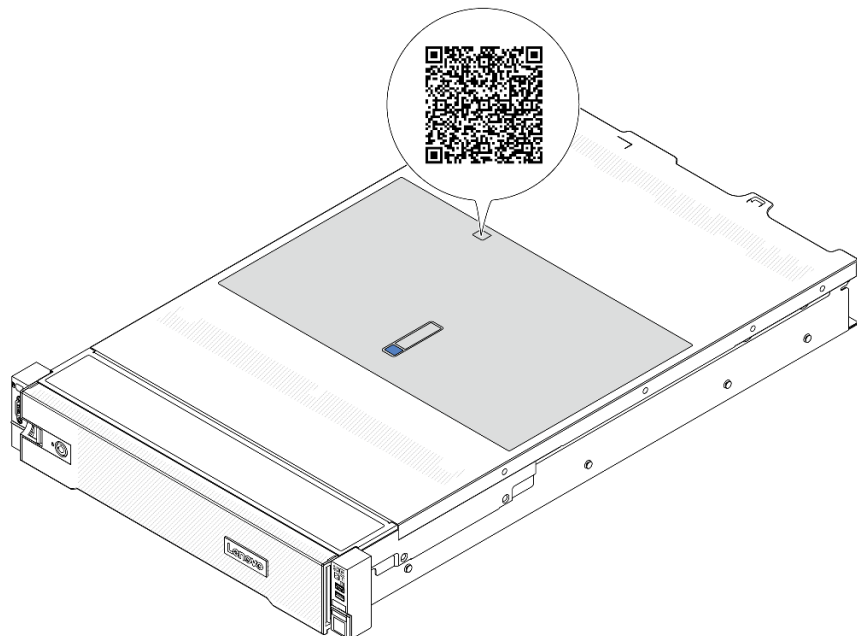
服务器设置过程因服务器运抵时的配置而异。在某些情况下，服务器已配置完毕，只需将服务器连接到网络和交流电源即可开启服务器。在其他一些情况下，服务器需要安装硬件选件，需要配置硬件和固件，还需要安装操作系统

下面介绍设置服务器的一般步骤。

### 设置服务器硬件

完成以下过程以设置服务器硬件。

1. 打开服务器包装。请参阅第 73 页“服务器装箱物品”。
2. 安装所有需要的硬件或服务器选件。请参阅《用户指南》或《硬件维护指南》的“硬件更换过程”中的相关主题。
3. 如有必要，请将导轨和 CMA 安装到标准机架机柜上。请按照导轨安装套件随附的《导轨安装指南》和《CMA 安装指南》中的说明进行操作。
4. 如有必要，请将服务器安装到标准机架机柜中。请参阅《用户指南》或《硬件维护指南》中的“将服务器安装到机架”。
5. 将所有外部线缆连接到服务器。请参阅第 19 页第 2 章“服务器组件”以了解接口位置。

通常，您需要连接以下线缆：

- 将服务器连接到电源
- 将服务器连接到数据网络
- 将服务器连接到存储设备
- 将服务器连接到管理网络

#### 6. 打开服务器电源。

有关电源按钮位置和电源 LED 的信息，请参阅：

- [第 19 页第 2 章 “服务器组件”](#)
- [第 43 页 “系统 LED 和诊断显示屏”](#)。

您可以通过以下任何一种方式开启服务器（电源 LED 点亮）：

- 可以按电源按钮。
- 服务器可在电源中断后自动重新启动。
- 服务器可响应发送到 **Lenovo XClarity Controller** 的远程打开电源请求。

**注：**无需打开服务器电源，即可访问管理处理器界面来配置系统。只要服务器连接电源，便可使用管理处理器界面。如需详细了解如何访问服务器的管理处理器界面，请参阅 <https://pubs.lenovo.com/lxcc-overview/> 上适用于您的服务器的 XCC 文档中的“打开和使用 XClarity Controller Web 界面”一节。

#### 7. 验证服务器设置。请确保电源 LED、以太网接口 LED 和网络 LED 呈绿色亮起，这意味着服务器硬件设置成功。

有关 LED 指示的更多信息，请参阅[第 43 页 “系统 LED 和诊断显示屏”](#)。

### 配置系统

完成以下过程以配置系统。如需详细说明，请参阅[第 77 页第 5 章 “系统配置”](#)。

1. 设置 **Lenovo XClarity Controller** 的网络连接，以连接到管理网络。
2. 如有必要，请更新服务器固件。
3. 配置服务器的固件。

请参阅有关 RAID 配置的以下信息：

- <https://lenovopress.com/lp0578-lenovo-raid-introduction>
- <https://lenovopress.com/lp0579-lenovo-raid-management-tools-and-resources>

4. 安装操作系统。
5. 备份服务器配置。
6. 安装服务器将要使用的应用程序和程序。

---

## 第 5 章 系统配置

完成以下过程以配置系统。

---

### 为 Lenovo XClarity Controller 设置网络连接

通过网络访问 Lenovo XClarity Controller 之前，您需要指定 Lenovo XClarity Controller 连接到网络的方式。此外，可能还需要指定静态 IP 地址，具体取决于所采用的网络连接方式。

以下方法均可为 Lenovo XClarity Controller 设置网络连接（如果不使用 DHCP）：

- 如果服务器连接了显示器，则可使用 Lenovo XClarity Provisioning Manager 设置网络连接。请完成以下步骤，以使用 Lenovo XClarity Provisioning Manager 将 Lenovo XClarity Controller 连接到网络。
  1. 启动服务器。
  2. 按屏幕说明中指定的键，以显示 Lenovo XClarity Provisioning Manager 界面。(如需更多信息，请参阅 <https://pubs.lenovo.com/lxpm-overview/> 上适用于您的服务器的 LXPM 文档中的“启动”一节。)
  3. 转至 LXPM → UEFI 设置 → BMC 设置以指定 Lenovo XClarity Controller 连接到网络的方式。
    - 如果选择静态 IP 连接，请确保已指定网络上可用的 IPv4 或 IPv6 地址。
    - 如果选择 DHCP 连接，请确保已在 DHCP 服务器中配置该服务器的 MAC 地址。
  4. 单击**确定**以应用设置并等待两到三分钟。
  5. 使用 IPv4 或 IPv6 地址连接 Lenovo XClarity Controller。

**重要：**初始设置的 Lenovo XClarity Controller 用户名为 USERID，密码为 PASSWORD（包含零，而不是字母 O）。此默认用户设置具有主管访问权限。必须在初始配置期间更改此用户名和密码以增强安全性。

- 如果服务器没有连接显示器，则您可通过 Lenovo XClarity Controller 界面设置网络连接。将笔记本电脑的以太网线缆连接到服务器上的 XCC 系统管理端口。要了解 XCC 系统管理端口的位置，请参阅第 19 页第 2 章“服务器组件”。

**注：**请确保将笔记本电脑上的 IP 设置为与服务器默认网络 IP 一致。

抽取式信息卡上粘附的 Lenovo XClarity Controller 网络访问标签上提供了默认 IPv4 地址和 IPv6 链路本地地址（LLA）。请参阅第 73 页“识别服务器和访问 Lenovo XClarity Controller”。

- 如果要从移动设备使用 Lenovo XClarity Administrator 移动应用程序，您可以通过服务器上的 Lenovo XClarity Controller USB 接口连接到 Lenovo XClarity Controller。有关 Lenovo XClarity Controller USB 接口的位置，请参阅第 19 页第 2 章“服务器组件”。

**注：**Lenovo XClarity Controller USB 接口模式必须设置为 Lenovo XClarity Controller 管理模式（而非正常 USB 模式）。要从正常模式切换为 Lenovo XClarity Controller 管理模式，请按下服务器上的标识按钮至少 3 秒，直至其 LED 缓慢闪烁（每隔几秒钟闪烁一次）。有关该标识按钮的位置，请参阅第 19 页第 2 章“服务器组件”。

要使用 Lenovo XClarity Administrator 移动应用程序连接，请：

1. 将移动设备的 USB 线缆连接到服务器上的 **Lenovo XClarity Controller USB** 接口。
2. 在移动设备上启用 USB 连接。
3. 在移动设备上启动 **Lenovo XClarity Administrator** 移动应用程序。
4. 如果已禁用自动发现，请在 USB “发现” 页面上单击**发现**以连接至 **Lenovo XClarity Controller**。

有关使用 **Lenovo XClarity Administrator** 移动应用程序的更多信息，请参阅：

[http://sysmgt.lenovofiles.com/help/topic/com.lenovo.lxca.doc/lxca\\_usemobileapp.html](http://sysmgt.lenovofiles.com/help/topic/com.lenovo.lxca.doc/lxca_usemobileapp.html)

---

## 为 Lenovo XClarity Controller 连接设置正面 USB 端口

通过正面 USB 端口访问 **Lenovo XClarity Controller** 前，您必须配置该 USB 端口以用于连接 **Lenovo XClarity Controller**。

### 服务器支持

可通过以下方式之一来确认您的服务器是否支持通过正面 USB 端口访问 **Lenovo XClarity Controller**：

- 请参阅第 19 页第 2 章 “服务器组件”。



- 如果服务器的 USB 端口上有扳手图标，则表示您可以设置该 USB 端口来连接 **Lenovo XClarity Controller**。这也是唯一支持通过 USB 自动更新固件和 RoT 安全模块的 USB 端口。

### 设置 USB 端口用于连接 Lenovo XClarity Controller

通过执行以下步骤之一，可将 USB 端口在正常操作与 **Lenovo XClarity Controller** 管理操作之间切换。

- 按住标识按钮至少 3 秒，直至其 LED 缓慢闪烁（几秒钟闪烁一次）。有关标识按钮的位置，请参阅第 19 页第 2 章 “服务器组件”。
- 从 **Lenovo XClarity Controller** 管理控制器 CLI 中，运行 `usbfp` 命令。有关使用 **Lenovo XClarity Controller** CLI 的信息，请参阅 <https://pubs.lenovo.com/lxcc-overview/> 上适用于您的服务器的 XCC 文档中的“命令行界面”一节。
- 从 **Lenovo XClarity Controller** 管理控制器 Web 界面中，单击 **BMC 配置** → **网络** → **前面板 USB 端口管理器**。有关 **Lenovo XClarity Controller** Web 界面各项功能的信息，请参阅 <https://pubs.lenovo.com/lxcc-overview/> 上适用于您的服务器的 XCC 文档中的“XClarity Controller Web 界面功能描述”一节。

### 检查 USB 端口的当前设置

您还可以使用 **Lenovo XClarity Controller** 管理控制器 CLI (`usbfp` 命令) 或 **Lenovo XClarity Controller** 管理控制器 Web 界面 (**BMC 配置** → **网络** → **前面板 USB 端口管理器**) 检查 USB 端口的当前设置。请参阅 <https://pubs.lenovo.com/lxcc-overview/> 上适用于您的服务器的 XCC 文档中的“命令行界面”和“XClarity Controller Web 界面功能描述”部分。

---

## 更新固件

可通过多种方式更新服务器的固件。

可使用此处列出的工具为服务器和服务器中安装的设备更新最新固件。

- 以下网站提供了有关更新固件的最佳实践：
  - <http://lenovopress.com/LP0656>
- 可在以下站点上找到最新的固件：
  - <https://datacentersupport.lenovo.com/products/servers/thinksystem/sr650v3/downloads/driver-list/>
- 您可以订阅产品通知以了解最新的固件更新：
  - <https://datacentersupport.lenovo.com/solutions/ht509500>

### 静态捆绑包 (Service Pack)

Lenovo 通常采用称为静态捆绑包 (Service Pack) 的捆绑包发行固件。要确保所有固件更新均兼容，应同时更新所有固件。如果同时为 Lenovo XClarity Controller 和 UEFI 更新固件，请先更新 Lenovo XClarity Controller 的固件。

### 更新方法术语

- **带内更新。**由在服务器核心 CPU 上运行的操作系统内使用工具或应用程序执行的安装或更新。
- **带外更新。**由 Lenovo XClarity Controller 通过收集更新再将更新推送到目标子系统或设备而执行的安装或更新。带外更新不依赖于在核心 CPU 上运行的操作系统。但是，大多数带外操作要求服务器处于 S0 (正在工作) 电源状态。
- **目标更新。**安装或更新由在目标服务器本身上运行的已安装操作系统启动。
- **非目标更新。**由直接与该服务器的 Lenovo XClarity Controller 进行交互的计算设备所启动的安装或更新。
- **静态捆绑包 (Service Pack)。**静态捆绑包 (Service Pack) 是经设计和测试过的捆绑更新，旨在提供相互依赖、缺一不可的功能、性能和兼容性。静态捆绑包 (Service Pack) 因服务器类型而异，经过专门构建 (内置固件和设备驱动程序更新)，可支持特定的 Windows Server、Red Hat Enterprise Linux (RHEL) 和 SUSE Linux Enterprise Server (SLES) 操作系统发布版本。此外，还提供特定于机器类型的纯固件静态捆绑包 (Service Pack)。

### 固件更新工具

请参阅下表以确定可用于安装和设置固件的最佳 Lenovo 工具：

工具	支持的更新方法	核心系统固件更新	I/O 设备固件更新	硬盘固件更新	图形用户界面	命令行界面	支持静态捆绑包 (Service Pack)
Lenovo XClarity Provisioning Manager (LXPM)	带内 <sup>2</sup> 目标	√			√		
Lenovo XClarity Controller (XCC)	带内 <sup>4</sup> 带外 非目标	√	指定 I/O 设备	√ <sup>3</sup>	√		√

工具	支持的更新方法	核心系统固件更新	I/O 设备固件更新	硬盘固件更新	图形用户界面	命令行界面	支持静态捆绑包 (Service Pack)
Lenovo XClarity Essentials OneCLI (OneCLI)	带内 带外 目标 非目标	√	所有 I/O 设备	√ <sup>3</sup>		√	√
Lenovo XClarity Essentials UpdateXpress (LXCE)	带内 带外 目标 非目标	√	所有 I/O 设备		√		√
Lenovo XClarity Essentials Bootable Media Creator (BoMC)	带内 带外 非目标	√	所有 I/O 设备		√ (BoMC 应用程序)	√ (BoMC 应用程序)	√
Lenovo XClarity Administrator (LXCA)	带内 <sup>1</sup> 带外 <sup>2</sup> 非目标	√	所有 I/O 设备		√		√
适用于 VMware vCenter 的 Lenovo XClarity Integrator (LXCI)	带外 非目标	√	指定 I/O 设备		√		
适用于 Microsoft Windows Admin Center 的 Lenovo XClarity Integrator (LXCI)	带内 带外 目标 非目标	√	所有 I/O 设备		√		√
适用于 Microsoft System Center Configuration Manager 的 Lenovo XClarity Integrator (LXCI)	带内 目标	√	所有 I/O 设备		√		√
注： 1. 适用于 I/O 固件更新。 2. 适用于 BMC 和 UEFI 固件更新。 3. 仅以下工具和方法支持硬盘固件更新：							



工具	支持的更新方法	核心系统固件更新	I/O 设备固件更新	硬盘固件更新	图形用户界面	命令行界面	支持静态捆绑包 (Service Pack)
<ul style="list-style-type: none"> <li>• XCC 裸机更新 (BMU)：带内更新，需要系统重新启动。</li> <li>• Lenovo XClarity Essentials OneCLI:               <ul style="list-style-type: none"> <li>- 对于 ThinkSystem V2 和 V3 产品支持的硬盘 (旧硬盘)：带内，不需要系统重新启动。</li> <li>- 对于仅 ThinkSystem V3 产品支持的硬盘 (新硬盘)：暂存到 XCC 并使用 XCC BMU 完成更新 (带内，需要系统重新启动)。</li> </ul> </li> </ul> <p>4. 仅裸机更新 (BMU)。</p>							

- **Lenovo XClarity Provisioning Manager**

从 Lenovo XClarity Provisioning Manager 中，可更新 Lenovo XClarity Controller 固件、UEFI 固件和 Lenovo XClarity Provisioning Manager 软件。

注：默认情况下，当您启动服务器并按下屏幕说明中指定的键时，将显示 Lenovo XClarity Provisioning Manager 图形用户界面。如果已将该默认设置更改为基于文本的系统设置，可从基于文本的系统设置界面中打开图形用户界面。

有关使用 Lenovo XClarity Provisioning Manager 更新固件的更多信息，请参阅：

<https://pubs.lenovo.com/lxpm-overview/> 上适用于您的服务器的 LXPM 文档中的“固件更新”一节

- **Lenovo XClarity Controller**

如果需要安装某个特定更新，可为特定服务器使用 Lenovo XClarity Controller 接口。

注：

- 要通过 Windows 或 Linux 执行带内更新，必须安装操作系统驱动程序，并且必须启用 Ethernet-over-USB (有时称为 LAN over USB) 接口。

有关配置 Ethernet over USB 的更多信息，请参阅：

<https://pubs.lenovo.com/lxcc-overview/> 上适用于您的服务器的 XCC 文档中的“配置 Ethernet over USB”一节

- 如果通过 Lenovo XClarity Controller 更新固件，请确保已下载并安装适用于当前服务器操作系统的最新设备驱动程序。

有关使用 Lenovo XClarity Controller 更新固件的更多信息，请参阅：

<https://pubs.lenovo.com/lxcc-overview/> 上适用于您的服务器的 XCC 文档中的“更新服务器固件”一节

- **Lenovo XClarity Essentials OneCLI**

Lenovo XClarity Essentials OneCLI 是多个命令行应用程序的集合，可用于管理 Lenovo 服务器。其更新应用程序可用于更新服务器的固件和设备驱动程序。更新可在服务器主机操作系统 (带内) 中执行，也可通过服务器 BMC (带外) 执行。

有关使用 Lenovo XClarity Essentials OneCLI 更新固件的更多信息，请参阅：

[https://pubs.lenovo.com/lxce-onecli/onecli\\_c\\_update](https://pubs.lenovo.com/lxce-onecli/onecli_c_update)

- **Lenovo XClarity Essentials UpdateXpress**

Lenovo XClarity Essentials UpdateXpress 通过图形用户界面 (GUI) 提供 OneCLI 的大部分更新功能。它可用于获取并部署静态捆绑包更新包和个别更新。静态捆绑包中包含用于 Microsoft Windows 和 Linux 的固件和设备驱动程序更新。

可从以下位置获取 Lenovo XClarity Essentials UpdateXpress:

<https://datacentersupport.lenovo.com/solutions/lvno-xpress>

- **Lenovo XClarity Essentials Bootable Media Creator**

您可以使用 Lenovo XClarity Essentials Bootable Media Creator 来创建可引导介质, 用于在支持的服务器上执行固件更新、VPD 更新、清单和 FFDC 收集、高级系统配置、FoD 密钥管理、安全擦除、RAID 配置和诊断。

可从以下位置获取 Lenovo XClarity Essentials BoMC:

<https://datacentersupport.lenovo.com/solutions/lvno-bomc>

- **Lenovo XClarity Administrator**

如果您正在使用 Lenovo XClarity Administrator 管理多个服务器, 则可通过该界面更新所有受管服务器的固件。通过将固件合规性策略分配给受管端点, 可简化固件管理。创建合规性策略并将其分配给受管端点时, Lenovo XClarity Administrator 将监控对这些端点的清单作出的更改, 并标记任何不合规的端点。

有关使用 Lenovo XClarity Administrator 更新固件的更多信息, 请参阅:

[http://sysmgmt.lenovofiles.com/help/topic/com.lenovo.lxca.doc/update\\_fw.html](http://sysmgmt.lenovofiles.com/help/topic/com.lenovo.lxca.doc/update_fw.html)

- **Lenovo XClarity Integrator 产品**

Lenovo XClarity Integrator 产品可以将 Lenovo XClarity Administrator 和服务器的管理功能集成到特定部署基础架构专用软件, 例如 VMware vCenter、Microsoft Admin Center 或 Microsoft System Center。

有关使用 Lenovo XClarity Integrator 更新固件的更多信息, 请参阅:

<https://pubs.lenovo.com/lxci-overview/>

---

## 配置固件

可通过多种方式安装和设置服务器的固件。

**重要:** Lenovo 不建议将 Option ROM 设置为传统, 但您可以在必要时进行此设置。请注意, 此设置会阻止加载插槽设备的 UEFI 驱动程序, 可能会对 Lenovo 软件 (例如 LXCA、OneCLI 和 XCC) 造成负面影响。这些负面影响包括但不限于无法确定适配器卡的详细信息, 如型号名称和固件级别。例如, “ThinkSystem RAID 930-16i 4GB 闪存”可能显示为“适配器 06:00:00”。在某些情况下, 可能无法正确启用特定 PCIe 适配器上的功能。

- **Lenovo XClarity Provisioning Manager (LXPM)**

从 Lenovo XClarity Provisioning Manager 中, 可配置服务器的 UEFI 设置。

**注:** 可以通过 Lenovo XClarity Provisioning Manager 的图形用户界面来配置服务器。此外, 也可使用基于文本的系统配置界面 (Setup Utility)。从 Lenovo XClarity Provisioning Manager 中, 可选择重新启动服务器并访问基于文本的界面。此外, 您可选择将基于文本的界面设置为在启动 LXPM 时显示的默认界面。要执行此操作, 请转到 **Lenovo XClarity Provisioning Manager → UEFI 设置 → 系统设置 → <F1> 启动控制 → 文本设置**。要使用图形用户界面启动服务器, 请选择自动或工具套件。

如需更多信息，请参阅以下文档：

- 在以下页面查找适用于您的服务器的 LXPM 文档：<https://pubs.lenovo.com/lxpm-overview/>
- 《UEFI 用户指南》（<https://pubs.lenovo.com/uefi-overview/>）

- **Lenovo XClarity Essentials OneCLI**

可使用配置应用程序和命令来查看当前的系统配置设置以及对 **Lenovo XClarity Controller** 和 **UEFI** 作出更改。保存的配置信息可用于复制或恢复其他系统。

有关使用 **Lenovo XClarity Essentials OneCLI** 来配置服务器的信息，请参阅：

[https://pubs.lenovo.com/lxce-onecli/onecli\\_c\\_settings\\_info\\_commands](https://pubs.lenovo.com/lxce-onecli/onecli_c_settings_info_commands)

- **Lenovo XClarity Administrator**

可为所有服务器应用一致的快速配置和预配置。配置设置（如本地存储、I/O 适配器、引导设置、固件、端口以及 **Lenovo XClarity Controller** 和 **UEFI** 设置）保存为 **Server Pattern**，可应用于一个或多个受管服务器。更新 **Server Pattern** 后，这些更改将自动部署到所应用的服务器。

关于使用 **Lenovo XClarity Administrator** 更新固件的具体详细信息可访问：

[http://sysmgmt.lenovofiles.com/help/topic/com.lenovo.lxca.doc/server\\_configuring.html](http://sysmgmt.lenovofiles.com/help/topic/com.lenovo.lxca.doc/server_configuring.html)

- **Lenovo XClarity Controller**

可通过 **Lenovo XClarity Controller Web** 界面、命令行界面或 **Redfish API** 来配置服务器的管理处理器。

有关使用 **Lenovo XClarity Controller** 来配置服务器的信息，请参阅：

<https://pubs.lenovo.com/lxcc-overview/> 上适用于您的服务器的 **XCC** 文档中的“配置服务器”一节

---

## 内存条配置

内存性能取决于多种因素，如内存模式、内存速度、内存列、内存插入方式和处理器。

有关优化内存性能和配置内存的信息，请访问 **Lenovo Press** 网站：

<https://lenovopress.com/servers/options/memory>

此外，您也可以使用以下网站提供的内存配置器：

[https://dscs.lenovo.com/#/memory\\_configuration](https://dscs.lenovo.com/#/memory_configuration)

---

## 启用 Software Guard Extensions (SGX)

**Intel® Software Guard Extensions (Intel® SGX)** 的运行有一个假定条件，即安全范围仅包含 **CPU** 包的内部，而 **DRAM** 则不受信任。

请务必参考《用户指南》或《硬件维护指南》中的“内存条安装规则和安装顺序”，了解您的服务器是否支持 **SGX**，并查看 **SGX** 配置适用的内存条插入顺序表。

请完成以下步骤以启用 **SGX**。

- 步骤 1. 重新启动系统。在操作系统启动之前，按屏幕说明中指定的键进入 **Setup Utility**。(如需更多信息，请参阅 <https://pubs.lenovo.com/lxpm-overview/> 上适用于您的服务器的 LXPM 文档中的“启动”一节。)
- 步骤 2. 转至**系统设置** → **处理器** → **基于 UMA 的集群**，然后禁用该选项。
- 步骤 3. 转至**系统设置** → **处理器** → **全内存加密 (TME)**，然后启用该选项。
- 步骤 4. 保存更改，然后转至**系统设置** → **处理器** → **SW Guard Extension (SGX)** 并启用该选项。

---

## RAID 配置

使用独立磁盘冗余阵列 (RAID) 来存储数据向来是提高服务器存储性能、可用性和容量的最常见、最经济高效的方法之一。

RAID 提高性能的方式是支持多个硬盘同时处理 I/O 请求。在硬盘发生故障时，RAID 还可使用其余硬盘的数据从发生故障的硬盘重新构建 (重建) 缺失的数据，从而防止数据丢失。

RAID 阵列 (也称为 RAID 硬盘组) 是包含多个物理硬盘的硬盘组，它以特定的通用方式在硬盘之间分发数据。虚拟硬盘 (也称为虚拟磁盘或逻辑硬盘) 是硬盘组中的一个分区，由硬盘上的连续数据段组成。虚拟硬盘呈现到主机操作系统的形式是可通过分区来创建操作系统逻辑硬盘或卷的物理磁盘。

以下 **Lenovo Press** 网站提供了 RAID 的简介：

<https://lenovopress.com/lp0578-lenovo-raid-introduction>

以下 **Lenovo Press** 网站提供了关于 RAID 管理工具和资源的详细信息：

<https://lenovopress.com/lp0579-lenovo-raid-management-tools-and-resources>

Intel VROC

### 启用 Intel VROC

在为 NVMe 硬盘设置 RAID 之前，请按照以下步骤启用 VROC：

1. 重新启动系统。在操作系统启动之前，按屏幕说明中指定的键进入 **Setup Utility**。(如需更多信息，请参阅 <https://pubs.lenovo.com/lxpm-overview/> 上适用于您的服务器的 LXPM 文档中的“启动”一节。)
2. 转到**系统设置** → **设备和 I/O 端口** → **Intel® VMD 技术** → **启用/禁用 Intel® VMD**，然后启用相应选项。
3. 保存更改并重新引导系统。

### Intel VROC 配置

Intel 提供各种具有不同 RAID 级别和固态硬盘支持情况的 VROC 配置。请参阅以下内容以了解更多详细信息。

注：

- 支持的 RAID 级别因型号而异。要了解 SR650 V3 支持的 RAID 级别，请参阅[技术规格](#)。
- 有关获取和安装激活密钥的更多信息，请参阅 <https://fod.lenovo.com/lkms>。

适用于 PCIe NVMe 固态硬盘的 Intel VROC 配置	要求
Intel VROC Standard	<ul style="list-style-type: none"> <li>• 支持 RAID 级别 0、1 和 10</li> <li>• 需要激活密钥</li> </ul>
Intel VROC Premium	<ul style="list-style-type: none"> <li>• 支持 RAID 级别 0、1、5 和 10</li> <li>• 需要激活密钥</li> </ul>
适用于 SATA 固态硬盘的 Intel VROC 配置	要求
Intel VROC SATA RAID	<ul style="list-style-type: none"> <li>• 支持 RAID 级别 0、1、5 和 10</li> </ul>

## 部署操作系统

多个选项可用于将操作系统部署到服务器上。

可用的操作系统

- Microsoft Windows Server
- Microsoft Windows
- Red Hat Enterprise Linux
- SUSE Linux Enterprise Server
- VMware ESXi
- Canonical Ubuntu

可用操作系统的完整列表：<https://lenovopress.com/osig>。

基于工具的部署

- **多服务器**

可用工具：

- Lenovo XClarity Administrator  
[http://sysmgmt.lenovofiles.com/help/topic/com.lenovo.lxca.doc/compute\\_node\\_image\\_deployment.html](http://sysmgmt.lenovofiles.com/help/topic/com.lenovo.lxca.doc/compute_node_image_deployment.html)
- Lenovo XClarity Essentials OneCLI  
[https://pubs.lenovo.com/lxce-onecli/onecli\\_r\\_uxspi\\_proxy\\_tool](https://pubs.lenovo.com/lxce-onecli/onecli_r_uxspi_proxy_tool)
- Lenovo XClarity Integrator SCCM 部署包（仅适用于 Windows 操作系统）  
[https://pubs.lenovo.com/lxci-deploypack-sccm/dpsccm\\_c\\_endtoend\\_deploy\\_scenario](https://pubs.lenovo.com/lxci-deploypack-sccm/dpsccm_c_endtoend_deploy_scenario)

- **单服务器**

可用工具：

- Lenovo XClarity Provisioning Manager  
<https://pubs.lenovo.com/lxpm-overview/> 上适用于您的服务器的 LXPM 文档中的“操作系统安装”部分
- Lenovo XClarity Essentials OneCLI  
[https://pubs.lenovo.com/lxce-onecli/onecli\\_r\\_uxspi\\_proxy\\_tool](https://pubs.lenovo.com/lxce-onecli/onecli_r_uxspi_proxy_tool)

- **Lenovo XClarity Integrator SCCM 部署包**（仅适用于 Windows 操作系统）

[https://pubs.lenovo.com/lxci-deploypack-sccm/dpsccm\\_c\\_endtoend\\_deploy\\_scenario](https://pubs.lenovo.com/lxci-deploypack-sccm/dpsccm_c_endtoend_deploy_scenario)

## 手动部署

如果无法使用上述工具，请按照以下说明进行操作，下载相应的《操作系统安装指南》，然后参阅该指南手动部署操作系统。

1. 访问 <https://datacentersupport.lenovo.com/solutions/server-os>。
2. 从导航窗格中选择一个操作系统，然后单击 **Resources**（资源）。
3. 找到“**OS Install Guides**（操作系统安装指南）”区域，然后单击安装说明。然后，按照相关说明完成操作系统部署任务。

---

## 备份服务器配置

设置服务器或对配置作出更改后，最好对服务器配置进行完整的备份。

确保为以下服务器组件创建备份：

- **管理处理器**

可通过 **Lenovo XClarity Controller** 界面来备份管理处理器配置。有关备份管理处理器配置的详细信息，请参阅：

<https://pubs.lenovo.com/lxcc-overview/> 上适用于您的服务器的 XCC 文档中的“备份 BMC 配置”部分。

或者，也可从 **Lenovo XClarity Essentials OneCLI** 中使用 `save` 命令来创建所有配置设置的备份。有关 `save` 命令的更多信息，请参阅：

[https://pubs.lenovo.com/lxce-onecli/onecli\\_r\\_save\\_command](https://pubs.lenovo.com/lxce-onecli/onecli_r_save_command)

- **操作系统**

使用备份方法来备份服务器的操作系统数据和用户数据。

---

## 启用 Intel® On Demand

处理器可提供多种不同的计算功能。处理器在初次安装时仅提供基本功能，其他功能处于停用状态。随着开发环境和任务的不断变化，计算需求可能会不断增长，之前停用的处理器功能可能需要激活。在这种情况下，用户可以选择符合需求的处理器功能并使用 **Intel On Demand** 进行激活。**Intel On Demand** 支持用户根据环境和手头的任务定制处理器功能。下一节将介绍系统硬件和软件要求、**Intel On Demand** 启用和转移过程以及处理器功能列表。

本文档包括以下几节：

- 第 87 页 “支持的处理器”
- 第 87 页 “安装工具”
- 第 88 页 “启用 **Intel On Demand** 功能” 的过程
- 第 88 页 “转移 **Intel On Demand** 功能” 的过程
- XCC 和 LXCE OneCLI 说明：
  - 第 89 页 “读取 PPIN”
  - 第 90 页 “将 **Intel On Demand** 安装到处理器”
  - 第 92 页 “获取并上传 **Intel On Demand** 状态报告”
  - 第 94 页 “检查处理器中安装的 **Intel On Demand** 功能”

注：根据型号的不同，XCC Web GUI 布局可能与本文档中的插图略有不同。

## 支持的处理器

只有具备 Intel On Demand 功能的处理器才支持 Intel On Demand。如需详细了解 SR650 V3 支持的具备 Intel On Demand 功能的处理器，请参阅 <https://lenovopress.lenovo.com/lp1601-thinksystem-sr650-v3-server>。

注：系统中的所有处理器必须安装相同的 Intel On Demand 功能。

## 安装工具

可以通过 Lenovo XClarity Controller (XCC) 和 Lenovo XClarity Essentials OneCLI (LXCE OneCLI) 安装 Intel On Demand。确认您的处理器支持 Intel On Demand 后，您还需要确保系统中安装的 XCC 和 LXCE OneCLI 支持安装 Intel On Demand。

1. 检查 Lenovo XClarity Controller (XCC) 是否支持安装 Intel On Demand (提供了两种方法)：

- 通过 XCC WebGUI

转到 BMC 配置 → 许可证，如果页面中有一个名为 Intel CPU 按需功能的部分，则表示当前 XCC 支持安装 Intel On Demand，否则需要将 XCC 固件更新到最新版本以确保其支持安装 Intel On Demand。



图 29. XCC Web GUI 中的 “Intel CPU 按需功能”

- 通过 XCC REST API

- a. 使用 GET 方法和以下请求 URL:

GET [https://bmc\\_ip/redfish/v1/LicenseService/Licenses/](https://bmc_ip/redfish/v1/LicenseService/Licenses/)

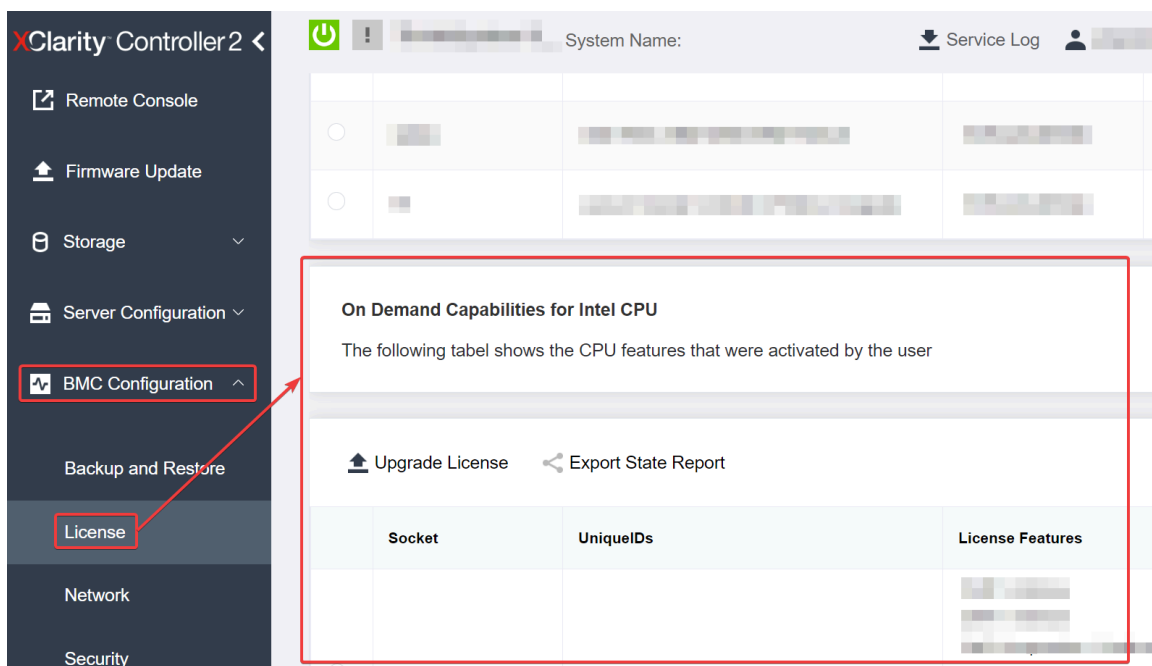
- b. 在响应 JSON 对象中，Members 字段包括诸如 /redfish/v1/LicenseService/Licenses/CPUX\_OnDemandCapability 之类的 API，其中的 X 是 CPU 编号，表示当前 XCC 支持安装 Intel On Demand，否则需要将 XCC 固件更新到最新版本以确保支持安装 Intel On Demand。

例如：

```
"Members": [
  {
    "@odata.id": "/redfish/v1/LicenseService/Licenses/CPU1_OnDemandCapability"
  },
  {
    "@odata.id": "/redfish/v1/LicenseService/Licenses/CPU2_OnDemandCapability"
  },
]
```

## 2. 检查 LXCE OneCLI 是否支持安装 Intel On Demand

- LXCE OneCLI 版本必须为 4.2.0 或更高版本。

### 启用 Intel On Demand 功能

1. 选择满足工作负载需求的 Intel On Demand 功能，请参阅第 95 页“Intel On Demand 功能”。
2. 完成功能的订购后，您将通过电子邮件收到授权代码。
3. 要启用这些功能，必须提供 PPIN 信息。请读取要安装这些功能的处理器的 PPIN。请参阅第 89 页“读取 PPIN”。
4. 转到 <https://fod.lenovo.com/lkms>，并输入授权代码以获取激活密钥。
5. 在网站中，输入机器类型、机器序列号和 PPIN。
6. 网站将生成激活密钥。下载激活密钥。
7. 通过 XCC 或 LXCE OneCLI 使用激活密钥将功能安装到处理器。请参阅第 90 页“将 Intel On Demand 安装到处理器”。

注：如果获取了多个激活密钥，则必须按照获取的顺序安装这些密钥。例如，首先安装第一个获取的密钥，然后继续安装第二个获取的密钥，依此类推。

8. 关闭再打开服务器的交流电源。
  9. （可选）上传 Intel On Demand 状态报告。请参阅第 92 页“获取并上传 Intel On Demand 状态报告”。
- 状态报告中会显示具备 Intel On Demand 功能的处理器的当前配置状态。Lenovo 接受使用客户的状态报告来校准具备 Intel On Demand 功能的处理器的当前状态。
10. 要查看处理器中安装的功能，请参阅第 94 页“检查处理器中安装的 Intel On Demand 功能”。

如需获取参考，请参阅[https://pubs.lenovo.com/lenovo\\_fod](https://pubs.lenovo.com/lenovo_fod)。

### 转移 Intel On Demand 功能

更换处理器后，您可能需要将这些功能从有缺陷的处理器转移到新处理器。请完成以下步骤以将这些功能转移到新处理器。

1. 从系统中卸下处理器之前，请读取该处理器的 PPIN。请参阅第 89 页“读取 PPIN”。
2. 安装新处理器后，请读取新处理器的 PPIN。请参阅第 89 页“读取 PPIN”。
3. 转到 <https://fod.lenovo.com/lkms>，并输入有缺陷处理器的 PPIN。（在“UID”部分输入 PPIN。）
4. 选择要转移的功能。
5. 输入新处理器的 PPIN。



- 网站将生成新的激活密钥。下载新的激活密钥。请参阅第 90 页“将 Intel On Demand 安装到处理器”。
  - 通过 XCC 或 LXCE OneCLI 使用新的激活密钥将这些功能安装到新的处理器。
  - 关闭再打开服务器的交流电源。
  - (可选) 上传 Intel On Demand 状态报告。请参阅第 92 页“获取并上传 Intel On Demand 状态报告”。
- 状态报告中会显示具备 Intel On Demand 功能的处理器的当前配置状态。Lenovo 接受使用客户的状态报告来校准具备 Intel On Demand 功能的处理器的当前状态。
- 要查看处理器中安装的功能，请参阅第 94 页“检查处理器中安装的 Intel On Demand 功能”。

如需获取参考，请参阅[https://pubs.lenovo.com/lenovo\\_fod](https://pubs.lenovo.com/lenovo_fod)。

### 读取 PPIN

受保护的处理器清单编号 (PPIN) 是启用 Intel On Demand 的必要信息。可以通过 XCC Web GUI、XCC REST API 和 LXCE OneCLI 读取 PPIN。请参阅以下内容以了解更多信息。

### 通过 XCC Web GUI 读取 PPIN

打开 XCC Web GUI，转到清单页面 → CPU 选项卡 → 展开 → PPIN



图 30. 通过 XCC Web GUI 读取 PPIN

### 通过 XCC REST API 读取 PPIN

- 使用 GET 方法和以下请求 URL:  

```
GET https://bmc_ip/redfish/v1/Systems/1/Processors
```

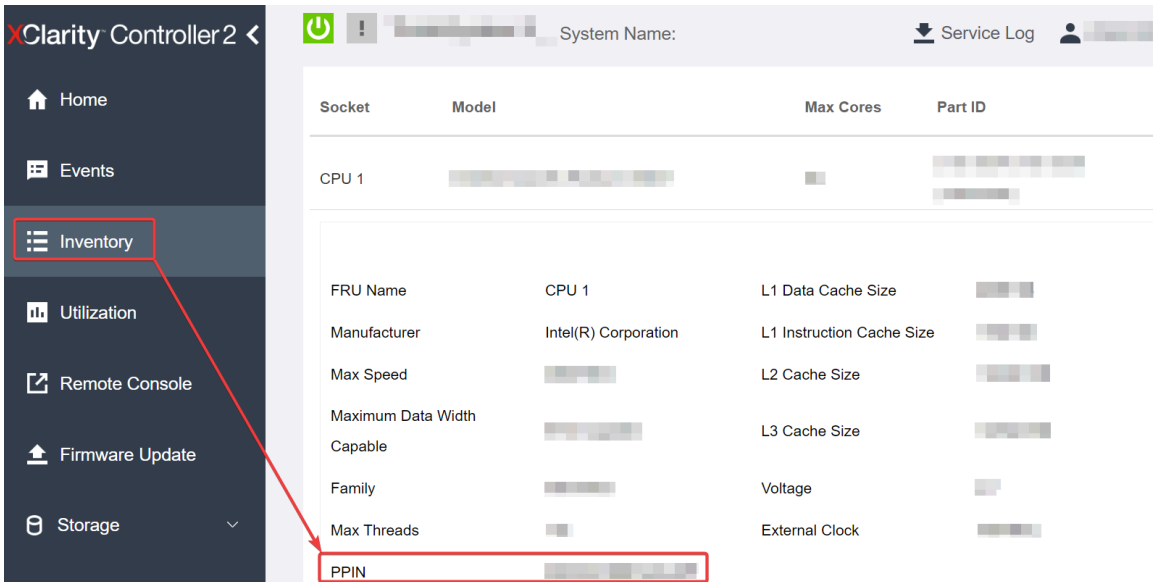
 例如:  

```
GET https://bmc_ip/redfish/v1/Systems/1/Processors
```
- 在响应 JSON 对象中，Members 字段显示处理器资源元素的引用链接。

例如：

```
"Members":[
{
@odata.id: "/redfish/v1/Systems/1/Processors/1"
},
{
@odata.id: "/redfish/v1/Systems/1/Processors/2"
}
],
```

3. 选择需要读取 **PPIN** 的处理器。使用 **GET** 方法和以下请求 **URL**，其中 **x** 是 **CPU** 编号：

GET [https://bmc\\_ip/redfish/v1/Systems/1/Processors/x](https://bmc_ip/redfish/v1/Systems/1/Processors/x)

例如，要读取处理器 **1** **PPIN**，请参阅以下内容：

GET [https://bmc\\_ip/redfish/v1/Systems/1/Processors/1](https://bmc_ip/redfish/v1/Systems/1/Processors/1)

4. 在响应 **JSON** 对象中，**ProcessorId** 字段显示 **ProtectedIdentificationNumber** 字段，这是所请求的 **CPU PPIN** 信息。

例如：

```
"ProcessorId":{
"ProtectedIdentificationNumber":"1234567890xxxxyyy"
},
```

## 通过 LXCE OneCLI 读取 PPIN

输入以下命令：

```
OneCli.exe fod showppin -b XCC_USER:XCC_PASSWORD@XCC_HOST
```

输出中将显示 **PPIN** 信息。例如：

Machine Type: 7D75

Serail Number: 7D75012345

FoD PPIN result:

```
=====
| Socket ID |   PPIN   |
| Processor 1 | 1234567890xxxxyyy |
| Processor 2 | 9876543210zzzyyy |
=====
```

将 Intel On Demand 安装到处理器

通过 **XCC Web GUI**、**XCC REST API** 或 **LXCE OneCLI** 使用从 <https://fod.lenovo.com/lkms> 下载的激活密钥将 **Intel On Demand** 功能安装到处理器。

## 使用 XCC Web GUI 安装 Intel On Demand

1. 打开 **XCC Web GUI**，转到 **BMC 配置** → **许可证** → **Intel CPU 按需功能** → **升级许可证** → **浏览** → **导入**，上传激活密钥



图 31. 通过 XCC Web GUI 上传激活密钥

- 如果安装成功，Web GUI 将显示一个弹出窗口，其中包含以下消息：“License key upgraded successfully. The features will be activated on the processor after system power cycle”。  
否则，请参阅第 96 页“启用 Intel® On Demand 故障诊断”。

### 使用 XCC REST API 安装 Intel On Demand

- 使用 POST 方法和以下请求 URL：  
POST https://bmc\_ip/redfish/v1/LicenseService/Licenses
- 首先将激活密钥转换为 base64 字符串，然后将其作为 POST 数据填充到 LicenseString 字段中。  

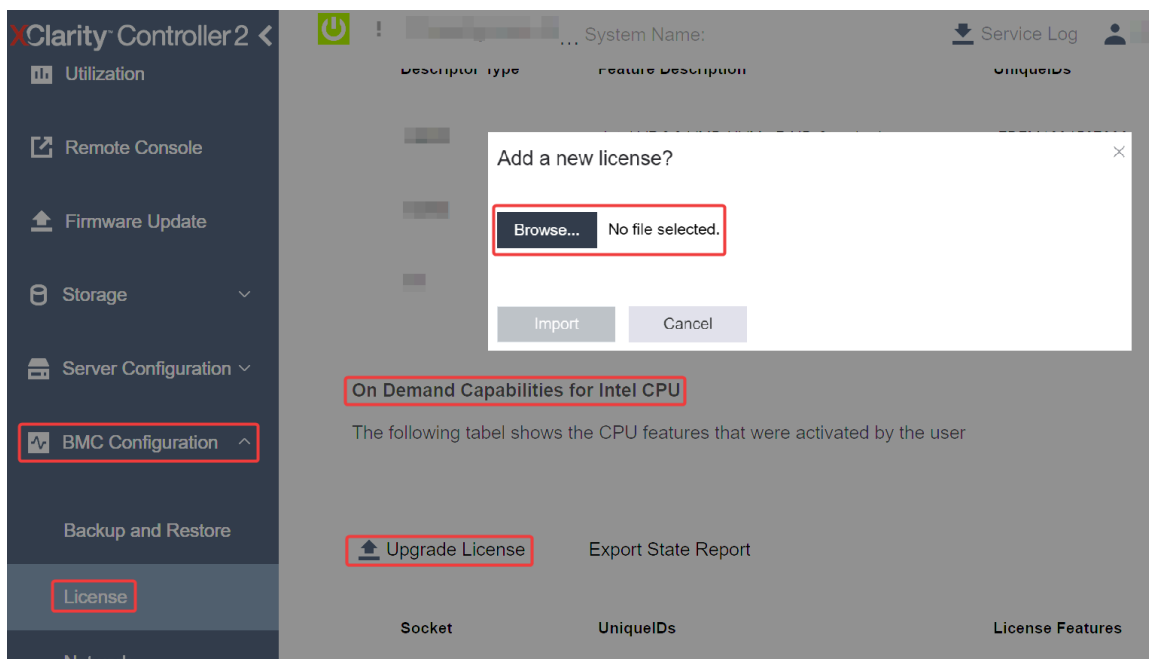
```
{
  "LicenseString": ""
}
```
- 如果安装成功，XCC REST API 将显示以下消息：“License key upgraded successfully. The features will be activated on the processor after system power cycle”。  
否则，请参阅第 96 页“启用 Intel® On Demand 故障诊断”。

### 使用 LXCE OneCLI 安装 Intel On Demand

输入以下命令，其中 <key\_file> 指定激活密钥：

```
OneCli.exe fod install --keyfile <key_file>
```

如果安装成功，响应中将显示：

```
Successfully install key
```

如果响应中显示以下内容，请致电 Lenovo 支持机构：

```
Failed to install key
```

获取并上传 Intel On Demand 状态报告

完成启用或转移 Intel On Demand 后，通过 XCC Web GUI、XCC REST API 和 LXCE OneCLI 获取并上传状态报告。请参阅以下内容以了解更多信息。

### 使用 XCC Web GUI 上传状态报告

1. 打开 XCC Web GUI，转到 **BMC 配置** → **许可证** → **Intel CPU 按需功能** → **选择 CPU** → **导出状态报告**



图 32. 通过 XCC Web GUI 导出状态报告

2. 通过 <https://fod.lenovo.com/lkms> 中的“按需反馈”部分上传状态报告。

### 使用 XCC REST API 上传状态报告

1. 使用 GET 方法和以下请求 URL 来检索 CPU 状态报告 API，其中 X 是 CPU 编号：

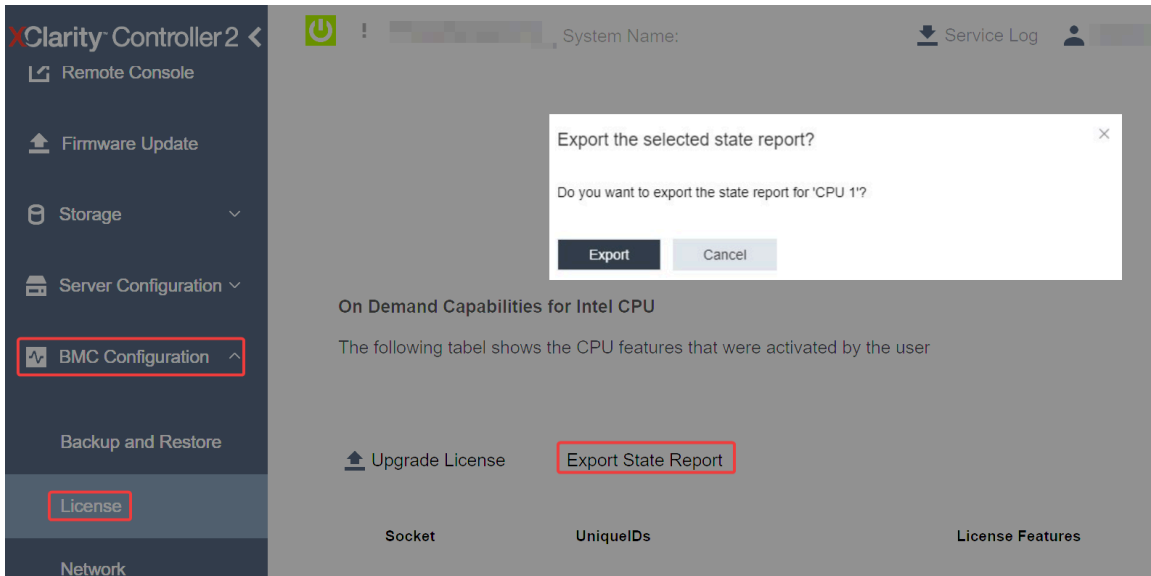
GET [https://bmc\\_ip/redfish/v1/LicenseService/Licenses/CPUX\\_OnDemandCapability](https://bmc_ip/redfish/v1/LicenseService/Licenses/CPUX_OnDemandCapability)

例如，要检索 CPU 1 状态报告 API，请参阅以下内容：

GET [https://bmc\\_ip/redfish/v1/LicenseService/Licenses/CPU1\\_OnDemandCapability](https://bmc_ip/redfish/v1/LicenseService/Licenses/CPU1_OnDemandCapability)

2. 在响应 JSON 对象中，LenovoLicense.ExportStateReport 字段的 target 字段的响应为 CPU 状态报告 API，其中 X 是 CPU 编号：

```
"Actions": {
  "Oem": {
    "#LenovoLicense.ExportStateReport": {
      "title": "ExportStateReport",
      "target": "/redfish/v1/LicenseService/Licenses/CPUX_OnDemandCapability/Actions/Oem/LenovoLicense.ExportStateReport"
    }
  }
},
```

在以下示例中，target 字段的响应为 CPU 1 状态报告 API。拷贝 CPU 1 状态报告 API。

```
"Actions": {
  "Oem": {
    "#LenovoLicense.ExportStateReport": {
```

```

    "title": "ExportStateReport",
    "target": "/redfish/v1/LicenseService/Licenses/CPU1_OnDemandCapability/Actions/Oem/LenovoLicense.ExportStateReport"
  }
},
}

```

### 3. 检索状态报告。

- a. 使用 **POST** 方法和以下请求 URL 以及 CPU 状态报告 API 来检索状态报告，其中 X 是 CPU 编号：

```

POST https://bmc_ip/redfish/v1/LicenseService/Licenses/CPUX_OnDemandCapability/Actions/Oem/LenovoLicense.ExportStateReport

```

例如，要检索 **CPU 1** 状态报告，请参阅以下内容：

```

POST https://bmc_ip/redfish/v1/LicenseService/Licenses/CPU1_OnDemandCapability/Actions/Oem/LenovoLicense.ExportStateReport

```

- b. 使用空 JSON 对象作为 **POST** 数据。使用 **Postman** 等 API 工具时，在正文 → 原始 → JSON 中填入空 JSON 对象，在 JSON 文件填入 NULL 对象 “{}”。

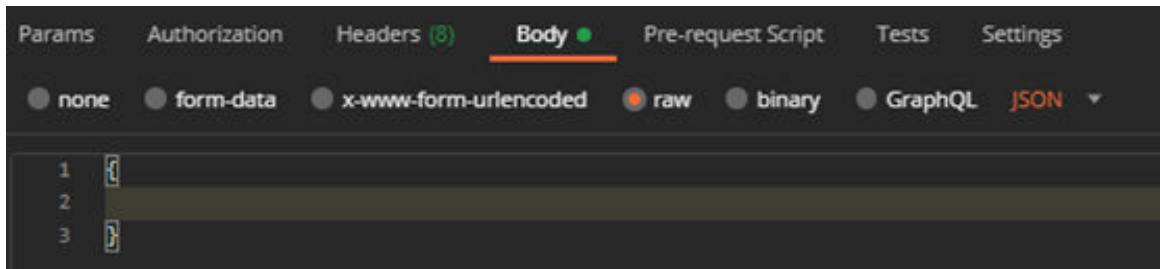

### 4. 在响应中的 stateReports 字段中检索状态报告。

```

{
  "stateReports": [
    {
      "syntaxVersion": "1.0",
      "timestamp": "",
      "objectId": "",
      "hardwareComponentData": [
        {
          "hardwareId": {
            "type": "PPIN",
            "value": ""
          },
          "stateCertificate": {
            "pendingCapabilityActivationPayloadCount": ,
            "value": ""
          },
          "hardwareType": "CPU"
        }
      ]
    }
  ]
}

```

5. 通过 <https://fod.lenovo.com/lkms> 中的“按需反馈”部分上传状态报告。

#### 使用 LXCE OneCLI 上传状态报告

1. 使用以下命令获取状态报告：

```

OneCli.exe fod exportreport -b XCC_USER:XCC_PASSWORD@XCC_HOST

```

## 2. 使用以下命令上传状态报告：

```
OneCli.exe fod uploadreport --file CPU1_xxxxxx_StateReport.json --kmsid KMS_USER:KMS_PASSWORD
```

其中：

CPU1\_xxxxxx\_StateReport.json 是通过步骤 1 中的 `fod exportreport` 命令下载的文件名。

KMS\_USER 和 KMS\_PASSWORD 是您在 <https://fod.lenovo.com/lkms> 上的 ID 和密码。

### 检查处理器中安装的 Intel On Demand 功能

可通过 XCC Web GUI、XCC REST API 和 LXCE OneCLI 检查处理器中安装的 Intel On Demand 功能。请参阅以下内容以了解更多信息。

注：如果还没有为该处理器安装任何许可证，则该处理器不会出现在 XCC Web GUI 中的 Intel CPU 按需功能部分。

### 使用 XCC Web GUI 检查处理器中安装的 Intel On Demand 功能

转到 BMC 配置 → 许可证 → Intel CPU 按需功能 → 选择 CPU → 许可证功能，其中会列出已安装的功能。



图 33. 在 XCC Web GUI 中检查处理器中安装的 Intel On Demand 功能

### 使用 XCC REST API 检查处理器中安装的 Intel On Demand 功能

#### 1. 使用 GET 方法和以下请求 URL 来检索 CPU X 上安装的 Intel On Demand 功能，其中 X 是 CPU 编号：

```
GET https://bmc_ip/redfish/v1/LicenseService/Licenses/CPUX_OnDemandCapability
```

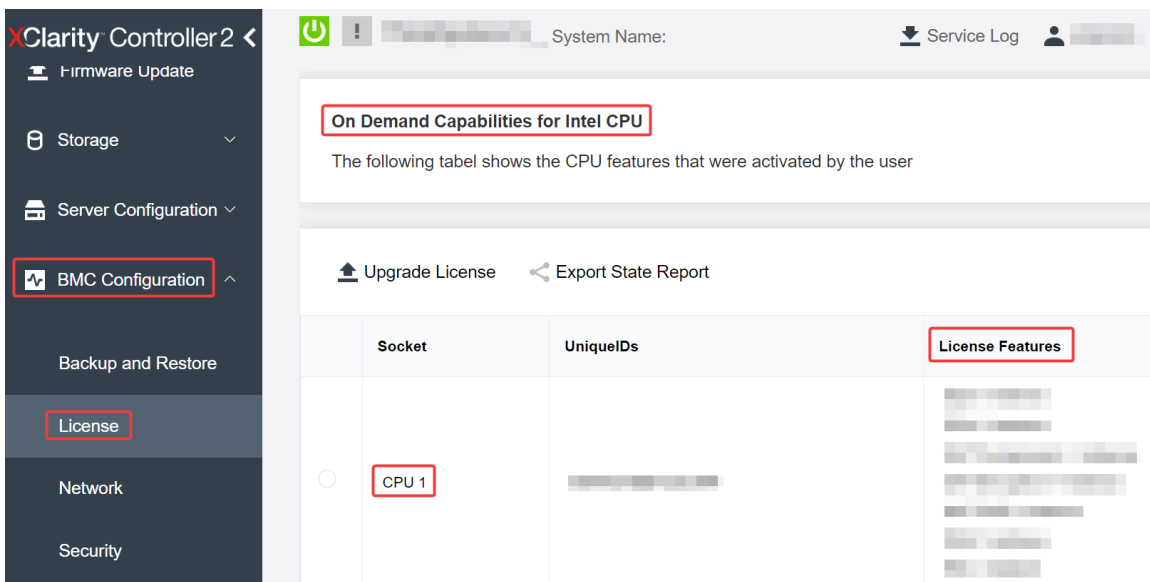
例如，要检索 CPU 1 上安装的 Intel On Demand 功能，请参阅：

```
GET https://bmc_ip/redfish/v1/LicenseService/Licenses/CPU1_OnDemandCapability
```

#### 2. 在响应 JSON 对象中，FeatureList 字段包含此处理器中安装的功能。

```
"Oem": {  
  "Lenovo": {  
    "FeatureList": []  
  }  
}
```

```

    "@odata.type":""
  }
},

```

## 使用 LXCE OneCLI 检查处理器中安装的 Intel On Demand 功能

1. 使用以下命令检查已安装的功能:

```
OneCli.exe fod report -b XCC_USER:XCC_PASSWORD@XCC_HOST
```

2. 输出中会显示所有许可证，包括 Intel On Demand 功能。例如:

```

FoD Reports result:
=====
| Feature | Key | Status | Description | User | Expired |
| Type | ID | | Feature List | Reminding | Date |
=====
| N/A | CPU1_OnDemandCapability | StandbyOffline | DSA 4 instances, | N/A | N/A |
| | | | IAA 4 instances | | |
=====
| N/A | CPU2_OnDemandCapability | Enabled | DSA 4 instances, | N/A | N/A |
| | | | IAA 4 instances | | |
=====
| 004a | XCC2_Platinum | Enabled | Lenovo XClarity Controller 2 | N/A | N/A |
| | | | Platinum Upgrade | | |
=====
Succeed.

```

## Intel On Demand 功能

下面列出了 Intel On Demand 功能。支持的功能因产品而异，有关详细信息，请参阅 <https://lenovopress.lenovo.com/lp1601-thinksystem-sr650-v3-server>。

### 功能

- Intel Quick Assist Technology (Intel QAT) <sup>1</sup>

Intel® QAT 通过卸载加密、解密和压缩任务来帮助释放处理器内核，让系统能够服务更多客户端或减少算力消耗。借助 Intel QAT，第四代 Intel Xeon 可扩展处理器可成为单数据流压缩和加密性能最高的 CPU。

- Intel Dynamic Load Balancer (Intel DLB) <sup>2</sup>

Intel DLB 是一种硬件管理系统，由连接生产者与使用者的队列和仲裁器组成。它是预期存在于服务器 CPU 非内核中的 PCI 设备，可以与内核上运行的软件进行交互，也可能与其他设备进行交互。

- Intel Data Streaming Accelerator (Intel DSA) <sup>1</sup>

Intel DSA 通过改进流数据移动和转换操作，推动存储、网络和数据密集型工作负载实现高性能。Intel DSA 旨在卸载数据中心规模部署中引发开销的常见数据移动任务，从而帮助加快 CPU、内存、高速缓存、所有附加内存、存储和网络设备之间的数据移动。

- Intel In Memory Accelerator (Intel IAA) <sup>1</sup>

Intel IAA 有助于加快数据库和分析工作负载的运行速度，从而提高能效。这种内置加速器可提高查询吞吐量，并减少内存数据库和大数据分析工作负载的内存占用量。Intel IAA 适用于内存数据库和源数据库。

- Intel Software Guard Extensions (Intel SGX) 512 GB<sup>3</sup>

Intel® SGX 提供基于硬件的内存加密功能，可隔离内存中的特定应用程序代码和数据。Intel SGX 支持用户级代码分配名为“enclave”的私有内存区域，这些区域旨在避免以更高权限级别运行的进程的影响。

## 参考

- <sup>1</sup>*Achieve Performance Advantage with Intel oneAPI, AI Tools, and 4th Gen Intel® Xeon® Scalable Processors Featuring Built-in Accelerator Engines*, (n.d.).Intel. <https://www.intel.com/content/www/us/en/developer/articles/technical/performance-advantage-with-xeon-and-oneapi-tools.html>
- <sup>2</sup>*Intel® Dynamic Load Balancer*, (2023, May 23) Intel. <https://www.intel.com/content/www/us/en/download/686372/intel-dynamic-load-balancer.html>
- <sup>3</sup>*Intel® Software Guard Extensions (Intel® SGX)*, (n.d.).Intel. <https://www.intel.com/content/www/us/en/architecture-and-technology/software-guard-extensions.html>

## 启用 Intel® On Demand 故障诊断

请参阅下表，了解 Intel On Demand 安装错误消息和用户操作。

表 32. Intel On Demand 安装消息和用户操作

Message	用户操作
已成功升级许可证密钥。在关闭再打开系统电源后，这些功能将在处理器上激活。	您可以执行一次关闭再打开系统电源，以激活 Intel On Demand。
激活密钥格式无效	检查是否上传了正确的激活密钥文件。如果错误仍然存在，请与 Lenovo 支持机构联系。
激活密钥中的处理器 PPIN 无效	请与 Lenovo 支持机构联系。
许可证已安装在处理器中	您已经安装此激活密钥。请检查上传的激活密钥是否正确。
处理器中的 NMRAM 空间不足	请与 Lenovo 支持机构联系。
内部错误	请与 Lenovo 支持机构联系。
下次配置之前需要冷重置	如果要继续安装激活密钥，请首先关闭再打开系统电源。
由于 FEH 错误，无法配置 LAC	请与 Lenovo 支持机构联系。
关机状态下无法导入许可证，请开机后重试。	安装 Intel On Demand 之前打开系统电源。
由于 On Demand 功能信息正在进行处理，无法导入许可证。请稍后重试。	如果要继续安装激活密钥，请稍后重试。



---

## 附录 A 获取帮助和技术协助

如果您需要帮助、服务或技术协助，或者只是希望获取关于 **Lenovo** 产品的更多信息，可以借助 **Lenovo** 提供的多种资源来达到目的。

万维网上的以下位置提供有关 **Lenovo** 系统、可选设备、服务和支持的最新信息：

<http://datacentersupport.lenovo.com>

注：IBM 是 **Lenovo** 针对 **ThinkSystem** 的首选服务提供商

---

### 致电之前

在致电之前，可执行若干步骤以尝试自行解决问题。如果确定需要致电寻求帮助，请提前收集技术服务人员所需的信息，以便更快解决您的问题。

#### 尝试自行解决问题

利用 **Lenovo** 联机帮助或产品文档中提供的故障诊断过程，您可以在没有外部帮助的情况下解决许多问题。联机帮助还介绍了多种可执行的诊断测试。大多数系统、操作系统和程序的文档均包含故障诊断步骤以及对错误消息和错误代码的说明。如果怀疑软件有问题，请参阅操作系统或程序的文档。

可在以下位置找到 **ThinkSystem** 产品的产品文档：

<https://pubs.lenovo.com/>

可执行以下步骤以尝试自行解决问题：

- 确认所有线缆均已连接。
- 确认系统和所有可选设备的电源开关均已开启。
- 检查是否有适用于您的 **Lenovo** 产品的软件、固件和操作系统设备驱动程序更新。（请参阅以下链接）**Lenovo** 保修条款和条件声明，**Lenovo** 产品的所有者负责维护和更新产品的所有软件和固件（除非另有维护合同涵盖此项）。如果确认问题能够通过软件和固件升级来解决，技术服务人员将要求您升级软件和固件。
  - 驱动程序和软件下载
    - <https://datacentersupport.lenovo.com/products/servers/thinksystem/sr650v3/downloads/driver-list/>
  - 操作系统支持中心
    - <https://datacentersupport.lenovo.com/solutions/server-os>
  - 操作系统安装说明
    - <https://pubs.lenovo.com/#os-installation>
- 如果您在自己的环境中安装了新硬件或软件，请查看 <https://serverproven.lenovo.com> 以确保您的产品支持该硬件和软件。

- 请参阅《用户指南》或《硬件维护指南》中的“问题确定”，获取有关如何确定和解决问题的说明。
- 访问 <http://datacentersupport.lenovo.com>，搜索可帮助您解决问题的信息。  
要查找服务器可用的技术提示：
  1. 转到 <http://datacentersupport.lenovo.com> 并导航到服务器的支持页面。
  2. 单击导航窗格中的 **How To's**（操作方法）。
  3. 从下拉菜单中单击 **Article Type**（文章类型）→ **Solution**（解决方案）。  
请按照屏幕上的说明选择所遇到问题的类别。
- 访问 **Lenovo** 数据中心论坛（[https://forums.lenovo.com/t5/Datacenter-Systems/ct-p/sv\\_eg](https://forums.lenovo.com/t5/Datacenter-Systems/ct-p/sv_eg)），了解是否有其他人遇到类似问题。

### 收集致电支持机构时所需的信息

如果您的 **Lenovo** 产品需要保修服务，请在致电之前准备好必要信息，以便技术服务人员更高效地为您提供帮助。您还可以访问 <http://datacentersupport.lenovo.com/warrantylookup> 了解关于产品保修的详细信息。

请收集并向技术服务人员提供以下信息。这些信息有助于技术服务人员快速提供问题解决方案，确保您享受到合同约定的服务水准。

- 硬件和软件维护协议合同编号（如果适用）
- 机器类型编号（**Lenovo** 四位数字机器标识符）。机器类型编号位于标识标签上，请参阅第 73 页“识别服务器和访问 **Lenovo XClarity Controller**”。
- 型号
- 序列号
- 当前系统 **UEFI** 和固件级别
- 其他相关信息，如错误消息和日志

除了致电 **Lenovo** 支持机构，您还可以访问 <https://support.lenovo.com/servicerequest> 提交电子服务请求。通过提交电子服务请求，技术服务人员将能够获知问题相关信息，从而启动问题解决流程。在您完成并提交“电子服务请求”后，**Lenovo** 技术服务人员将立即为您寻求问题解决方案。

---

## 收集服务数据

为了明确识别服务器问题的根本原因或响应 **Lenovo** 支持机构的请求，您可能需要收集可用于进一步分析的服务数据。服务数据包括事件日志和硬件清单等信息。

可通过以下工具收集服务数据：

- **Lenovo XClarity Provisioning Manager**  
使用 **Lenovo XClarity Provisioning Manager** 的“收集服务数据”功能收集系统服务数据。可收集现有系统日志数据，也可运行新诊断程序以收集新数据。
- **Lenovo XClarity Controller**  
使用 **Lenovo XClarity Controller Web** 界面或 **CLI** 收集服务器的服务数据。可保存文件并将其发送到 **Lenovo** 支持机构。
  - 有关通过 **Web** 界面收集服务数据的更多信息，请参阅 <https://pubs.lenovo.com/lxcc-overview/> 上适用于您的服务器的 **XCC** 文档中的“备份 **BMC** 配置”部分。

– 有关使用 CLI 收集服务数据的更多信息，请参阅 <https://pubs.lenovo.com/lxcc-overview/> 上适用于您的服务器的 XCC 文档中的“XCC `ffdc` 命令”部分。

- **Lenovo XClarity Administrator**

可对 **Lenovo XClarity Administrator** 进行设置，令其在 **Lenovo XClarity Administrator** 和受管端点中发生特定可维护事件时自动收集诊断文件并发送到 **Lenovo** 支持机构。可选择将诊断文件使用 **Call Home** 发送到 **Lenovo** 支持机构或使用 **SFTP** 发送到其他服务提供商。也可手动收集诊断文件，开立问题记录，然后将诊断文件发送到 **Lenovo** 支持机构。

可在以下网址找到有关 **Lenovo XClarity Administrator** 内设置自动问题通知的更多信息：  
[http://sysmgt.lenovofiles.com/help/topic/com.lenovo.lxca.doc/admin\\_setupcallhome.html](http://sysmgt.lenovofiles.com/help/topic/com.lenovo.lxca.doc/admin_setupcallhome.html)。

- **Lenovo XClarity Essentials OneCLI**

**Lenovo XClarity Essentials OneCLI** 拥有用于收集服务数据的清单应用程序。它可带内和带外运行。当 **OneCLI** 在服务器主机操作系统中带内运行时，除能够收集硬件服务数据外，还可收集有关操作系统的信息，如操作系统事件日志。

要获取服务数据，可运行 `getinfor` 命令。有关运行 `getinfor` 的更多信息，请参阅 [https://pubs.lenovo.com/lxce-onecli/onecli\\_r\\_getinfor\\_command](https://pubs.lenovo.com/lxce-onecli/onecli_r_getinfor_command)。

---

## 联系支持机构

可联系支持机构以获取有关问题的帮助。

可通过 **Lenovo** 授权服务提供商获取硬件服务。要查找 **Lenovo** 授权提供保修服务的服务提供商，请访问 <https://datacentersupport.lenovo.com/serviceprovider>，然后使用筛选功能搜索不同国家/地区的支持信息。要查看 **Lenovo** 支持电话号码，请参阅 <https://datacentersupport.lenovo.com/supportphonenumber> 了解所在区域的支持详细信息。



---

## 附录 B 文档和支持资源

本节为您提供方便易用的文档、驱动程序和固件下载以及支持资源。

---

### 文档下载

本节提供关于一些方便易用的文档的介绍和下载链接。

文档

请从以下网站下载下列产品文档：

[https://pubs.lenovo.com/sr650-v3/pdf\\_files](https://pubs.lenovo.com/sr650-v3/pdf_files)

- 《**导轨安装指南**》
  - 将导轨安装到机架中
- 《**用户指南**》
  - 提供完整的概述、系统配置、硬件组件更换和故障诊断信息。  
选自《用户指南》中的章节：
    - 《**系统配置指南**》：提供服务器概述、组件识别、系统 LED 和诊断显示屏、产品拆箱、服务器设置和配置方面的信息。
    - 《**硬件维护指南**》：提供硬件组件安装、线缆布放和故障诊断方面的信息。
- 《**消息和代码参考**》
  - XClarity Controller、LXPM 和 UEFI 事件
- 《**UEFI 手册**》
  - UEFI 设置简介

注：配备直接水冷模块（DWCM）的 SR650 V3 可安装在 ThinkSystem Heavy Duty Full Depth 机架机柜中。如需查看用户指南，请参阅《[ThinkSystem Heavy Duty Full Depth 机架机柜用户指南](#)》。

---

### 支持网站

本节为您提供驱动程序和固件下载以及支持资源。

支持与下载

- ThinkSystem SR650 V3 驱动程序和软件下载网站
  - <https://datacentersupport.lenovo.com/products/servers/thinksystem/sr650v3/downloads/driver-list/>
- Lenovo 数据中心论坛
  - [https://forums.lenovo.com/t5/Datacenter-Systems/ct-p/sv\\_eg](https://forums.lenovo.com/t5/Datacenter-Systems/ct-p/sv_eg)
- ThinkSystem SR650 V3 Lenovo 数据中心支援
  - <https://datacentersupport.lenovo.com/products/servers/thinksystem/sr650v3>

- **Lenovo 许可证信息文档**
  - <https://datacentersupport.lenovo.com/documents/lnvo-eula>
- **Lenovo Press 网站 (产品指南/数据表/白皮书)**
  - <http://lenovopress.com/>
- **Lenovo 隐私声明**
  - <https://www.lenovo.com/privacy>
- **Lenovo 产品安全公告**
  - [https://datacentersupport.lenovo.com/product\\_security/home](https://datacentersupport.lenovo.com/product_security/home)
- **Lenovo 产品保修计划**
  - <http://datacentersupport.lenovo.com/warrantylookup>
- **Lenovo 服务器操作系统支持中心网站**
  - <https://datacentersupport.lenovo.com/solutions/server-os>
- **Lenovo ServerProven 网站 (选件兼容性查询)**
  - <https://serverproven.lenovo.com>
- **操作系统安装说明**
  - <https://pubs.lenovo.com/#os-installation>
- **提交电子凭单 (服务请求)**
  - <https://support.lenovo.com/servicerequest>
- **订阅 Lenovo Data Center Group 产品通知 (及时获取固件更新)**
  - <https://datacentersupport.lenovo.com/solutions/ht509500>

---

## 附录 C 声明

Lenovo 可能不会在全部国家/地区都提供本文档中讨论的产品、服务或功能特性。有关您当前所在区域的产品和服务的信息，请向您当地的 Lenovo 代表咨询。

任何对 Lenovo 产品、程序或服务的引用并非意在明示或暗示只能使用该 Lenovo 产品、程序或服务。只要不侵犯 Lenovo 的知识产权，任何同等功能的产品、程序或服务，都可以代替 Lenovo 产品、程序或服务。但是，用户需自行负责评估和验证任何其他产品、程序或服务的运行。

Lenovo 公司可能已拥有或正在申请与本文档中所描述内容有关的各项专利。提供本文档并非要约，因此本文档不提供任何专利或专利申请下的许可证。您可以用书面方式将查询寄往以下地址：

*Lenovo (United States), Inc.  
8001 Development Drive  
Morrisville, NC 27560  
U.S.A.  
Attention: Lenovo Director of Licensing*

LENOVO “按现状”提供本出版物，不附有任何种类的（无论是明示的还是暗含的）保证，包括但不限于暗含的有关非侵权、适销和适用于某种特定用途的保证。某些管辖区域在某些交易中不允许免除明示或暗含的保修，因此本条款可能不适用于您。

本信息中可能包含技术方面不够准确的地方或印刷错误。此处的信息将定期更改；这些更改将编入本资料的新版本中。Lenovo 可以随时对本出版物中描述的产品和/或程序进行改进和/或更改，而不另行通知。

本文档中描述的产品不应该用于移植或其他生命支持应用（其中的故障可能导致人身伤害或死亡）。本文档中包含的信息不影响或更改 Lenovo 产品规格或保修。根据 Lenovo 或第三方的知识产权，本文档中的任何内容都不能充当明示或暗含的许可或保障。本文档中所含的全部信息均在特定环境中获得，并且作为演示提供。在其他操作环境中获得的结果可能不同。

Lenovo 可以按它认为适当的任何方式使用或分发您所提供的任何信息而无须对您承担任何责任。

在本出版物中对非 Lenovo 网站的任何引用都只是为了方便起见才提供的，不以任何方式充当对那些网站的保修。那些网站中的资料不是此 Lenovo 产品资料的一部分，使用那些网站带来的风险将由您自行承担。

此处包含的任何性能数据都是在受控环境下测得的。因此，在其他操作环境中获得的数据可能会有明显的不同。有些测量可能是在开发级系统上进行的，因此不保证与一般可用系统上进行的测量结果相同。此外，有些测量可能是通过推算估计出的。实际结果可能会有差异。本文档的用户应验证其特定环境的适用数据。

---

## 商标

LENOVO 和 THINKSYSTEM 是 Lenovo 的商标。

所有其他商标均是其各自所有者的财产。

---

## 重要注意事项

处理器速度指示处理器的内部时钟速度；其他因素也会影响应用程序性能。

CD 或 DVD 光驱速度是可变读取速率。实际速度各有不同，经常小于可达到的最大值。

当指代处理器存储、真实和虚拟存储或通道容量时，KB 代表 1024 字节，MB 代表 1048576 字节，GB 代表 1073741824 字节。

当指代硬盘容量或通信容量时，MB 代表 1000000 字节，GB 代表 1000000000 字节。用户可访问的总容量可因操作环境而异。

内置硬盘的最大容量假定更换任何标准硬盘，并在所有硬盘插槽中装入可从 **Lenovo** 购得的当前支持的最大容量硬盘。

达到最大内存可能需要将标准内存更换为可选内存条。

每个固态存储单元的写入循环次数是单元必然会达到的一个固有、有限的数字。因此，固态设备具有一个可达到的最大写入循环次数，称为 total bytes written (TBW)。超过此限制的设备可能无法响应系统发出的命令或可能无法向其写入数据。**Lenovo** 不负责更换超出其最大担保编程/擦除循环次数（如设备的正式发表的规范所记载）的设备。

**Lenovo** 对于非 **Lenovo** 产品不作任何陈述或保证。对于非 **Lenovo** 产品的支持（如果有）由第三方提供，而非 **Lenovo**。

某些软件可能与其零售版本（如果存在）不同，并且可能不包含用户手册或所有程序功能。

---

## 电子辐射声明

在将显示器连接到设备时，必须使用显示器随附的专用显示器线缆和任何抑制干扰设备

有关其他电子辐射声明，请访问：

[https://pubs.lenovo.com/important\\_notices/](https://pubs.lenovo.com/important_notices/)



## 中国台湾 BSMI RoHS 声明

單元 Unit	限用物質及其化學符號 Restricted substances and its chemical symbols					
	鉛Lead (PB)	汞Mercury (Hg)	鎘Cadmium (Cd)	六價鉻 Hexavalent chromium (Cr <sup>6+</sup> )	多溴聯苯 Polybrominated biphenyls (PBB)	多溴二苯醚 Polybrominated diphenyl ethers (PBDE)
機架	○	○	○	○	○	○
外部蓋板	○	○	○	○	○	○
機械組零件	-	○	○	○	○	○
空氣傳動設備	-	○	○	○	○	○
冷卻組零件	-	○	○	○	○	○
內存模組	-	○	○	○	○	○
處理器模組	-	○	○	○	○	○
電纜組零件	-	○	○	○	○	○
電源供應器	-	○	○	○	○	○
儲備設備	-	○	○	○	○	○
印刷電路板	-	○	○	○	○	○

備考1. “超出0.1 wt %” 及 “超出0.01 wt %” 係指限用物質之百分比含量超出百分比含量基準值。  
 Note1: “exceeding 0.1wt%” and “exceeding 0.01 wt%” indicate that the percentage content of the restricted substance exceeds the reference percentage value of presence condition.

備考2. “○” 係指該項限用物質之百分比含量未超出百分比含量基準值。  
 Note2: “○” indicates that the percentage content of the restricted substance does not exceed the percentage of reference value of presence.

備考3. “-” 係指該項限用物質為排除項目。  
 Note3: The “-” indicates that the restricted substance corresponds to the exemption.

## 中国台湾进口和出口联系信息

提供中国台湾进口和出口联系信息。

**委製商/進口商名稱: 台灣聯想環球科技股份有限公司**  
**進口商地址: 台北市南港區三重路 66 號 8 樓**  
**進口商電話: 0800-000-702**





Lenovo