

机架安装指南

第一版 (2018 年 9 月)

© Copyright Lenovo, 2018.

有限权利声明：如果数据或软件依照美国总务署（GSA）合同提供，则其使用、复制或披露将受到 GS-35F-05925 号合同的约束。

本文档提及的产品和服务名称是各自所有者的商标或服务标记。

第 1 章 滑轨套件和装运支架套件

除了服务器，还提供了以下箱子：滑轨套件箱和装运支架套件箱。

滑轨套件部件清单

滑轨套件箱中是将服务器安装到机架机柜中所需的硬件。滑轨盒套件包括以下部件：

- 一个右滑轨
- 一个左滑轨
- 两个 M5 螺钉
- 两个垫圈
- 本文档



图 1. 滑轨盒物件

装运支架套件部件清单

装运支架套件箱中是将服务器和机架一起装运时将服务器固定到机架中所需硬件。装运支架套件箱中是以下部件：

- 装运支架
- 线缆开口外盖
- 四颗黑色的 M3.5 x 5.5 螺钉，用于将线缆开口外盖固定到装运支架上
- 四颗银色的 M5 x 22 螺钉，用于将服务器固定到机架上。

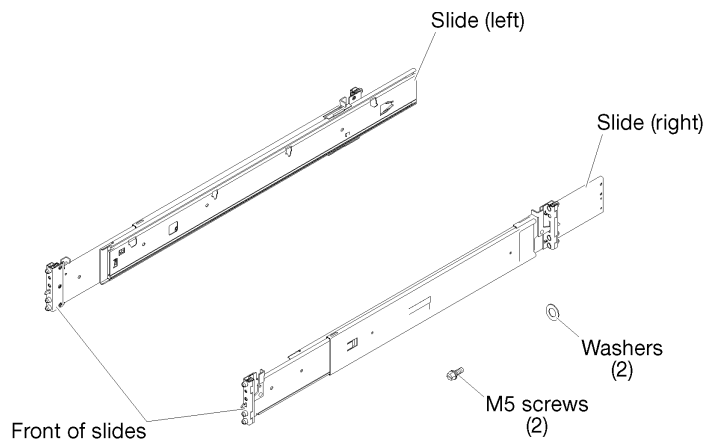

图2. 装运支架箱物品

第 2 章 将服务器安装到机架中

要将服务器牢固地装入机架机柜，先将滑动导轨装入机架，然后将服务器安装到滑动导轨上，最后将服务器滑入机架中。

将滑动导轨装入机架

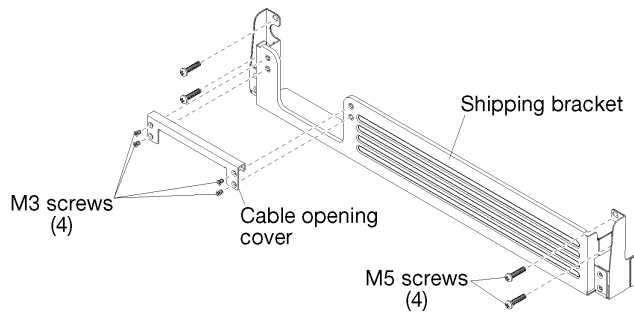
按以下信息将滑动导轨装入机架。

注：滑动导轨可展开，如下图所示。



图 3. 滑动导轨

要将滑动导轨装入机架，请完成以下步骤。

<p>1 选择要安装的第一个滑动导轨。</p> <p>2 确保滑动导轨缩短至最短位置。</p>	
<p>3 从机架机柜的正面，将滑动导轨后端的销钉与机架背面的 EIA 凸缘孔对齐。</p> <p>4 推动滑动导轨，以便销钉和滑锁固定到位。</p> <p>注：机架上的孔为方形或圆形。</p>	<p>5 向前拉出导轨，然后将销钉和滑锁插入机架正面 EIA 凸缘孔，直至听到“咔嗒”一声。</p>

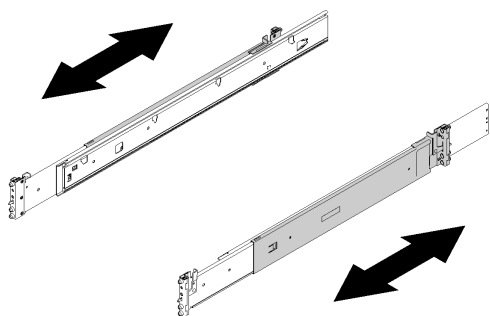

图 4. 将左侧滑轨安装到后部 EIA 凸缘中



图 5. 将左侧滑轨安装到前部 EIA 凸缘中

6 重复步骤 2 和 5 以安装另一个滑动导轨。通过检查挂钩已挂住，确保每个滑动导轨与凸缘牢固地啮合，并通过来回滑动以确保滑轨不会弹出。

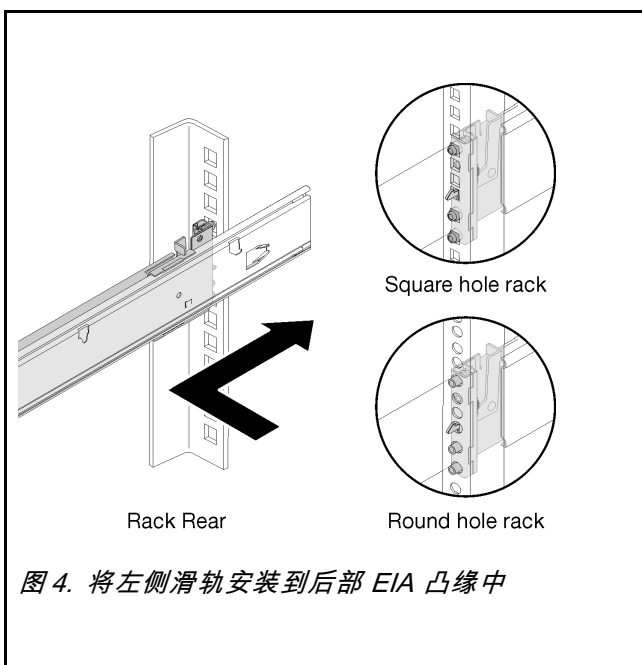
注：确保导轨上的引脚在机架内部固定。

- 在方孔机架中，滑轨上的引脚和环可穿过 EIA 凸缘孔。

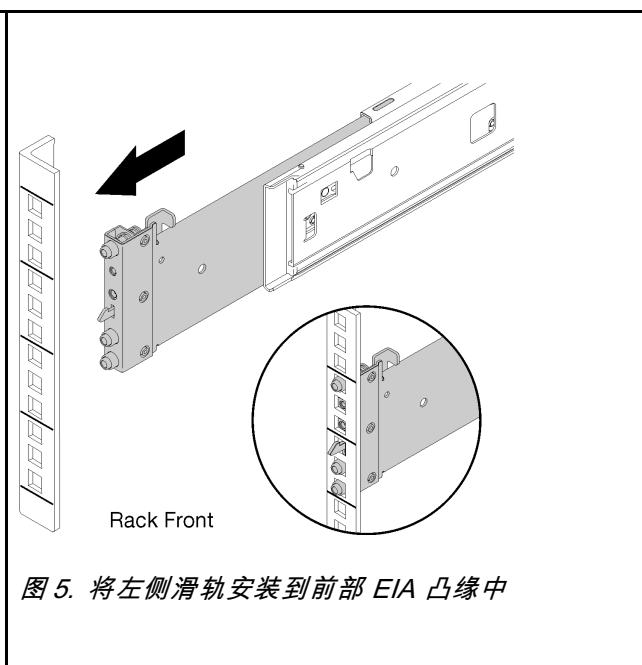
Square hole rack

- 在圆孔机架中，只有引脚可穿过 EIA 凸缘孔。

7 (可选) 如需固定服务器以供装运，请将两个 M5 螺钉和垫圈装入机架后部的 EIA 凸缘孔。

Washer

Rack Rear

图 6. 安装螺钉

将服务器安装到滑动导轨上

要将服务器安装到滑动导轨上，请展开滑动导轨，小心地将服务器向下放到滑动导轨上，然后将服务器滑入机架。

要将服务器安装到导轨上，请完成以下步骤。

S036



18-32 千克 (39-70 磅)



32 - 55 千克 (70 - 121 磅)

警告：
搬动时请使用安全的做法。

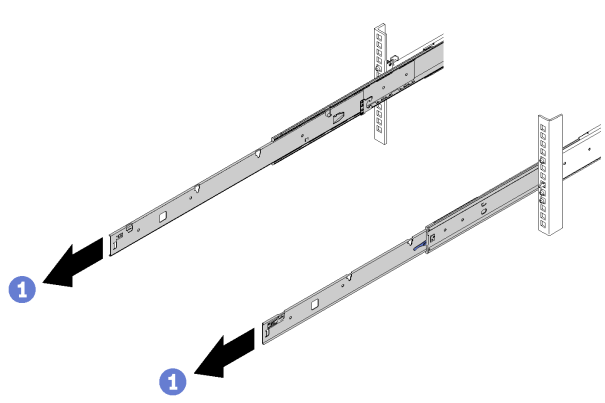
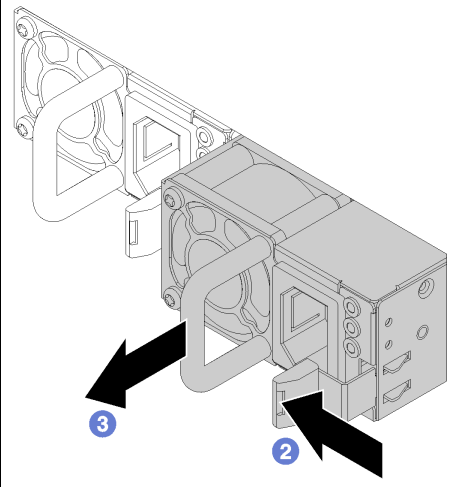
<p>1 向前拉动滑动导轨，直至滑轨“咔嗒”一声固定到位。</p>  <p>图 7. 向前拉动滑动导轨</p>	<p>从服务器背面卸下热插拔电源模块，以确保有足够的间隙将服务器安装到滑轨上。</p> <p>2 朝手柄方向按压解锁卡扣。</p> <p>3 与此同时，小心地从机箱中滑出热插拔电源模块</p>  <p>图 8. 卸下热插拔电源模块</p>
--	---

4 小心地抬起服务器。



图 9. 服务器抬离点 (2 人抬起)

5 倾斜并向下将服务器放到扩展导轨上，然后将最后方的钉头插入各端的第四个插槽中。

6 将滑轨抵住服务器并按滑轨一端的同时慢慢向下放服务器前部，以确保另外三个钉头滑入各端上边缘的插槽中。

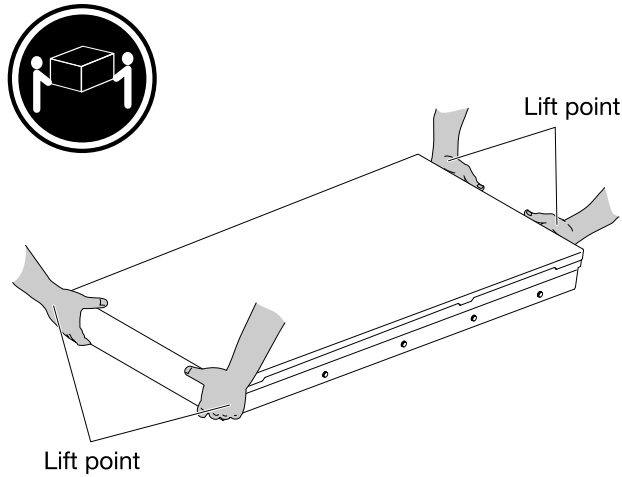

图 10. 安装服务器

将服务器滑入机架

提起两个滑锁以将服务器滑入机架。然后，拧紧前部指旋螺钉固定服务器，安装装运支架（可选），并装回电源模块。

要将服务器滑入机架，请完成以下步骤：

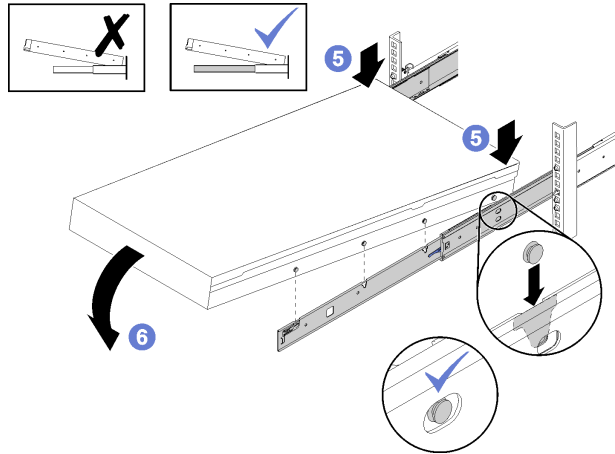
1 向上推动滑动导轨上的滑锁。

2 将服务器推入到机架最底部。



图 11. 安装服务器

3 拧紧服务器前部的两颗指旋螺钉以将服务器固定到机架中。

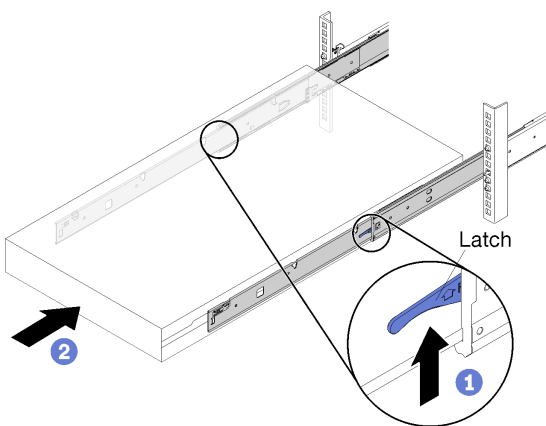

图 12. 拧紧指旋螺钉。

(可选) 将装运支架安装到服务器正面。

4 (可选) 如果服务器已连接线缆，卸下装运支架线缆开口顶部。

注：装运支架上线缆开口的顶部可卸下以应对在 I/O 扩展仓装有缆的情况下安装服务器的装运支架。

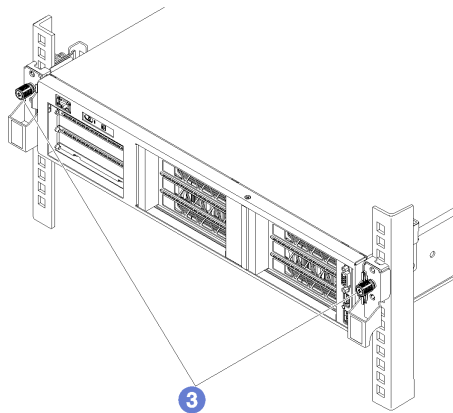
5 将装运支架两侧的切口与服务器正面的指旋螺钉对齐。

6 将装运支架滑到服务器正面，然后用四颗银色的 M5 x 22 毫米螺钉将其固定。

7 如果卸下了线缆开口顶部，请装回，并用四颗黑色 M3 x 5 毫米埋头孔螺钉固定



图 13. 安装装运支架

5 将热插拔电源模块装入服务器背面的电源模块插槽。

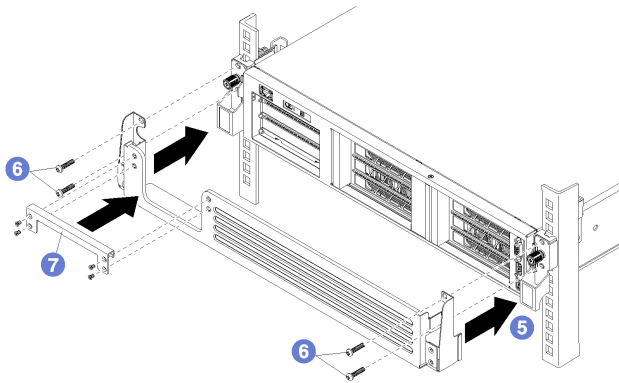

图 14. 安装热插拔电源模块

第 3 章 从机架上卸下服务器

要从机架上卸下服务器，先将服务器从滑动导轨上卸下，然后再从机架上卸下滑动导轨。

从滑动导轨上卸下服务器

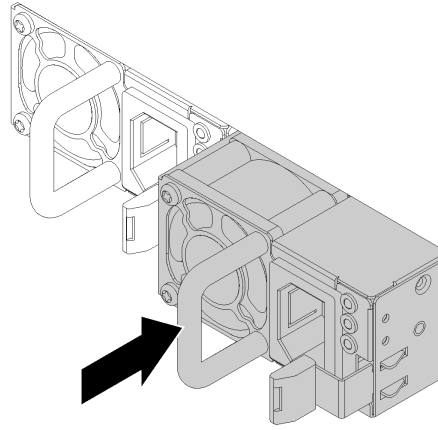
按以下信息从滑动导轨上卸下服务器。

要从机架上卸下服务器，请完成以下步骤。

拔下服务器正面和背面的所有线缆。

1 从服务器背面卸下热插拔电源模块，以确保有足够的间隙将服务器从滑轨上取下。

2 朝手柄方向按压解锁卡扣。

3 与此同时，小心地从机箱中滑出热插拔电源模块。



图 15. 卸下热插拔电源模块

4 如果服务器正面装有装运支架，将其卸下。取下将装运支架固定到服务器的螺钉，然后将支架从服务器上拉下。

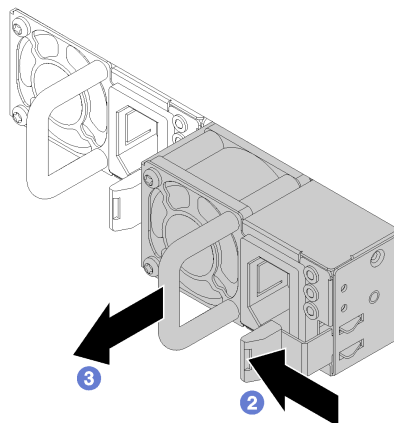

图 16. 卸下装运支架

5 拧松位于服务器正面的两颗指旋螺钉。

6 向前拉动服务器，直至滑动导轨“咔嗒”一声固

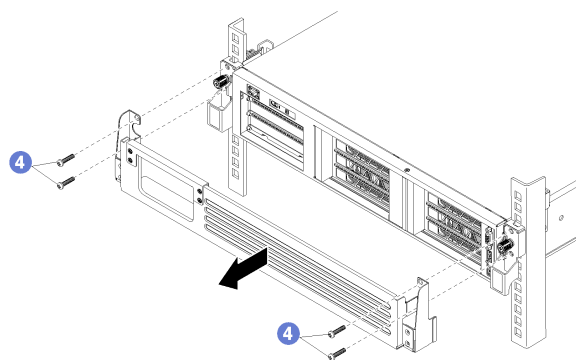

图 17. 拧松正面指旋螺钉



定到位。

图 18. 向前拉动服务器

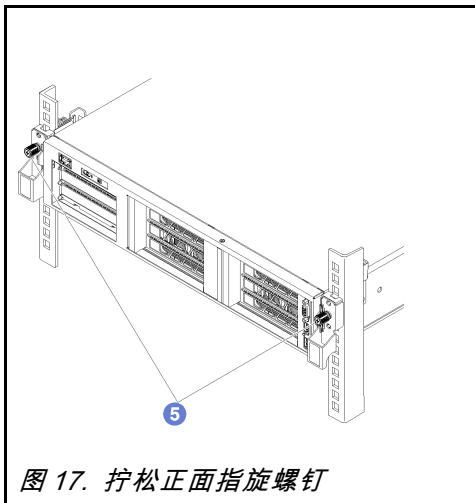
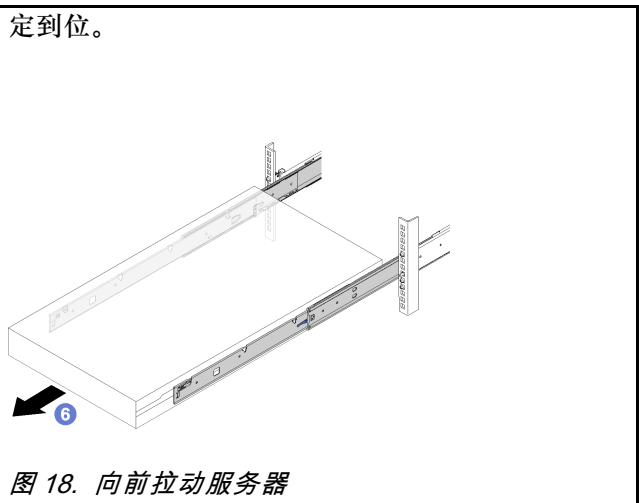
- 7** 向内按释放滑锁以让前钉头与各滑轨脱离。
- 8** 轻轻向上旋转服务器以清除插槽中的前面三颗钉头。
- 9** 从滑轨向上提起服务器，然后将服务器放在坚固的平面上。



图 19. 卸下服务器



图 20. 服务器抬离点

从机架上卸下滑动导轨

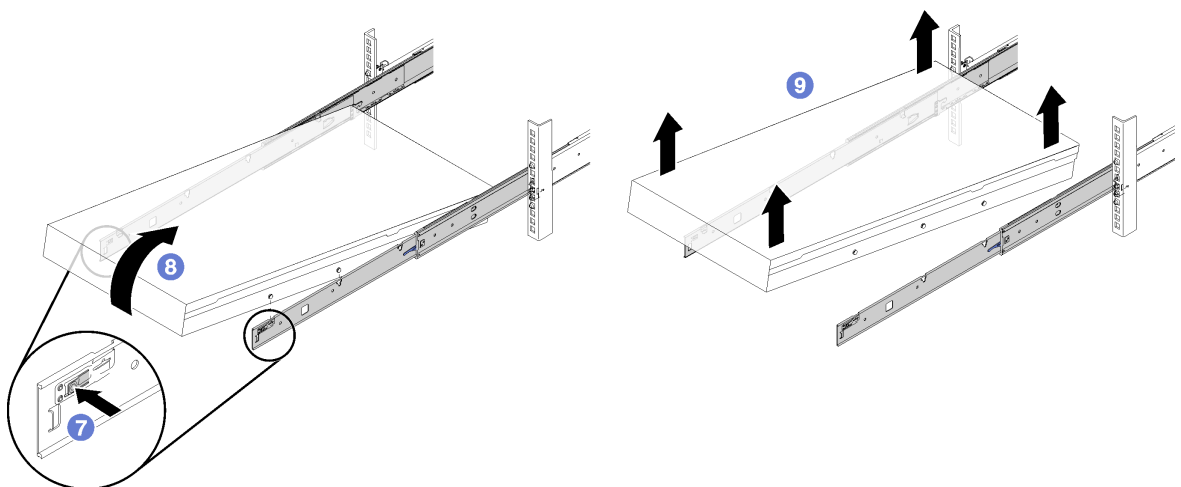
按以下信息从机架上卸下滑动导轨。

要从机架上卸下滑动导轨，请完成以下步骤。

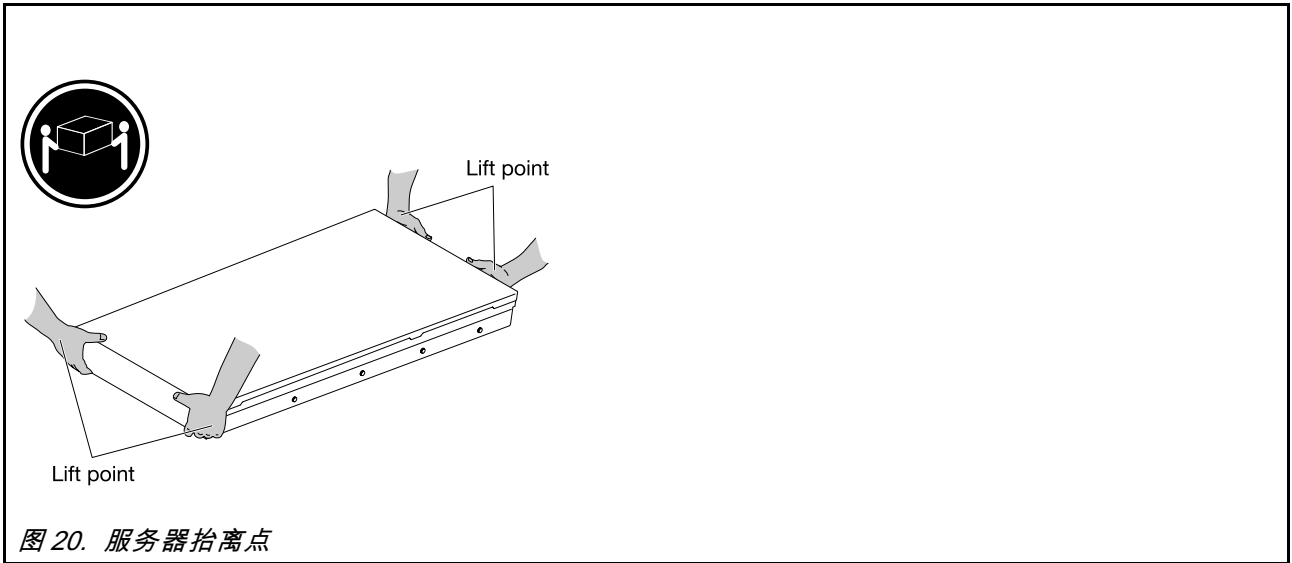
- 1 如有必要，从背面 EIA 凸缘孔中卸下装运螺钉。



图 21. 卸下装运螺钉

- 2 朝着 EIA 凸缘向前拉释放杆松开挂钩。

- 3 朝远离 EIA 凸缘的方向推动导轨，使销钉脱离机架正面的 EIA 凸缘孔。

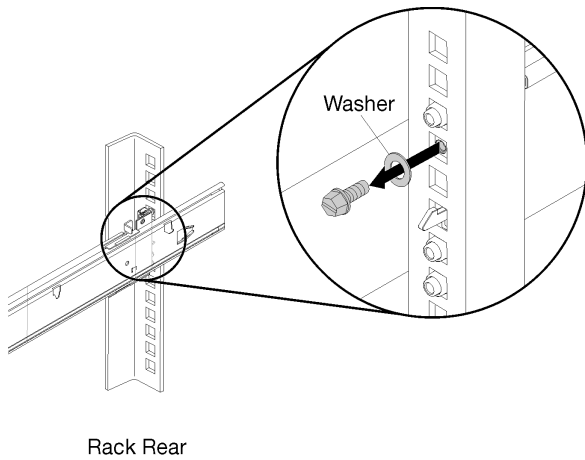

图 22. 卸下左滑轨前端

- 4 从服务器背面朝着 EIA 凸缘向前拉释放杆松开挂钩。

- 5 朝远离 EIA 凸缘的方向推动导轨，使销钉脱离机架背面的 EIA 凸缘孔。

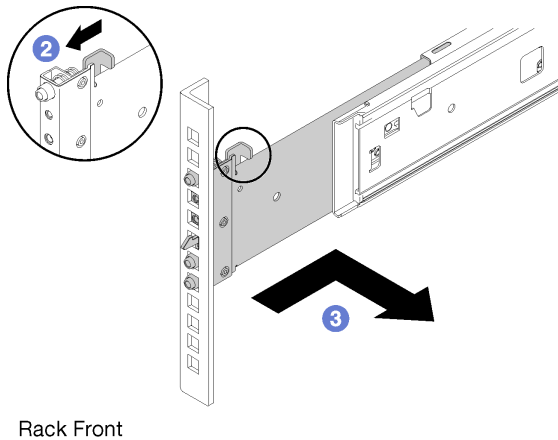

图 23. 卸下左滑轨后端

部件号: SP47A31959

Printed in China

(1P) P/N: SP47A31959

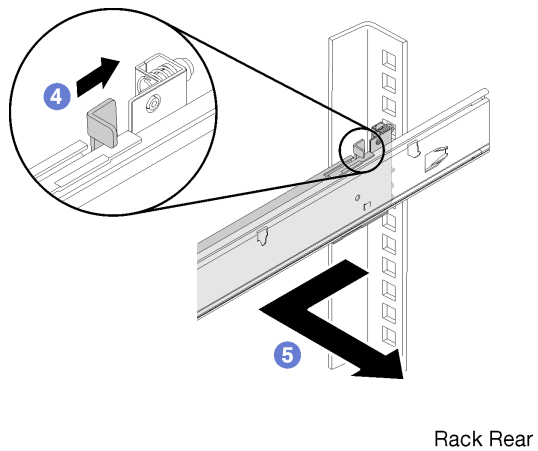