

Guida all'installazione delle guide

Rail kit parts inventory

Il kit per la guida senza strumenti include le seguenti parti:

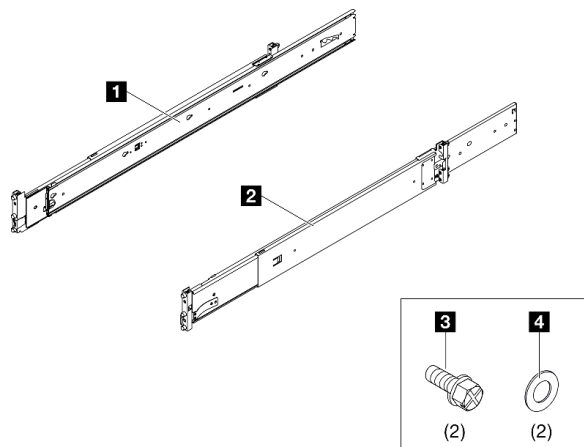

1 Una guida sinistra

2 Una guida destra

3 Due viti M5

4 Due rondelle

Nota:

- Questo kit può essere installato sia nel rack con foro quadrato che rotondo.
- Se mancano delle parti, contattare il servizio locale.

Leggere prima queste linee guida

Leggere le linee guida seguenti prima di installare il kit per la guida e il server nel rack.

- La distanza massima tra le guide è 920 mm (36,22").
- Installare il server in un rack che rispetti i seguenti requisiti:
 - La profondità minima tra le flange di montaggio anteriore e l'interno della porta anteriore è di 150 mm (5,91").
 - La profondità minima tra la parete posteriore del server e l'interno della porta posteriore è di 125 mm (4,92").
 - La distanza tra le flange di montaggio anteriori e posteriori è compresa tra 595 mm (24") e 812,8 mm (32").
 - Per installare le guide e una PDU 0U nello stesso rack, quest'ultimo deve soddisfare i seguenti requisiti di altezza e profondità:
 - 42U o successivo
 - Senza CMA: almeno 1.185 mm (46,65") di profondità
 - Installare il server solo in un rack con porte perforate. Rimuovere i pannelli laterali e le porte del rack per fornire un accesso facilitato durante l'installazione.
 - Quando si installano più unità, iniziare con l'installazione del dispositivo più pesante nella parte più bassa del rack.
 - Per i requisiti relativi alla temperatura ambiente dell'aria, vedere la *Guida per l'utente*.
 - Non ostruire le prese d'aria. Lasciare almeno 15 cm (6 pollici) di spazio per un adeguato flusso d'aria.

- Non lasciare spazio libero sopra o sotto un server installato nel rack vuoto. Per evitare di danneggiare i componenti del server, installare sempre i pannelli di riempimento in modo da non lasciare spazi liberi e per assicurare la corretta circolazione d'aria.
- Non estrarre dal rack più di un server alla volta.
- Non sovraccaricare la presa di alimentazione se nel rack sono installati più dispositivi.

Se è necessario rimuovere la guida dal rack, fare riferimento al capitolo "Procedure di sostituzione hardware" nella *Guida per l'utente* del server. Cercare il server e selezionare la relativa *Guida per l'utente* sulla pagina della linea di prodotti server Lenovo: <https://pubs.lenovo.com/>.



S036



18 - 32 kg (39 - 70 libbre)



32 - 55 kg (70 - 121 libbre)

ATTENZIONE:

Applicare le procedure di sicurezza per il sollevamento.

R006



ATTENZIONE:

Non collocare alcun oggetto su un dispositivo montato nel rack, a meno che non si tratti di un dispositivo destinato all'utilizzo come mensola.

S037



ATTENZIONE:

Il peso di questa parte o unità è di oltre 55 kg (121,2 libbre). Per il sollevamento di questa parte o unità è richiesto personale specializzato e/o un dispositivo di sollevamento

Installazione del kit per la guida nel rack

Importante: Verificare che entrambe le estremità della guida si trovino alla stessa altezza.

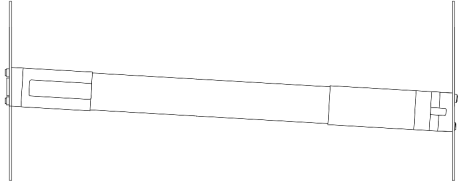

Nota:

- Le guide sono estendibili, come mostrato nella seguente figura.

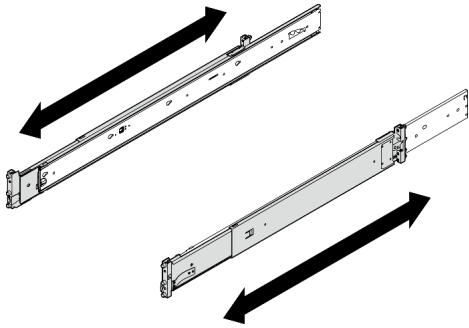

- Installare la guida nel rack, iniziando dalla parte posteriore e proseguendo con la parte anteriore.
- Accertarsi che la guida si trovi nella posizione più corta.
- I piedini di montaggio della guida occupano lo spazio 2U. Seguire l'indicazione dello spazio U sul rack quando si installa il kit per la guida.

Passo 1. Installare i piedini di montaggio posteriori nel rack.

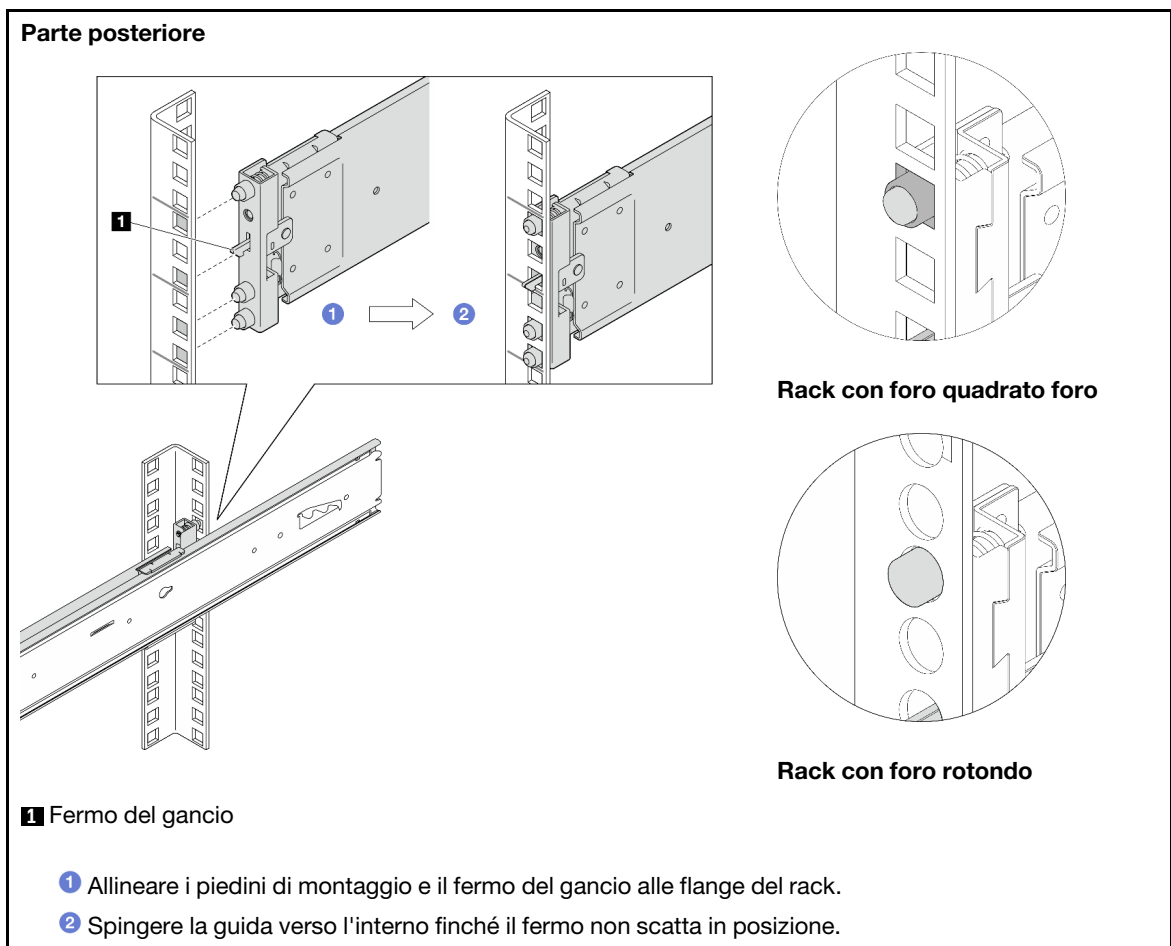

Passo 2. Installare i piedini di montaggio anteriori nel rack.

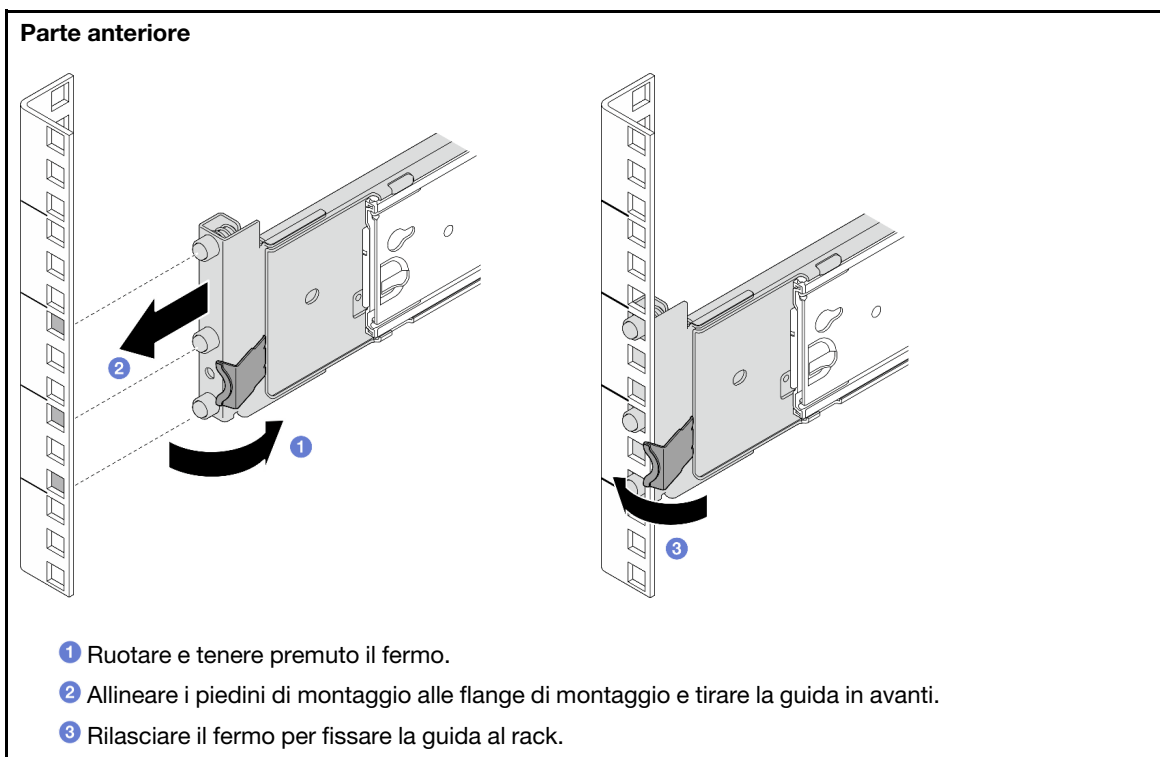



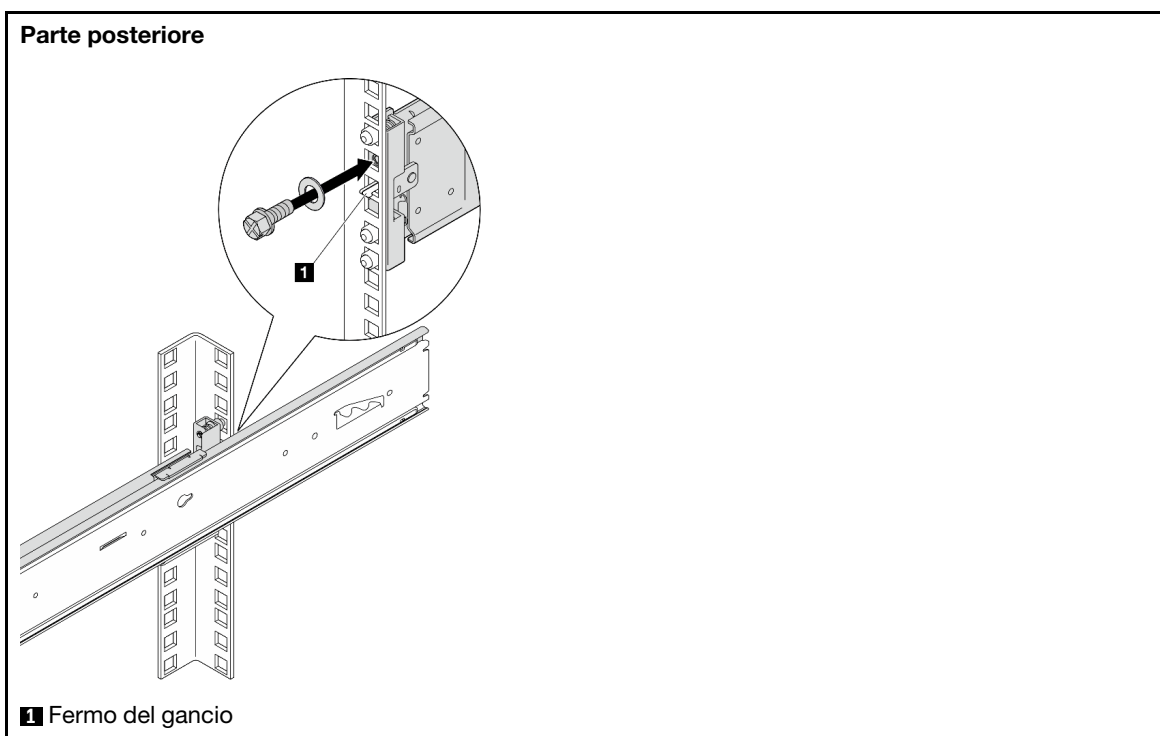



Passo 3. Se si desidera spedire il rack con il server installato o posizionare il rack in un'area soggetta a vibrazioni, installare una vite M5 e una rondella nel foro sopra il fermo del gancio.



Passo 4. Ripetere i tre passaggi precedenti per l'altra guida.

Installazione del server nelle guide

Passo 1. Sollevare il server e posizionarlo su una superficie piana e stabile. Sono disponibili due opzioni di sollevamento:

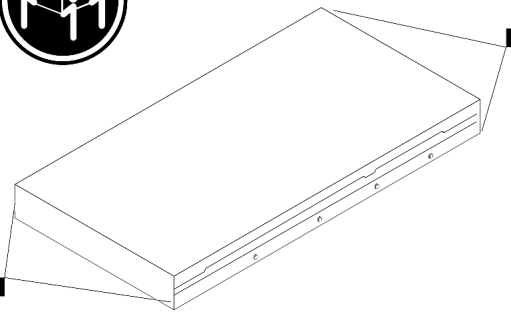
  <p>18-32 kg 39-70 lb</p> <p>Per sollevare il sistema in due persone, rimuovere prima i seguenti componenti:</p> <ul style="list-style-type: none">• Tutte le unità di alimentazione• Tutte le unità di memorizzazione• Coperchio superiore	  <p>32-55 kg 70-121 lb</p>   <p>55-100 kg 121-220 lb</p> <p>In caso contrario sollevare il server in tre persone o con un dispositivo di sollevamento.</p>
  <p>1 Punto di sollevamento</p>	<p>ATTENZIONE: Assicurarsi di sollevare il server afferrandolo dai punti di sollevamento.</p>

Passo 2. Rimuovere le guide interne dalle guide intermedie.

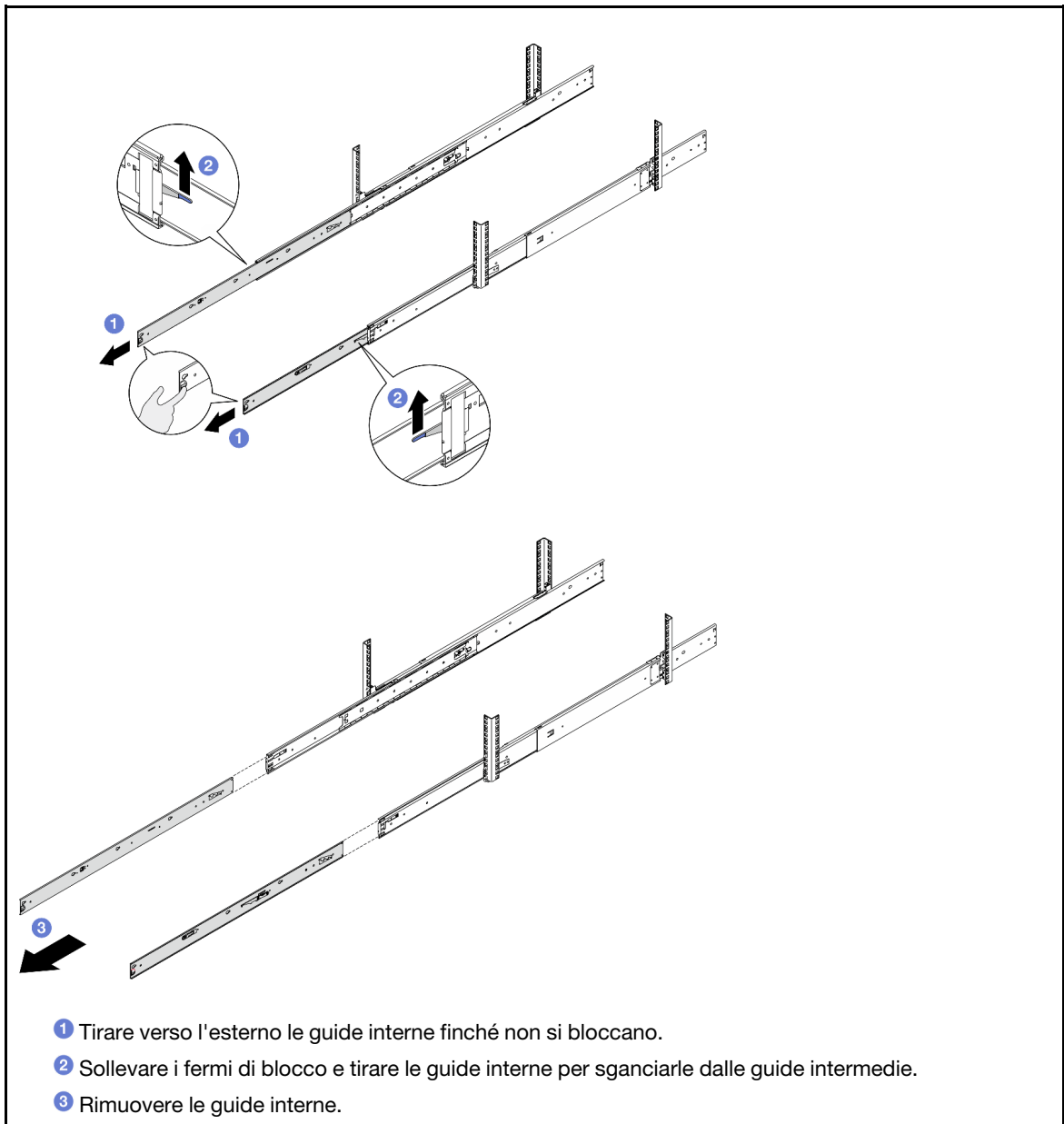

Passo 3. Allineare gli slot sulla guida interna ai piedini a T corrispondenti sul lato del server, quindi installare e far scorrere la guida interna verso la parte anteriore del server finché i piedini a T non scattano in posizione.

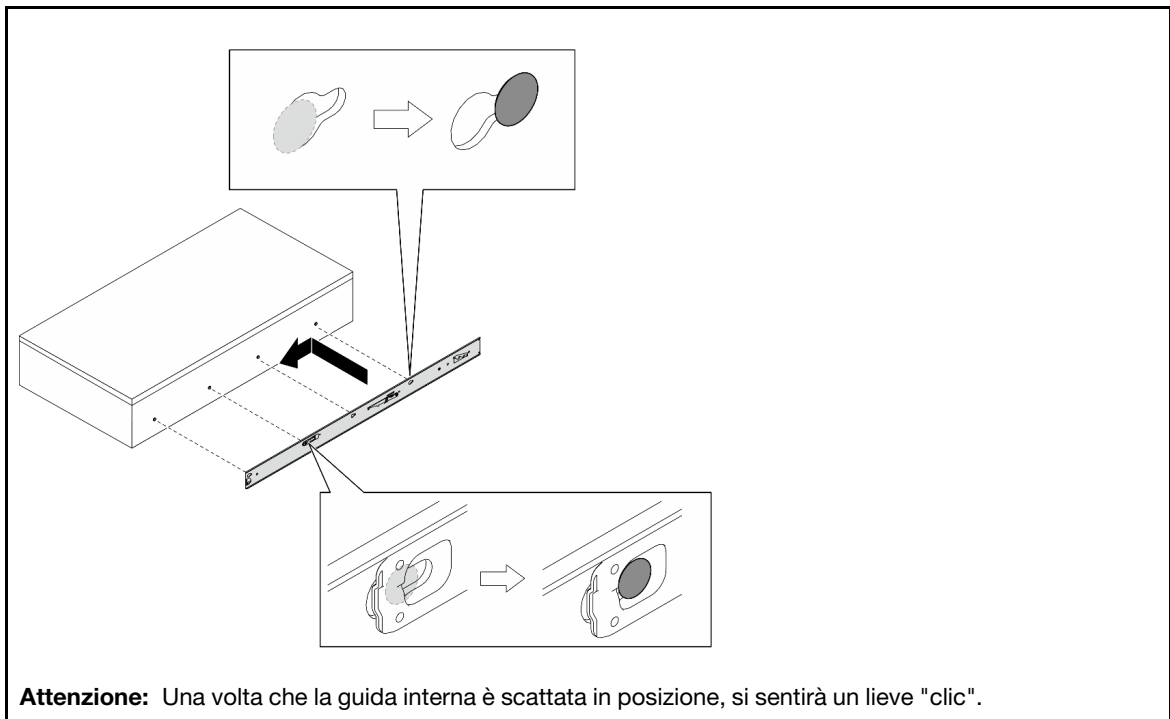

Passo 4. Ripetere il passaggio precedente per l'altra guida.

Passo 5. Allineare entrambe le estremità posteriori delle guide interne alle aperture sulle guide intermedie e accertarsi che le due coppie di guide combacino. Quindi fare scorrere con cautela il server nel rack finché le guide non scattano in posizione.

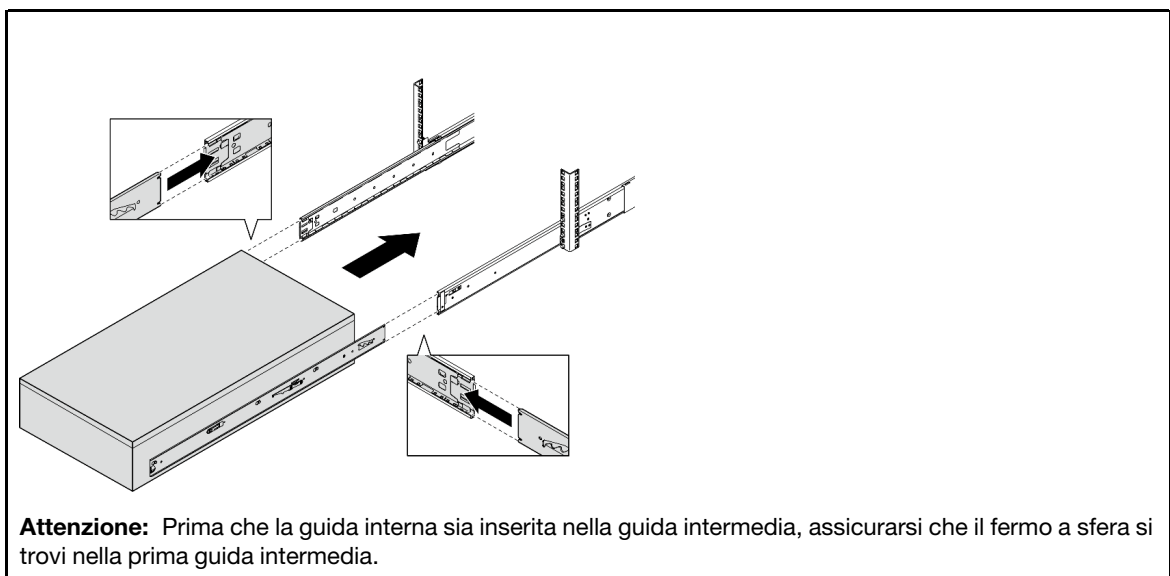

Passo 6. Sollevare i fermi di blocco per inserire il server facendolo scorrere.

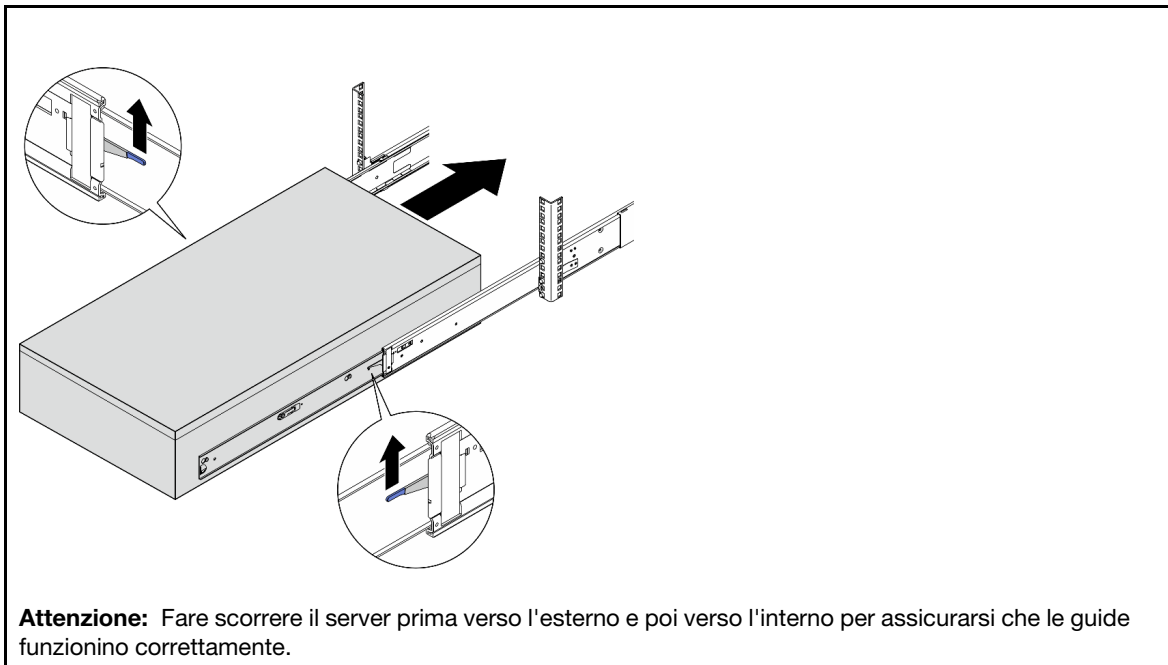



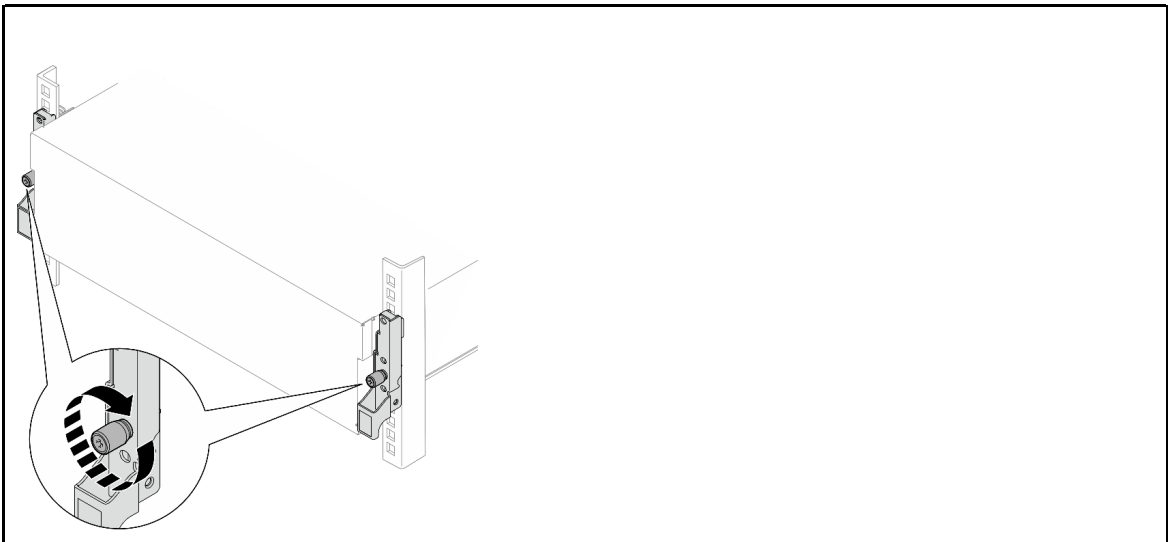



Passo 7. Stringere le viti zigrinate per fissare il server al rack.



Passo 8. Reinstallare tutti i componenti precedentemente rimossi.

Rimozione del server dalle guide

Passo 1. Determinare il metodo di sollevamento. Sono disponibili due opzioni di sollevamento:

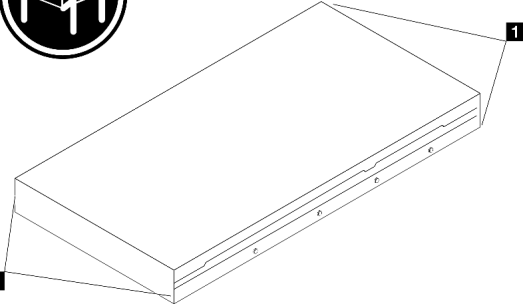
  <p>18-32 kg 39-70 lb</p> <p>Per sollevare il sistema in due persone, rimuovere prima i seguenti componenti:</p> <ul style="list-style-type: none">• Tutte le unità di alimentazione• Tutte le unità di memorizzazione• Coperchio superiore	  <p>32-55 kg 70-121 lb</p>   <p>55-100 kg 121-220 lb</p> <p>In caso contrario sollevare il server in tre persone o con un dispositivo di sollevamento.</p>
  <p>1 Punto di sollevamento</p>	<p>ATTENZIONE: Assicurarsi di sollevare il server afferrandolo dai punti di sollevamento.</p>

Passo 2. Allentare le viti zigrinate.

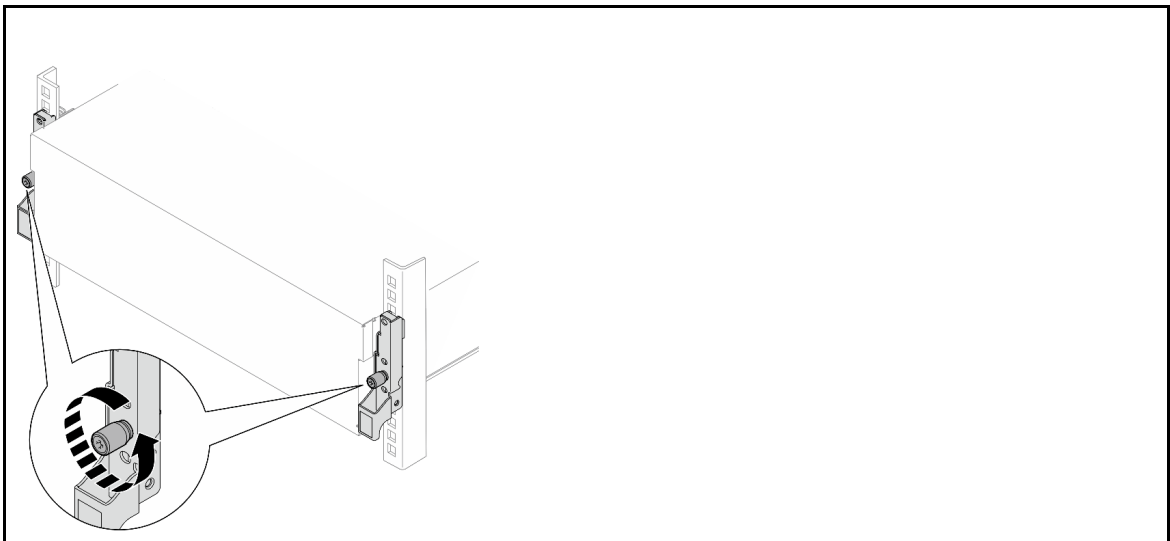

Passo 3. Far scorrere il server verso l'esterno finché non si blocca.

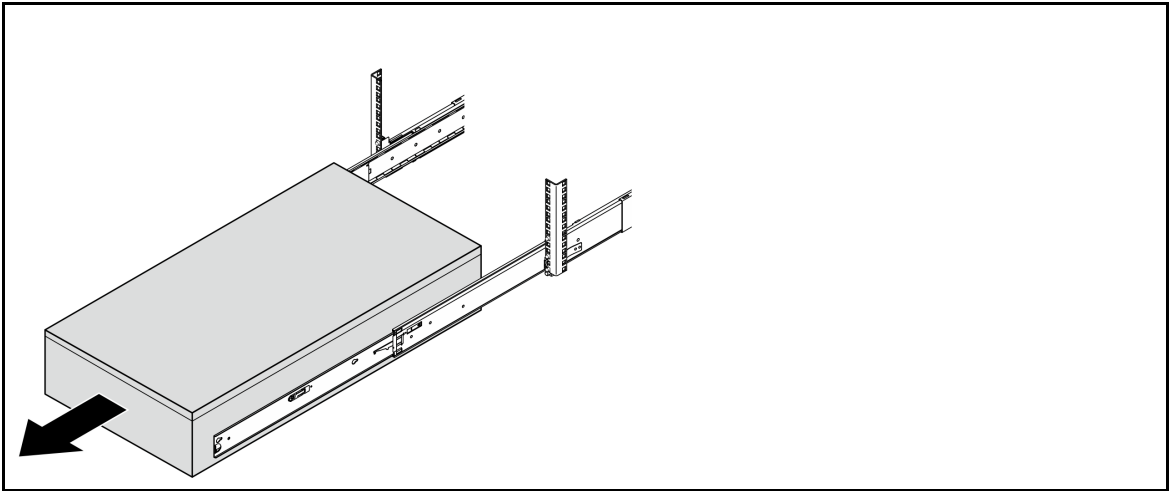

Passo 4. Sollevare la seconda coppia di fermi di blocco e rimuovere completamente il server dal rack, quindi posizionarlo su una superficie piana e stabile.

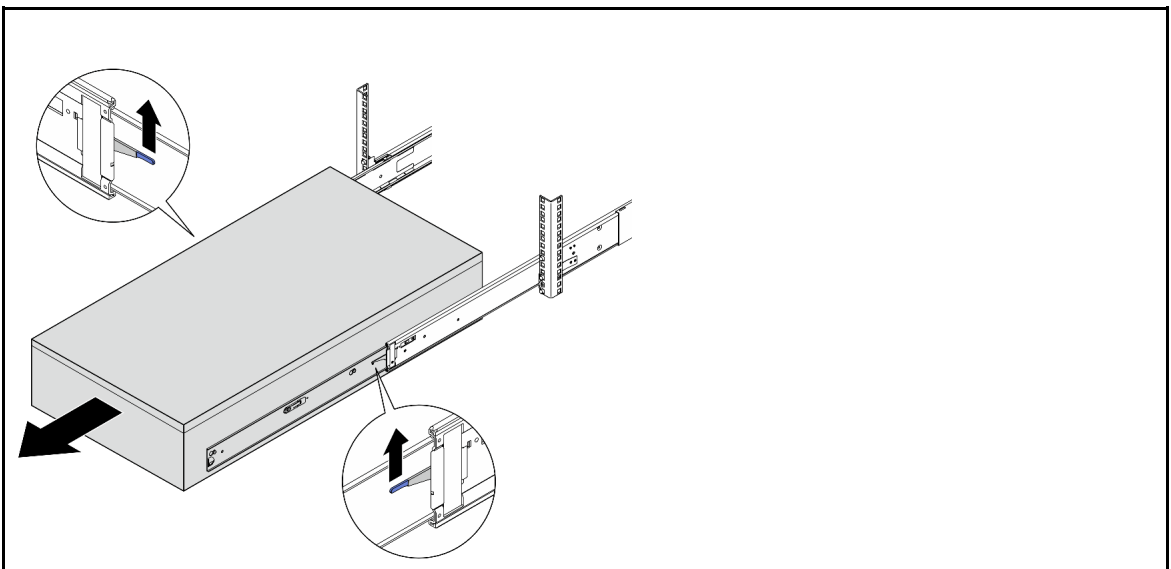

Passo 5. Rimuovere la guida interna del server.

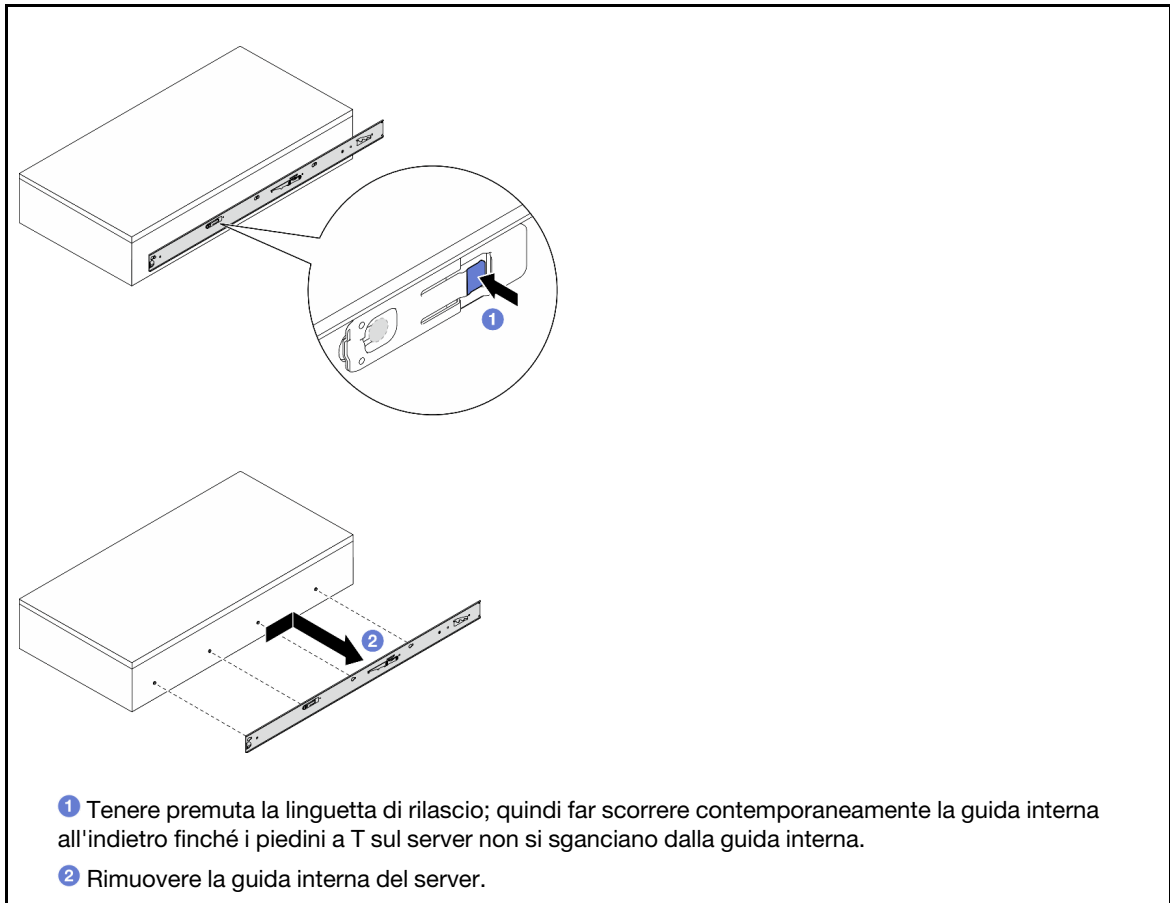

Passo 6. Ripetere il passaggio precedente per l'altra guida.

Rimozione delle guide dal rack

Passo 1. Estrarre completamente le guide.

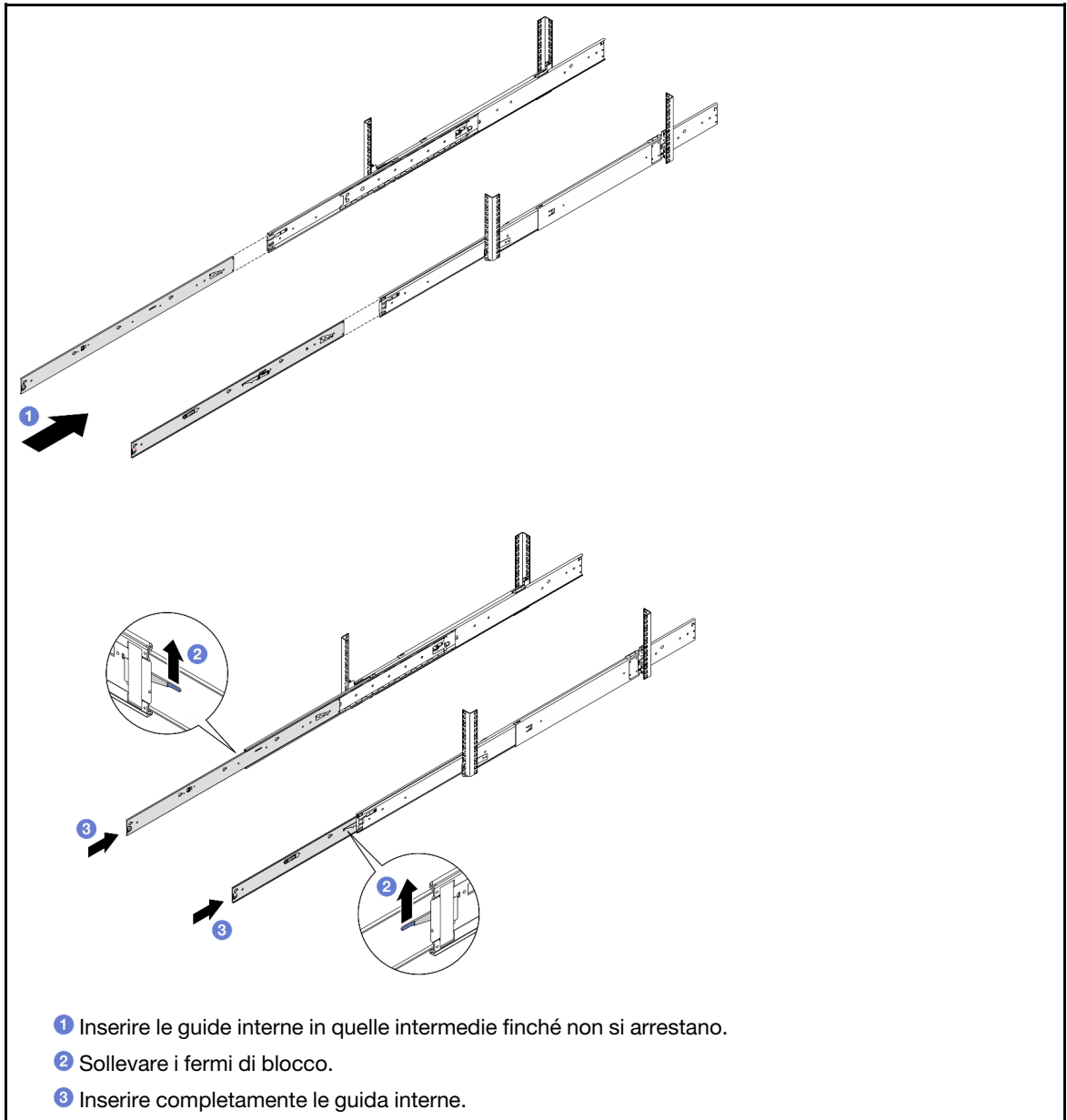

Passo 2. Se il server è stato fissato al rack, utilizzare un cacciavite esagonale a testa piatta o un cacciavite Phillips per rimuovere la rondella e la vite M5 su entrambi i lati.

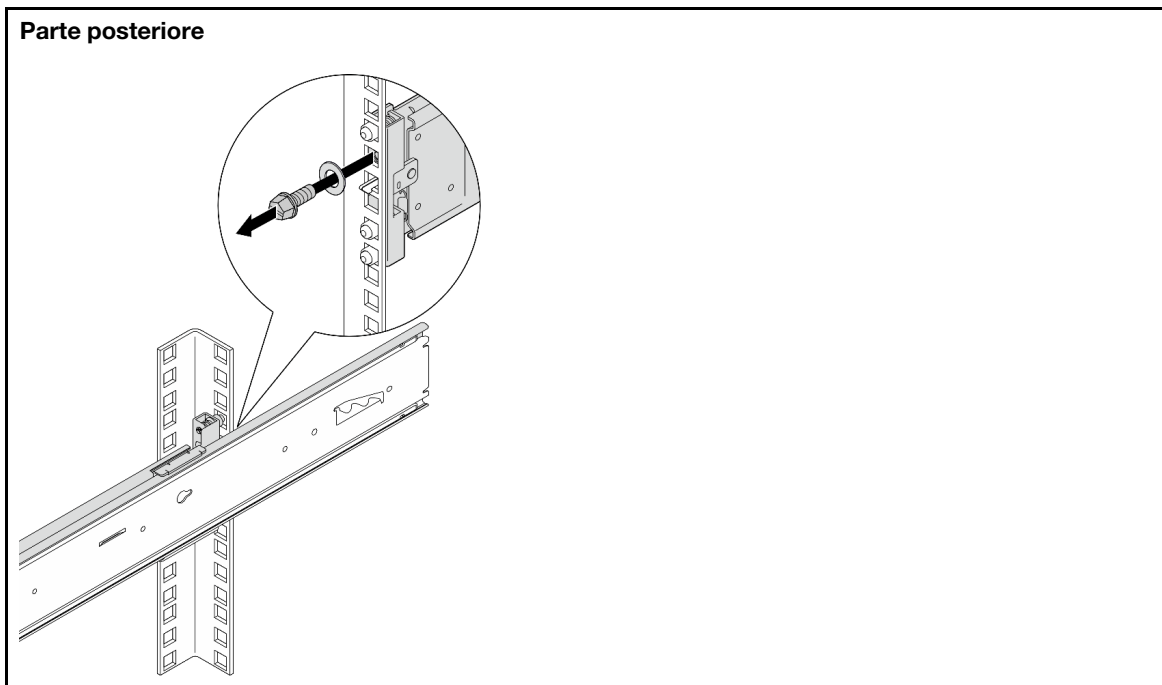

Passo 3. Rimuovere le guide dal rack.

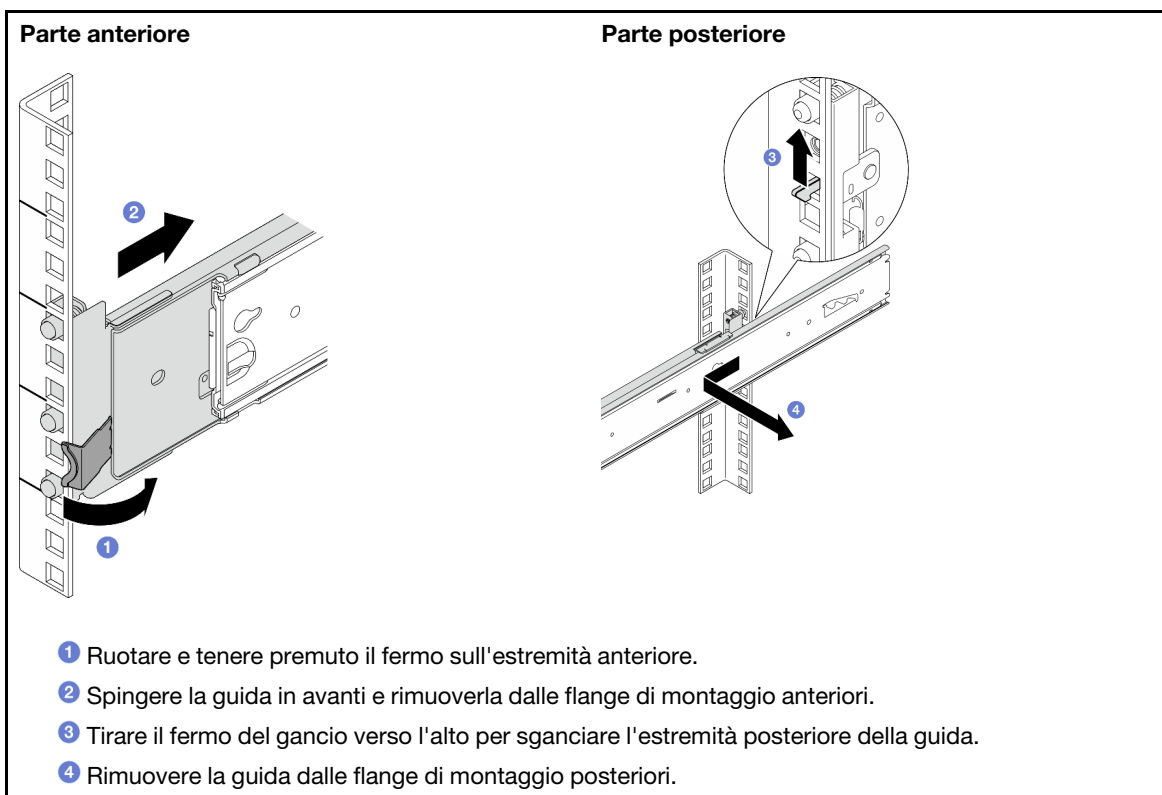

Prima edizione (Marzo 2024)

© Copyright Lenovo 2024.

NOTA SUI DIRITTI LIMITATI: se il software o i dati sono distribuiti secondo le disposizioni che regolano il contratto GSA (General Services Administration), l'uso, la riproduzione o la divulgazione è soggetta alle limitazioni previste dal contratto n. GS-35F-05925.

Printed in China
(1P) P/N: 1PSP47B85244

