

랙 설치 안내서

레일 키트 부품 재고

틀 없는 레일 키트에 포함되는 부품은 다음과 같습니다.

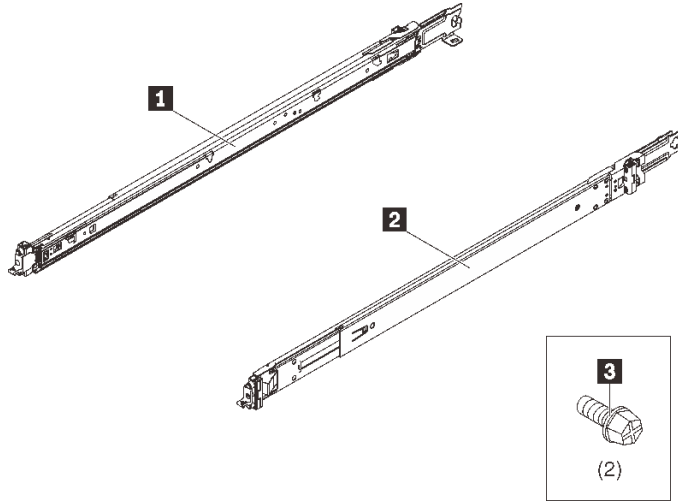

- 1 왼쪽 레일 1개
- 2 오른쪽 레일 1개
- 3 M6 나사 2개

참고:

- 이 키트는 사각 구멍과 원형 구멍 랙에 모두 설치할 수 있습니다.
- 누락된 부품이 있으면 현지 서비스 센터에 문의하십시오.

이 지침 먼저 읽기

레일 키트 및 시스템을 랙에 설치하기 전에 지침을 읽으십시오. 다음 요구 사항을 충족하는 랙에 서버를 설치하십시오.

- 앞면 마운팅 플랜지와 앞면 도어 내부 사이의 최소 깊이는 70mm(2.76인치)입니다.
- 새시 뒷면 벽과 뒷면 도어 내부 사이의 최소 깊이 - 214mm(8.43인치).
- 앞면 마운팅 플랜지와 뒷면 마운팅 플랜지 사이의 최대 거리는 762mm(30.00인치)입니다.
- 동일한 랙에 레일과 0U PDU를 설치하려면 랙은 다음 높이 및 깊이 요구사항을 충족해야 합니다.
 - 42U 이상
 - CMA 없음: 깊이 1000mm(39.37인치) 이상
 - CMA 있음: 깊이 1200mm(47.24인치) 이상
- 반드시 도어에 구멍이 있는 랙에만 시스템을 설치하십시오. 장치를 설치하는 데 방해되지 않도록 랙 도어 및 측면 패널을 제거하십시오.
- 여러 장치를 설치할 때 먼저 가장 무거운 장치를 랙의 가장 낮은 부분에 설치하십시오.
- 실내 온도에 대한 요구 사항은 서버 *유지보수 기술 문서* 또는 *설치 안내서*의 내용을 참조하십시오.
- 통풍구를 막지 마십시오. 적절한 공기 흐름을 위해 최소 15cm(6인치)의 공간을 확보하십시오.
- 랙에 설치된 시스템의 아래 및 윗부분 공간을 비워두지 마십시오. 시스템 구성 요소의 손상을 방지하려면, 필터 패널을 설치하여 서버의 아래 및 윗부분을 막고 통풍을 원활하게 하십시오.
- 랙에서 두 개 이상의 장치를 동시에 밖으로 잡아당기지 마십시오.
- 랙에 여러 개의 장치가 설치되어 있는 경우, 전원 콘센트에 과부하가 발생하지 않도록 하십시오.

S036



18~32kg(39~70lb)



32~55kg(70~121lb)

경고:
제품을 들 때에는 안전 수칙을 따르십시오.

S037



경고:
이 부품 또는 장치의 중량은 55kg(121.2lb) 이상입니다. 이 부품 또는 장치를 안전하게 들어올리려면 숙련자, 리프팅 장치 또는 두 가지가 모두 필요합니다.

R006



경고:
랙 마운트 장치를 선반으로 사용할 경우가 아니면 랙 마운트 장치 위에 물건을 올려놓지 마십시오.

랙에 레일 키트 설치

참고: (선택사항) 시스템이 얇은 랙에 설치되거나 후면에 0U PDU가 있는 경우 CMA 브래킷을 제거하여 레일 길이를 줄여야 할 수 있습니다("부록: CMA 브래킷 제거" 7페이지 참조).

단계 1. 랙에 뒷면 마운팅 핀을 설치하십시오.

뒷면

① 바깥쪽 레일을 랙 내 뒷면 마운팅 플랜지 쪽으로 완전히 확장하십시오.

② 마운팅 핀을 랙 플랜지에 맞추십시오.

③ 뒷면 래치가 열릴 때까지 레일을 앞으로 미십시오.

④ 뒷면 래치가 닫힘 위치로 돌아갈 때까지 레일을 뒤로 당기십시오.

단계 2. 랙에 앞면 마운팅 핀을 설치하십시오.

앞면

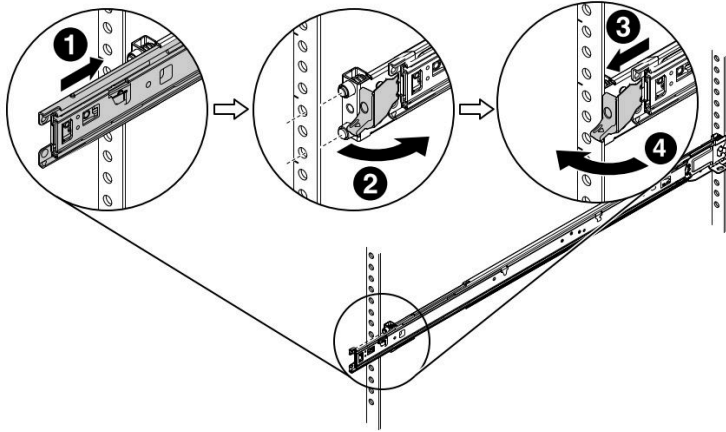

- ① 내부 레일을 끝까지 밀어 앞면 래치가 열리도록 하십시오.
- ② 앞면 래치를 열고 장착 핀을 해당 앞면 마운팅 플랜지에 맞추십시오.
- ③ 핀이 구멍을 통해 나갈 때까지 레일을 앞으로 당기십시오.
- ④ 앞면 래치를 풀어 레일을 랙에 고정하십시오.

단계 3. 다른 레일에서 이전 두 단계를 반복하십시오.

시스템 설치

참고: 설치 공간을 확보하려면 바로 위의 U에 설치된 시스템을 미리 제거하는 것이 좋습니다.

단계 1. 두 대의 전원 공급 장치를 시스템에서 모두 제거하십시오.

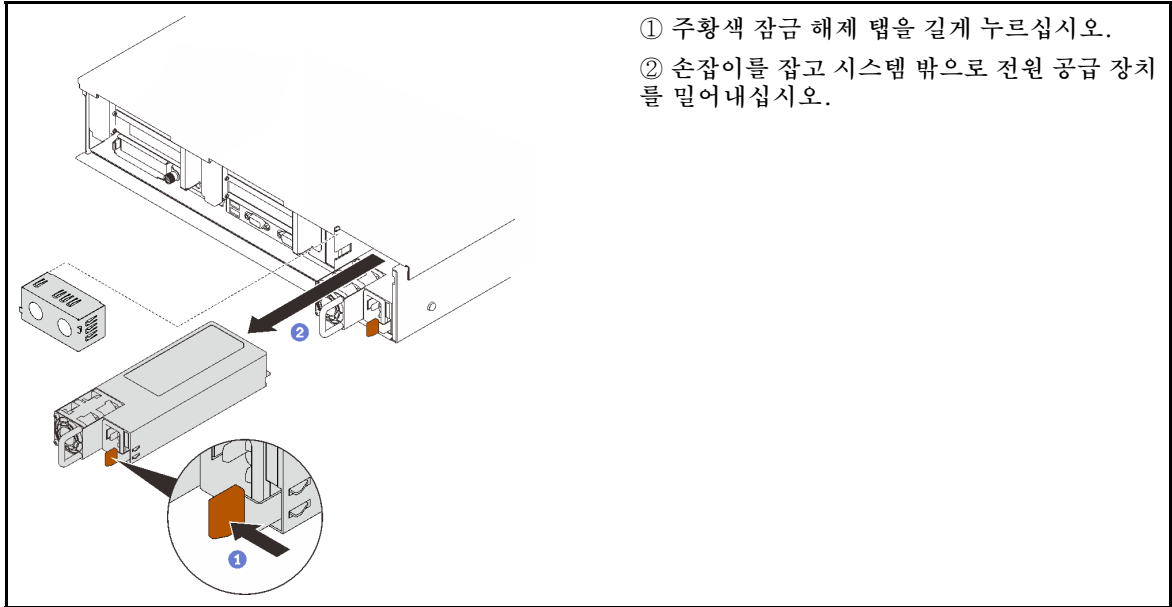

단계 2. 내부 레일에 시스템을 설치하십시오.

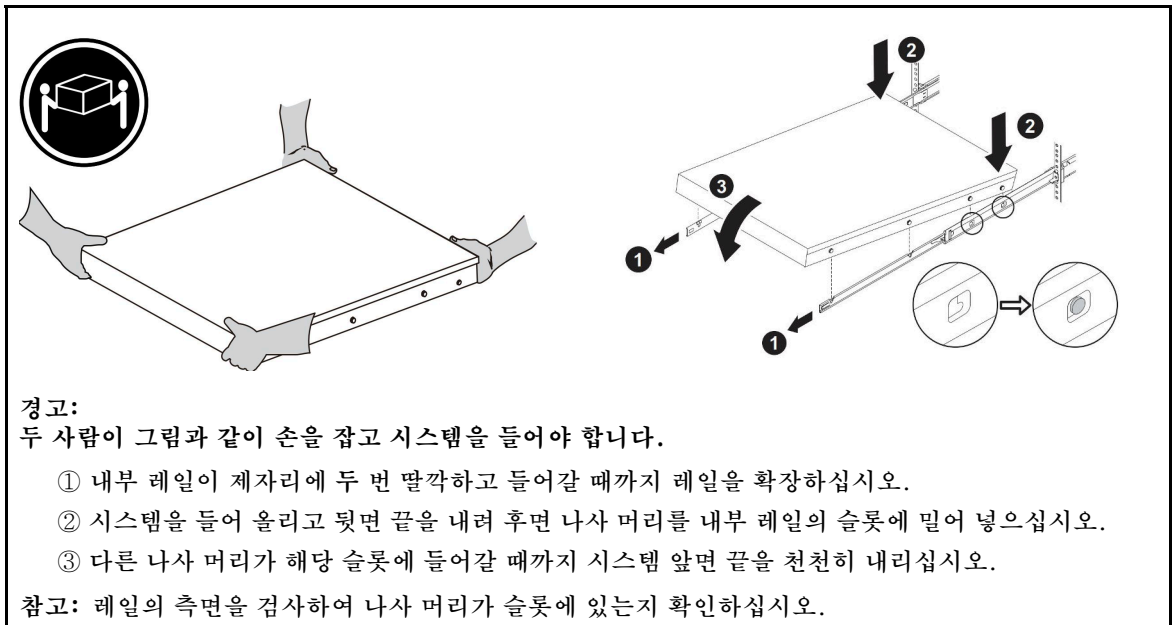

단계 3. 랙에 시스템을 밀어넣으십시오.

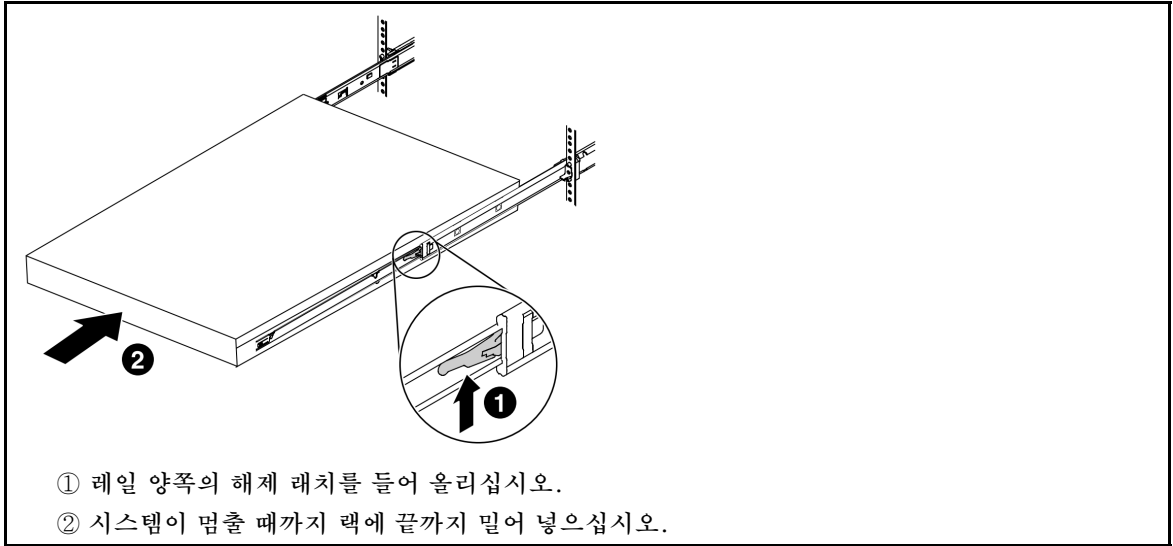

(선택 사항) 랙에 시스템 고정

단계 1. 랙에 시스템을 고정하십시오.

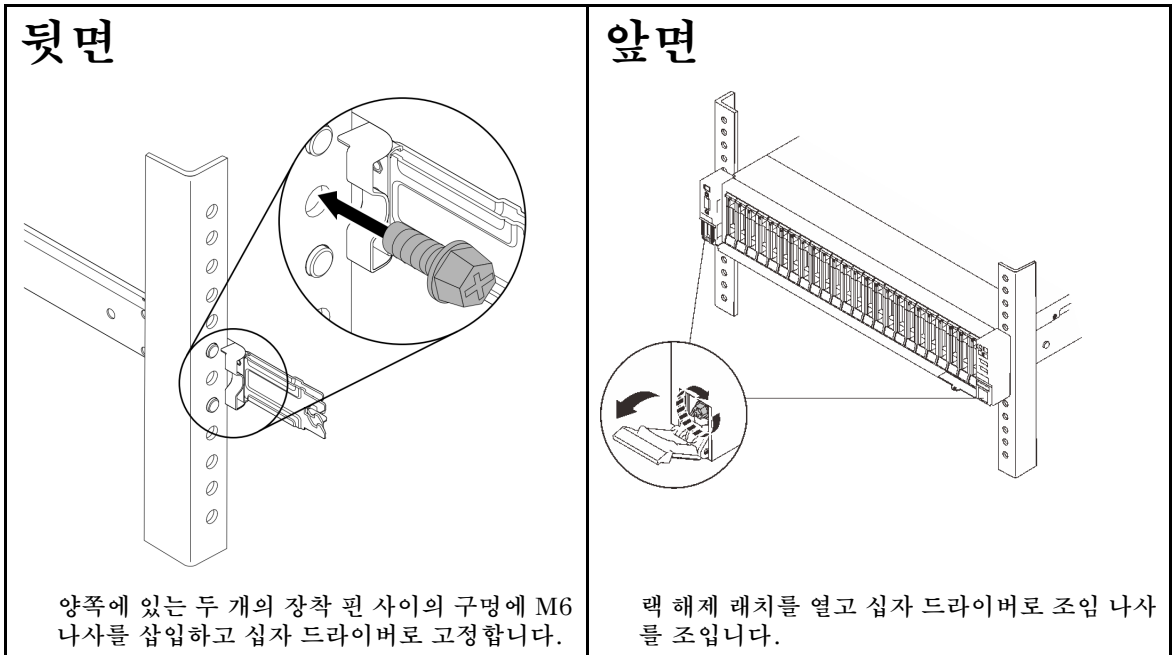

시스템 제거

단계 1. 시스템이 랙에 고정된 경우 분리합니다.

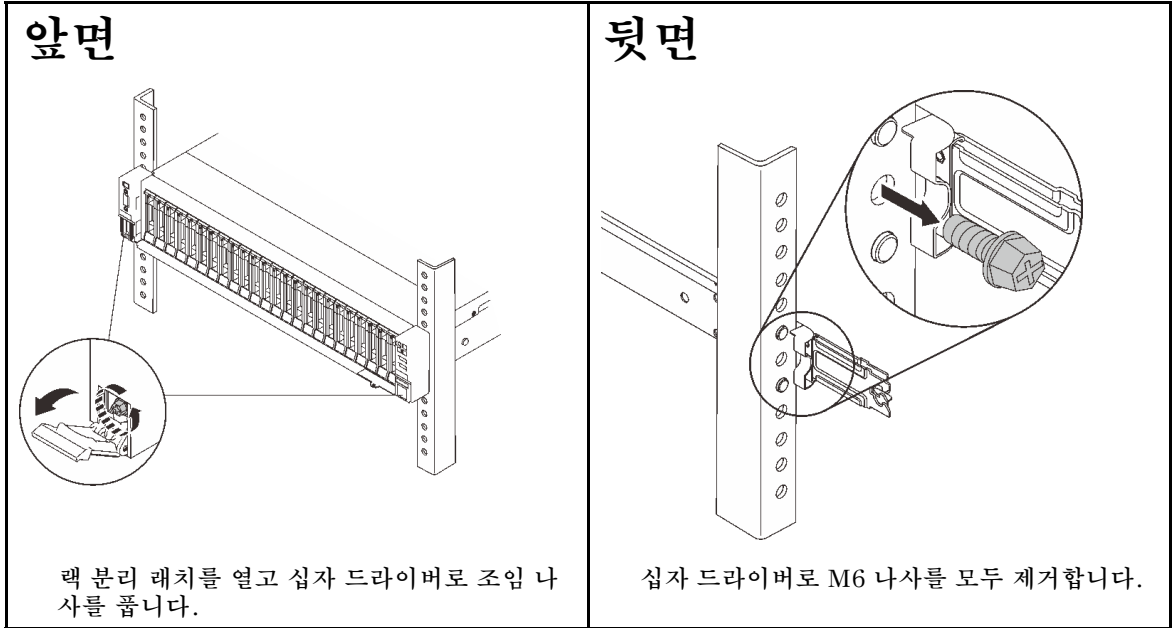

단계 2. 레일에서 시스템을 제거하십시오.

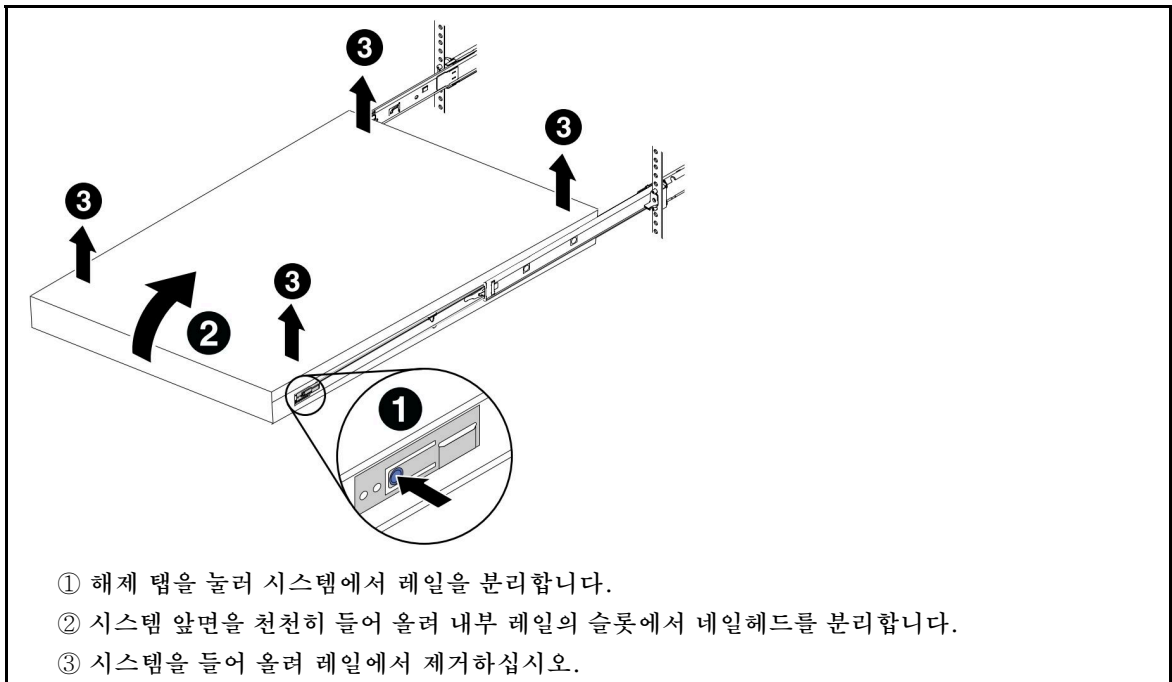

랙에서 레일 제거

단계 1. 랙에서 레일을 제거하십시오.

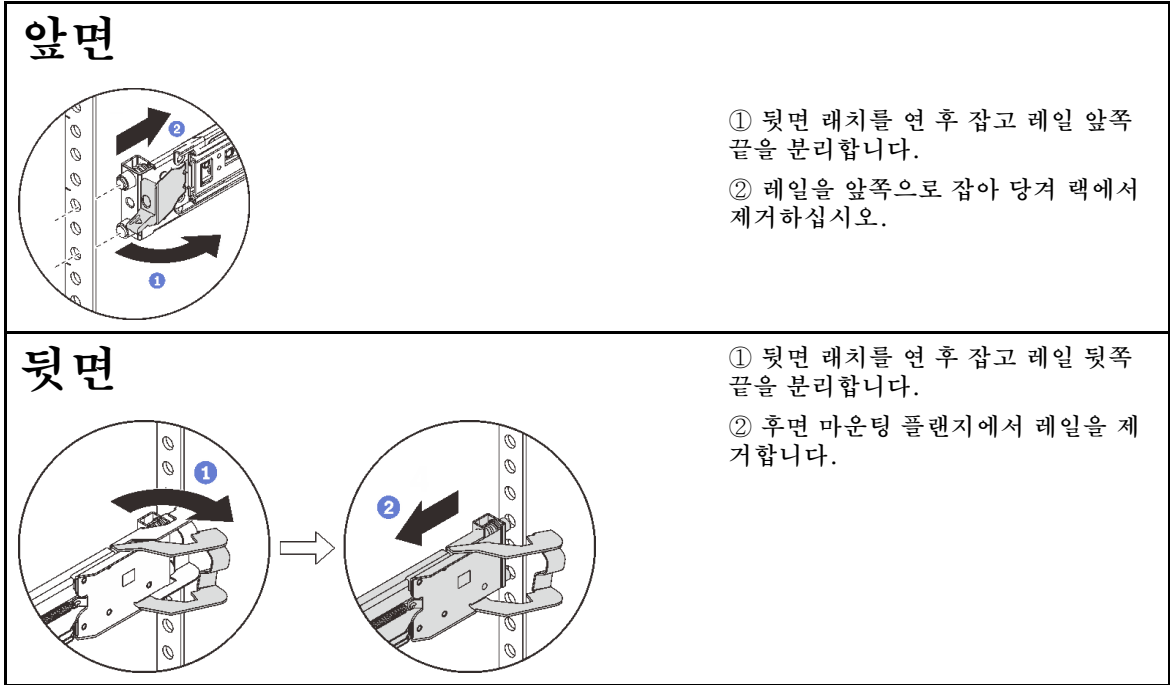

부록: CMA 브래킷 제거

단계 1. 레일 길이를 줄이려면 세 쌍의 CMA 브래킷을 레일에 고정하는 나사를 제거하십시오.

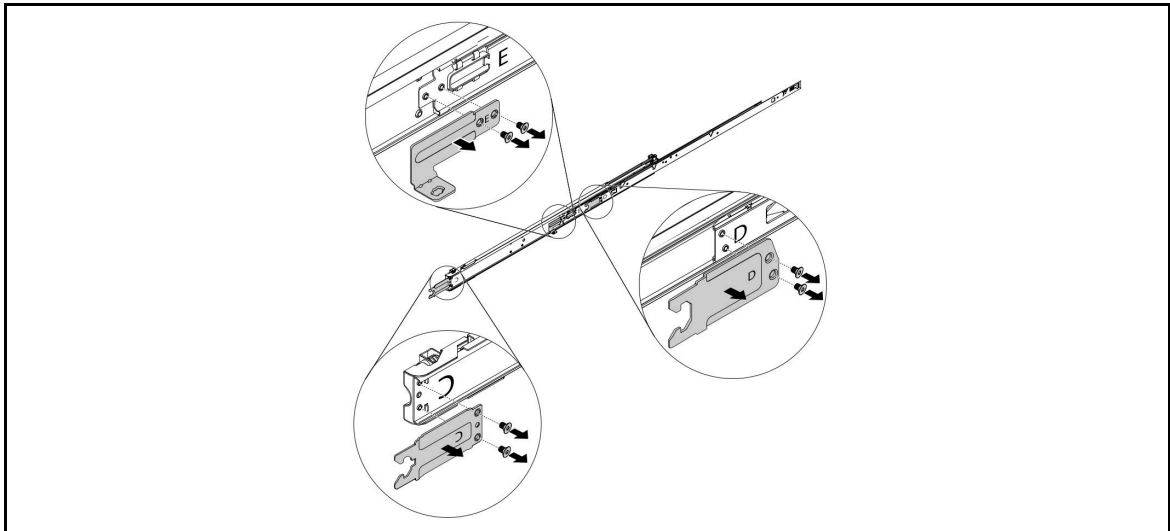

초판 (2020년 11월)

© Copyright 2020.

권리 제한 및 제약 고지: GSA(General Services Administration) 계약에 따라 제공되는 데이터 또는 소프트웨어를 사용, 복제 또는 공개할 경우에는 계약서 번호 GS-35F-05925에 명시된 제약 사항이 적용됩니다.

여기에 나타나는 제품 및 서비스는 해당 소유자의 상표 또는 서비스 표시입니다.

Printed in China

(1P) P/N: SP47A62534

