

Guia de instalação do rack

Inventário de peças do kit de trilho

O kit de trilho sem ferramenta inclui as seguintes peças:

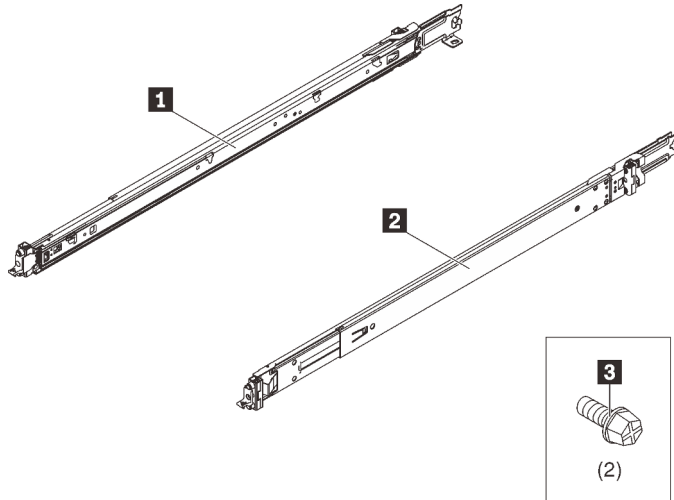

1 Um trilho esquerdo

2 Um trilho direito

3 Dois parafusos M6

Notas:

- Esse kit pode ser instalado em racks quadrados e de buraco redondo.
- Se alguma peça estiver ausente, entre em contato com o serviço local.

Leia estas orientações primeiro

Leia as diretrizes antes de instalar o kit de trilho e o sistema no rack. Instale o sistema em um rack que atenda aos seguintes requisitos:

- Profundidade mínima de 70 mm (2,76 polegadas) entre os flanges de montagem frontal e a parte interna da porta frontal.
- Profundidade mínima de 214 mm (8,43 polegadas) entre a parede traseira do chassi e a parte interna da porta traseira.
- A distância máxima entre os flanges de montagem frontal e traseiro é de 762,0 mm (30,0 polegadas).
- Se você desejar instalar os trilhos e uma PDU de 0 U no mesmo rack, o rack deverá atender aos seguintes requisitos de altura e profundidade:
 - 42 U ou superior
 - Sem CMA: pelo menos 1.000 mm (39,37 polegadas) de profundidade
 - Com CMA: pelo menos 1.200 mm (47,24 polegadas) de profundidade
- Somente instale o sistema em um rack que tenha portas perfuradas. Remova as portas do rack e os painéis laterais para facilitar o acesso durante a instalação.
- Ao instalar várias unidades, inicie com a instalação do dispositivo mais pesado na parte inferior do rack.
- Consulte o *Manual de Manutenção* do sistema ou o *Guia de Instalação* do sistema para ver os requisitos de temperatura ambiente.
- Não bloqueie nenhuma ventilação de ar. Disponível pelo menos 15 cm (6 polegadas) de espaço para o fluxo de ar adequado.
- Não deixe espaço desocupado acima nem abaixo de um sistema instalado no rack vazio. Para ajudar a evitar danos aos componentes do sistema, sempre instale os painéis de preenchimento para cobrir o espaço desocupado e assegurar uma circulação de ar adequada.

- Não deixe mais de uma tampa do sistema para fora do rack ao mesmo tempo.
- Não sobrecarregue a tomada elétrica quando vários dispositivos estão instalados no rack.

S036



18 - 32 kg (39 - 70 lb)



32 - 55 kg (70 - 121 lb)

CUIDADO:
Utilize práticas seguras ao levantar.

S037



CUIDADO:
O peso desta peça ou unidade é superior a 55 kg (121,2 lb). É necessário trabalhar com uma pessoa especialmente treinada, um dispositivo de elevação ou ambos para levantar com segurança esta peça ou unidade.

R006



CUIDADO:
Não coloque nenhum objeto em cima de um dispositivo montado em rack, a menos que o dispositivo montado em rack seja destinado ao uso como uma prateleira.

Instalar o kit de trilho no rack

Nota: (Opcional) Se o sistema estiver sendo instalado em um rack superficial ou com uma PDU 0U na parte traseira, talvez seja necessário remover os suportes do CMA para reduzir o comprimento dos trilhos (consulte "[Apêndice: Remover o suporte CMA](#)" na página 8).

Etapa 1. Instale os pinos de montagem traseiros no rack.

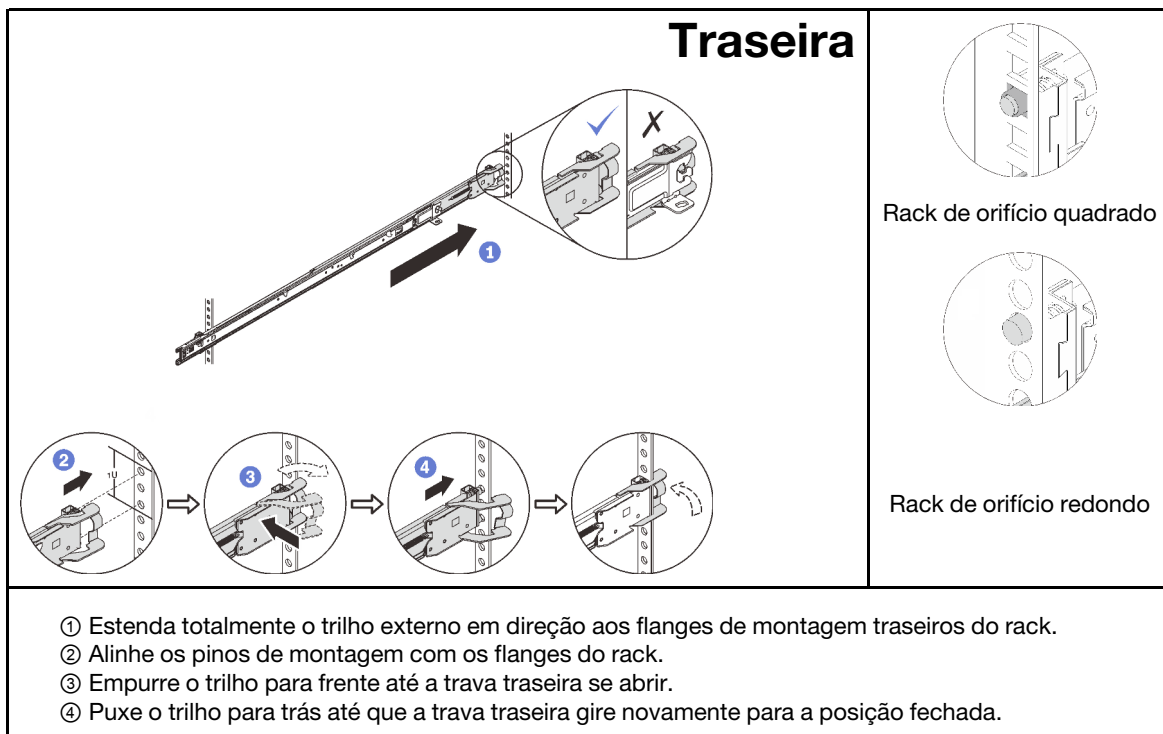

Etapa 2. Instale os pinos de montagem frontais no rack.

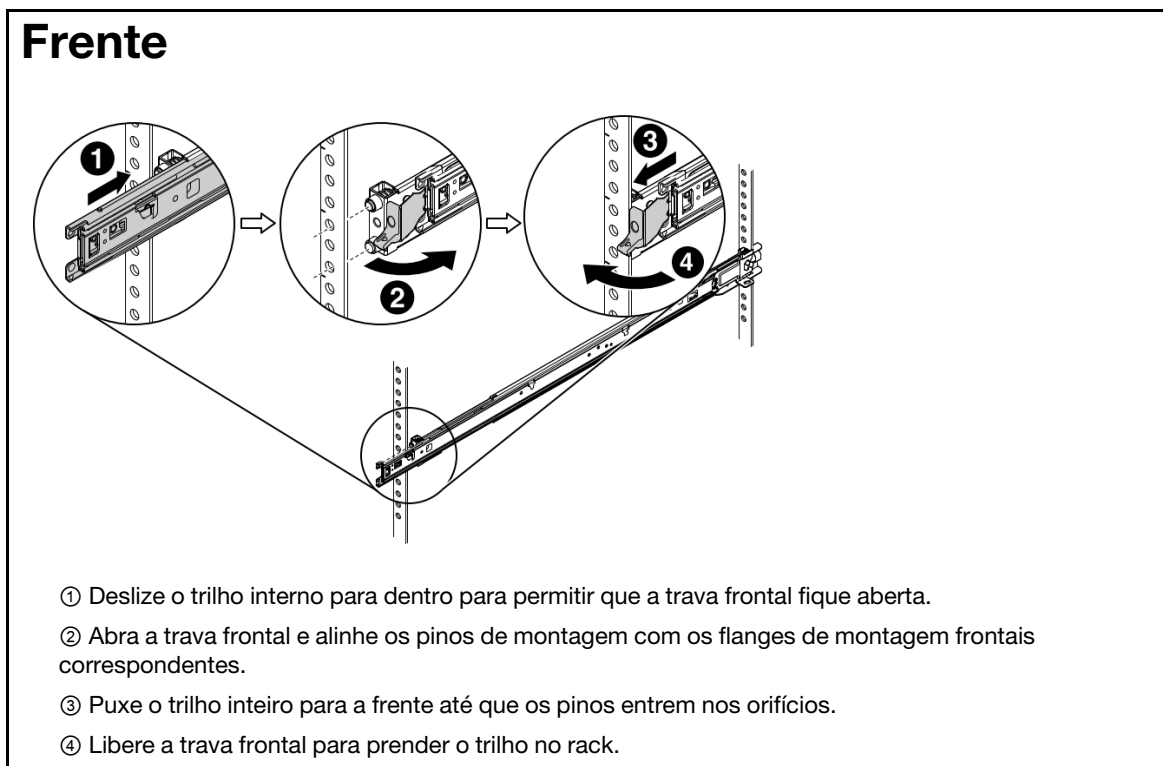

Etapa 3. Repita as duas etapas anteriores no outro trilho.

Instalação do sistema

Nota: Para criar espaço para a instalação, é recomendável remover antes o sistema instalado no U logo acima.

Etapa 1. Remova as duas unidades de fonte de alimentação do sistema.

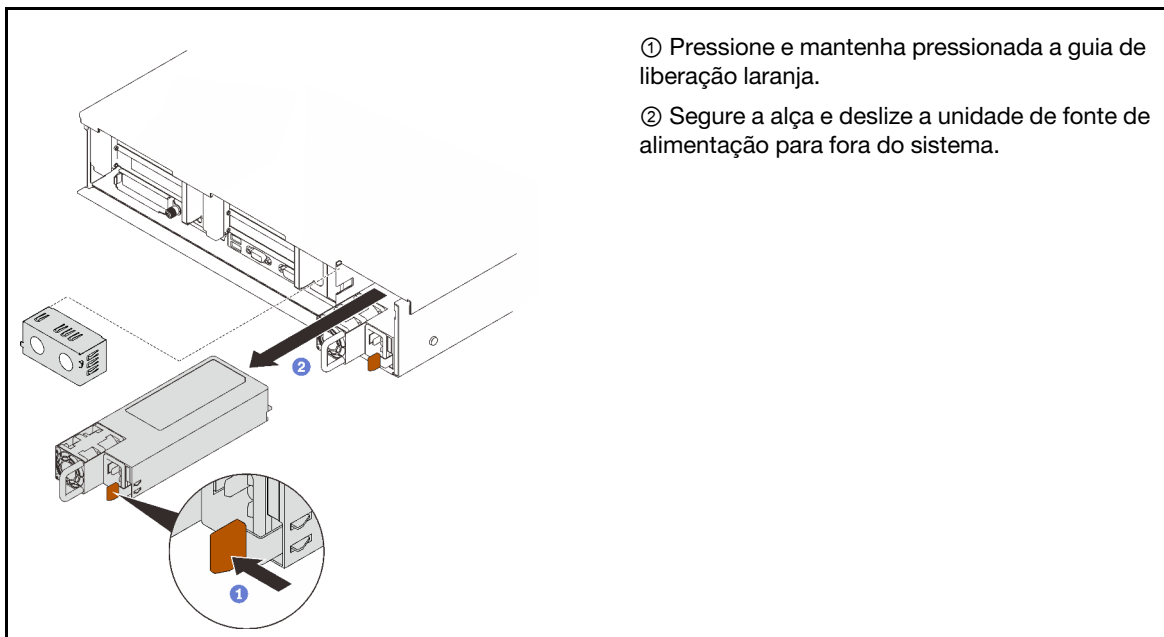

Etapa 2. Instale o sistema nos trilhos internos.

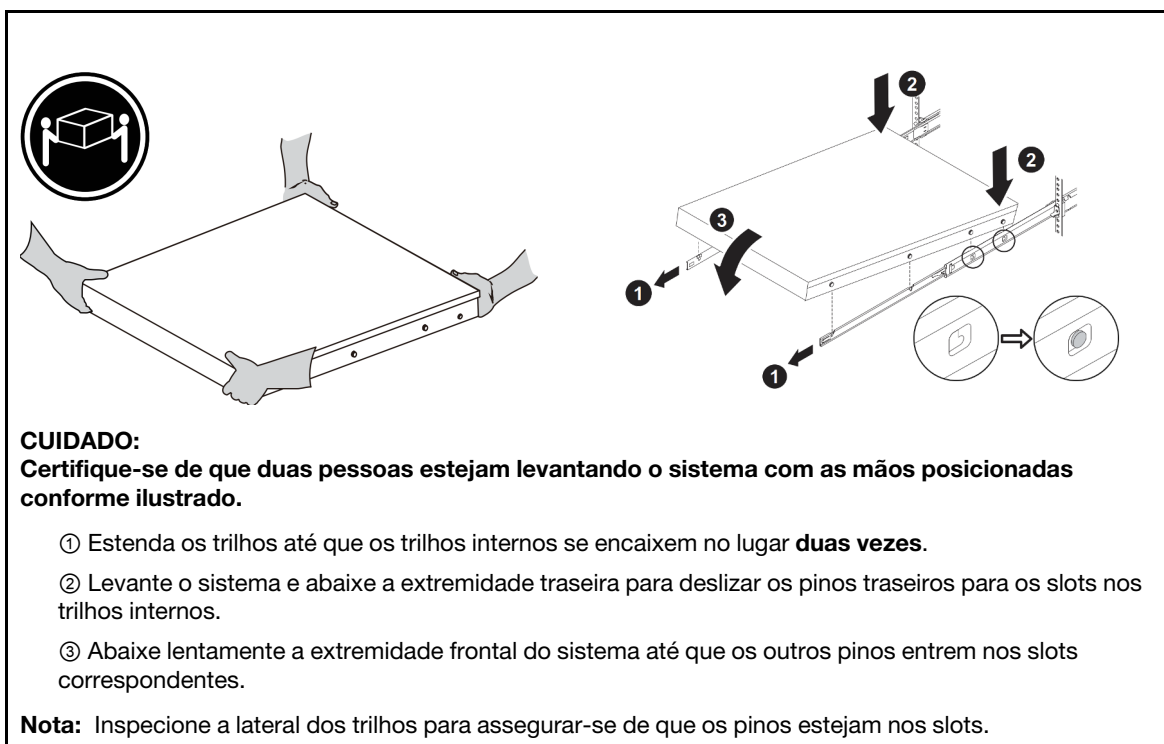

Etapa 3. Deslize o sistema no rack.

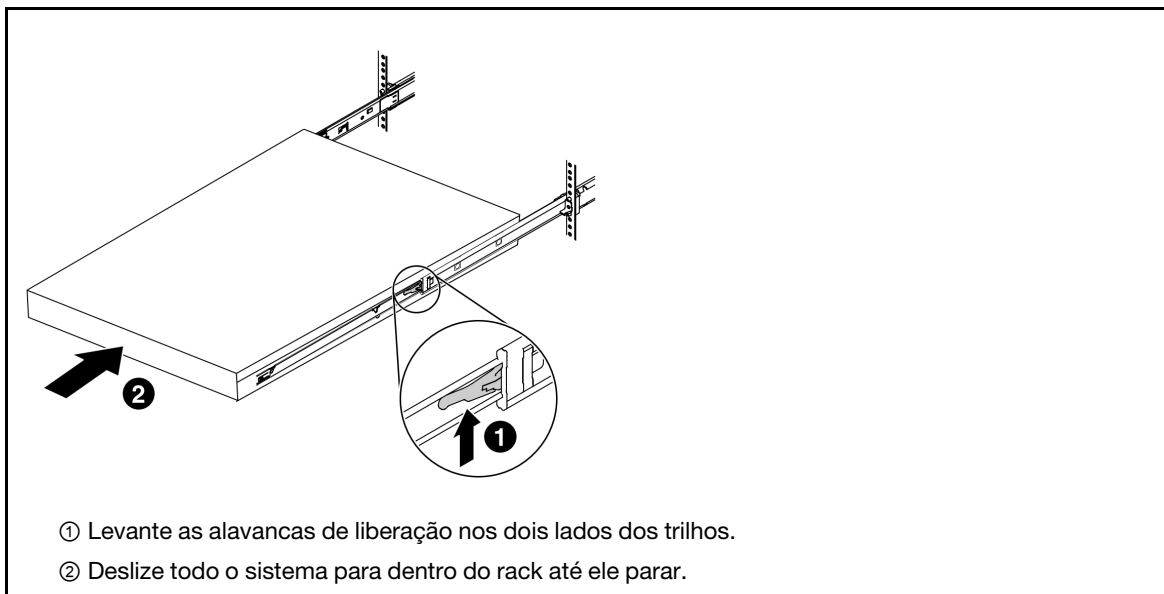

(Opcional) Fixe o sistema no rack

Etapa 1. Fixe o sistema no rack.

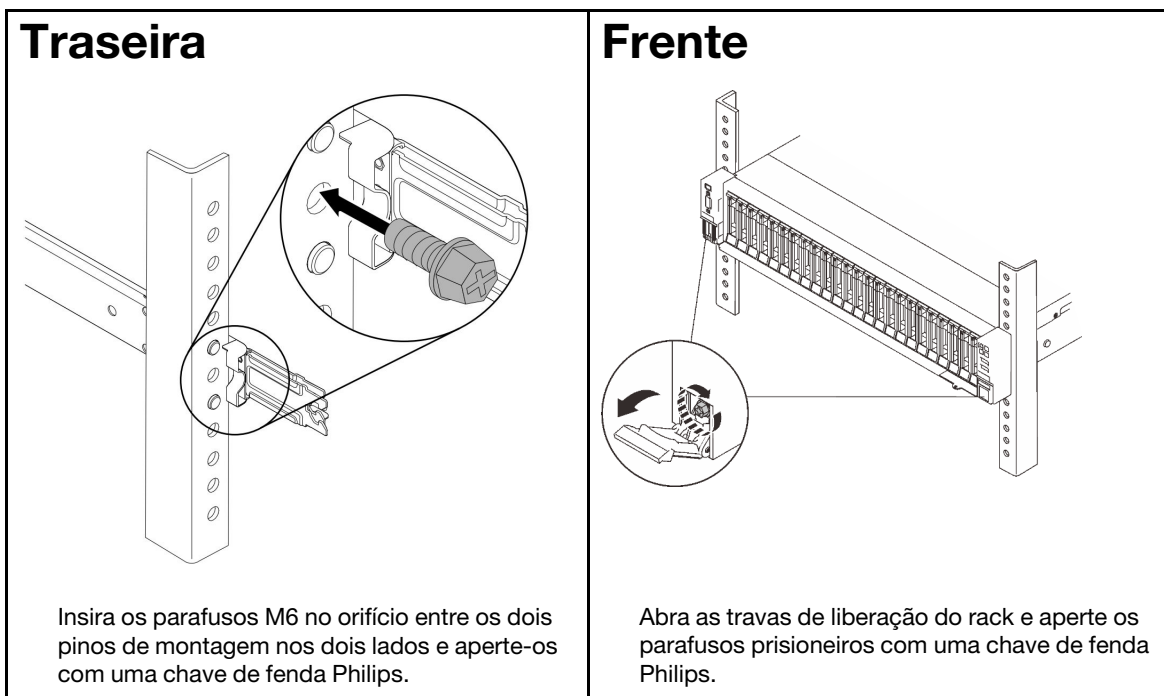

Remoção do sistema

Etapa 1. Desconecte o sistema se ele tiver sido preso no rack.

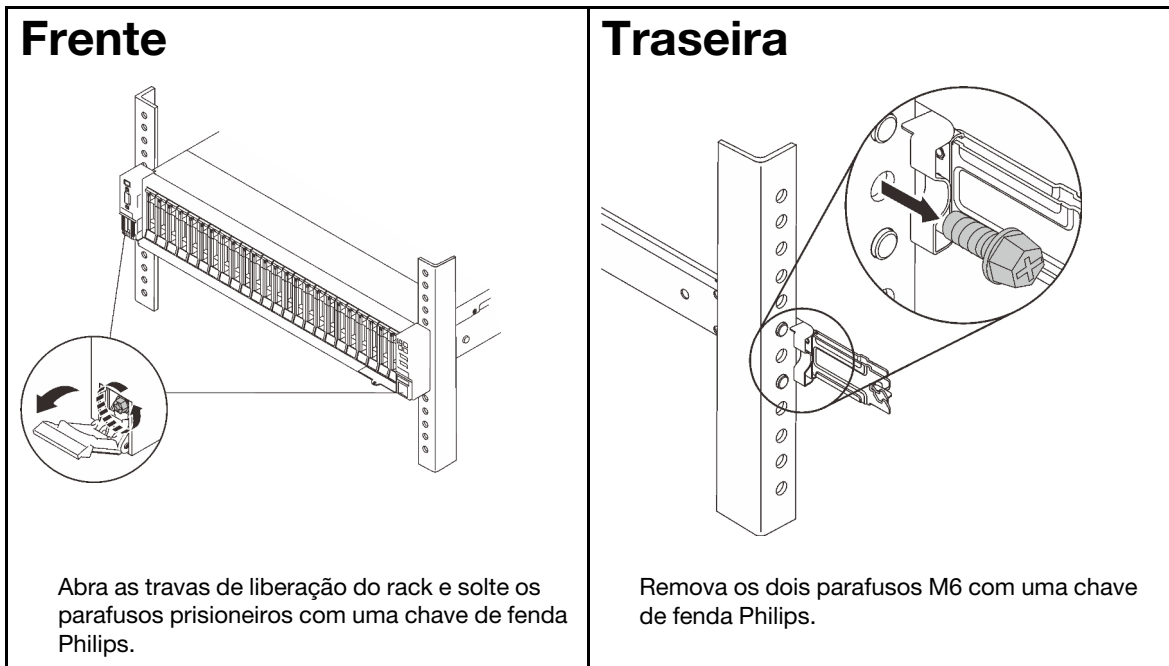

Etapa 2. Remova o sistema dos trilhos.

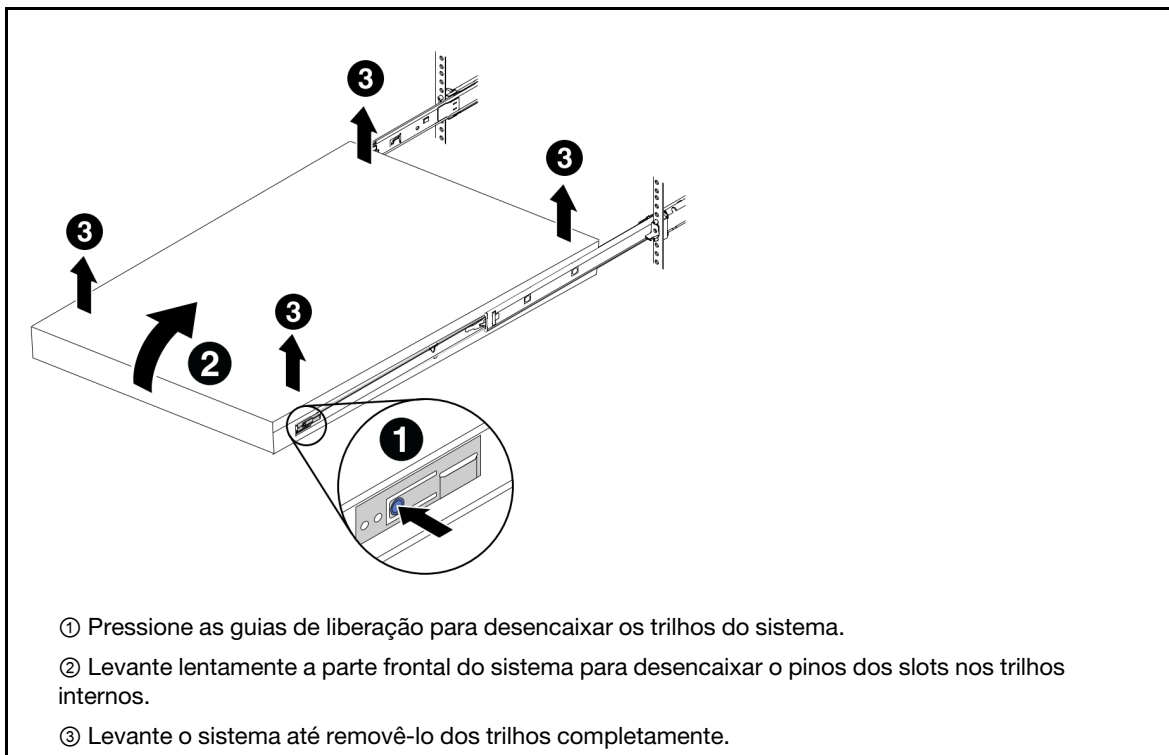

Remover os trilhos do rack

Etapa 1. Remova os trilhos do rack.

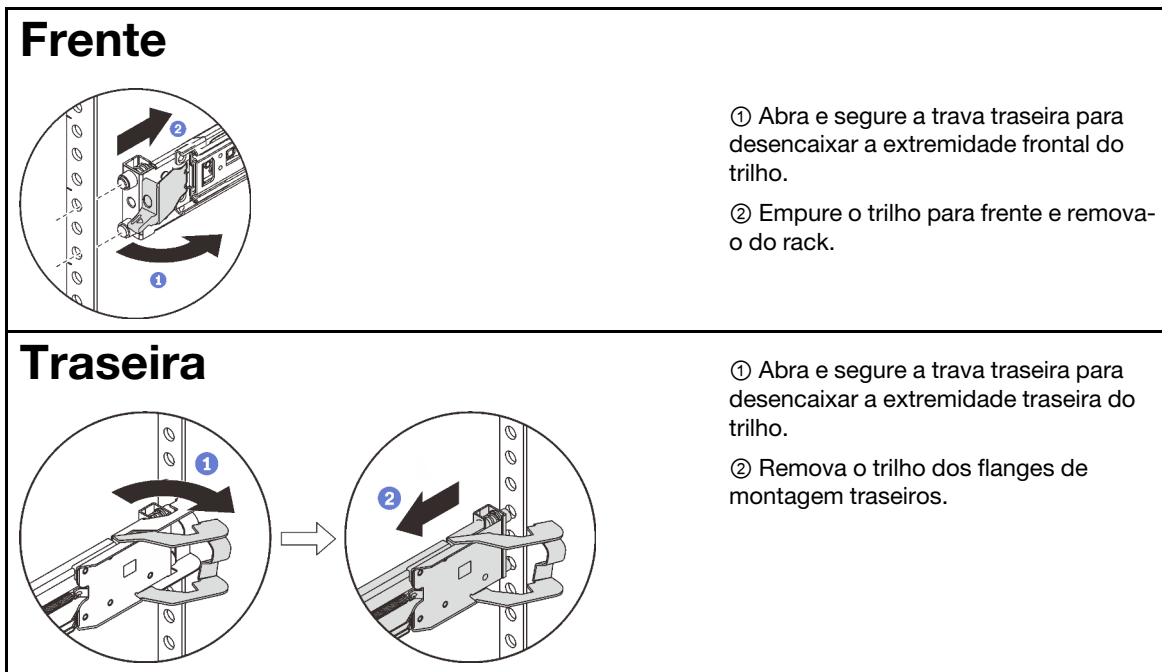

Apêndice: Remover o suporte CMA

Etapa 1. Para reduzir o comprimento dos trilhos, remova os parafusos que prendem os três pares de suportes CMA aos trilhos.

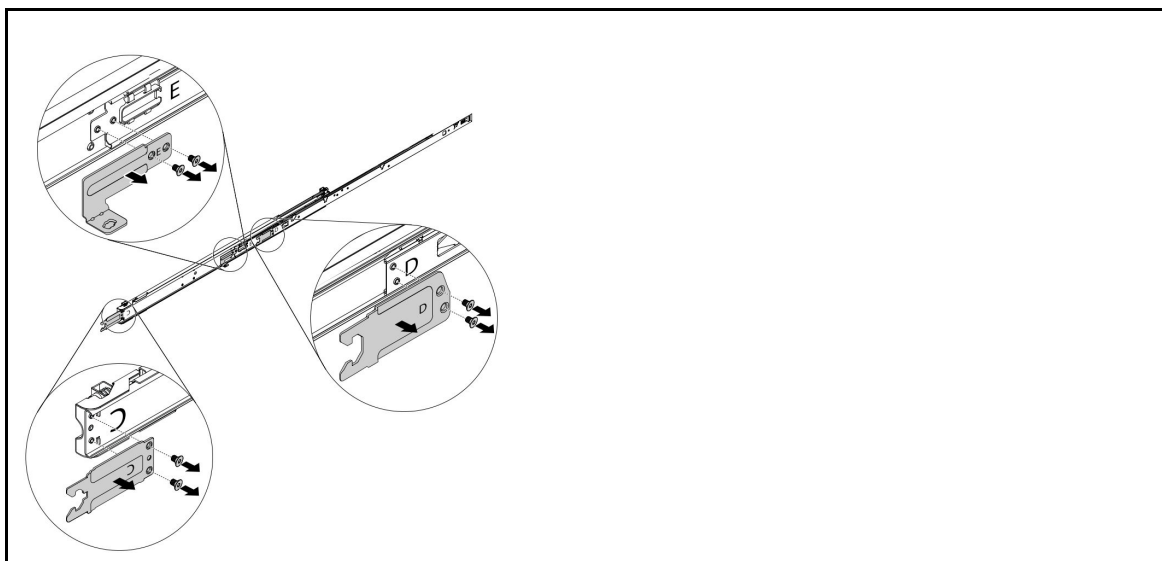

Primeira Edição (Novembro de 2020)

© Copyright 2020.

AVISO DE DIREITOS LIMITADOS E RESTRITOS: se os dados ou o software forem entregues de acordo com o contrato de GSA (Administração de Serviços Gerais), o uso, a reprodução ou a divulgação estão sujeitos às restrições estabelecidas no Contrato nº GS-35F-05925.

Nomes de produtos e serviços que aparecem aqui são marcas registradas ou marcas de serviço dos respectivos proprietários.

Printed in China

(1P) P/N: SP47A62534

