

ラック取り付けガイド

レール・キット部品在庫

ツールレス・レール・キットには、以下の部品が含まれています:

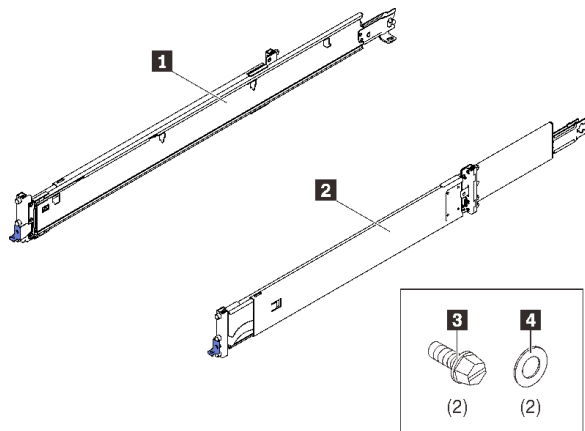

1 レール (左側) × 1

2 レール (右側) × 1

3 M5 ねじ × 2

4 ワッシャー × 2

注:

- このキットは、四角い穴と丸い穴のラックに取り付けることができます。
- 不足している部品がある場合は、ローカル・サービスにご連絡ください。

はじめにこのガイドラインをお読みください

レール・キットおよびシステムをラックに取り付ける前に、ガイドラインをお読みください。サーバーを、以下の要件を満たすラックに取り付けます。

- 前部取り付けフランジと前面ドア内側間の最小奥行きが 70 mm (2.76 インチ) であること。
- シャーシ後部の壁と背面ドア内側との最小奥行きが 214 mm (8.43 インチ) であること。
- 前部取り付けフランジと後部取り付けフランジ間の最大距離が 812.8 mm (32.00 インチ) であること。
- レールと 0U PDU を同じラックにインストールする場合は、ラックに次の高さおよび奥行きが必要です。
 - 高さ 42U 以上
 - CMA なしの場合: 奥行きが 1000 mm (39.37 インチ) 以上であること。
 - CMA ありの場合: 奥行きが 1200 mm (47.24 インチ) 以上であること。
- システムは、穴の開いたドアがあるラックのみに取り付けます。取り付け時に簡単に手が届くように、ラックのドアとサイド・パネルを取り外してください。
- 複数のユニットを取り付ける場合は、まず最も重いデバイスをラックの最下部に取り付けます。
- 室温の要件については、システムの「メンテナンス・マニュアル」または「セットアップ・ガイド」を参照してください。
- 吸気口はふさがらないでください。適切に通気するため、15 cm (6 インチ) 以上のスペースを確保してください。
- ラックに取り付けられているシステムの上または下の空いているスペースを空のままにしないでください。システム・コンポーネントへの損傷防止のために、フィラー・パネルを必ず取り付け空いているスペースを覆い、適切に通気を行います。
- 複数のシステムを同時にラックから引き出したままにしないでください。
- ラックに複数のデバイスを取り付けた場合、電源コンセントの過負荷に注意してください。

S036



18 ~ 32 kg (39 ~ 70 ポンド)



32 ~ 55 kg (70 ~ 121 ポンド)

警告：

装置を持ち上げる場合には、安全に持ち上げる方法に従ってください。

S037



警告：

この部品または装置の重量は 55 kg (121.2 ポンド) 以上です。この部品または装置を安全に持ち上げるには、特別に訓練を受けた人員またはリフト装置 (あるいはその両方) が必要です。

R006



警告：

ラックに装着されたデバイスを棚として使用する場合を除いて、ラックに装着されたデバイスの上にはものを置かないでください。

レール・キットをラックに取り付ける

注：(オプション) 奥行きのないラックにシステムが取り付けられている場合や、0U PDU が背面にある場合は、レールの長さを短くするために、CMA ブラケットの取り外しが必要な場合があります (11 ページの「付録: CMA ブラケットの取り外し」を参照)。

ステップ 1. 後部取り付けピンをラックに取り付けます。

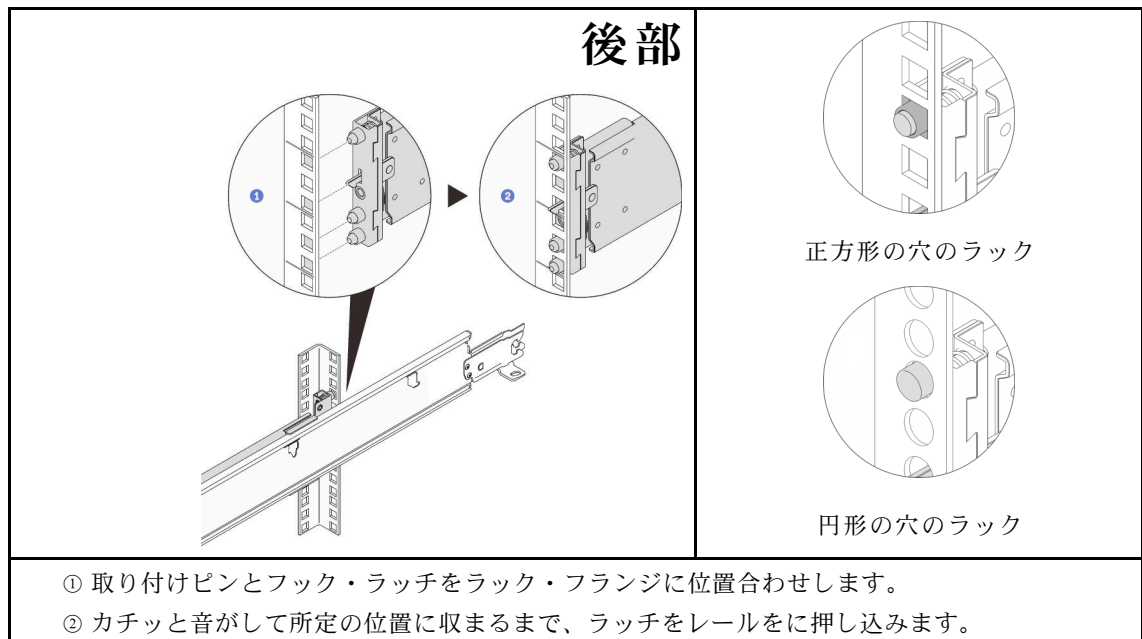

ステップ 2. 前部の取り付けピンをラックに取り付けます。

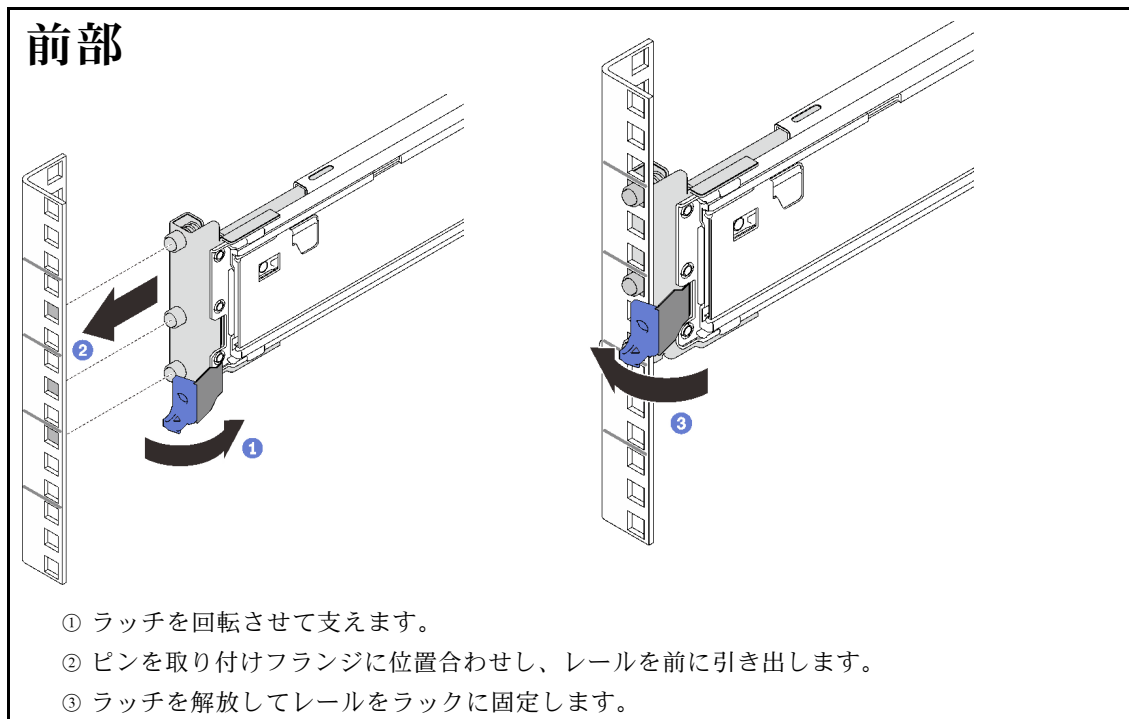

ステップ3. 他のレールについても前の2つの手順を繰り返します。

ステップ4. [3 ページの「システムの取り付け」](#)に進みます。

システムの取り付け

以下の2つのオプションから、取り付ける際のシナリオに最適なものを選択してください。

- [4 ページの「ドロップイン方式」](#): ラックの下の部分にシステムを取り付ける場合に適しています。
- [5 ページの「水平方向の取り付け」](#): 以下のシナリオに適しています。
 - システムを支え、正確な位置合わせを可能にするリフト・ツールを使用できる場合
 - システムを腰の高さより上に取り付ける場合

ドロップイン方式

ステップ1. 内部レールをが停止するまで引き出します。

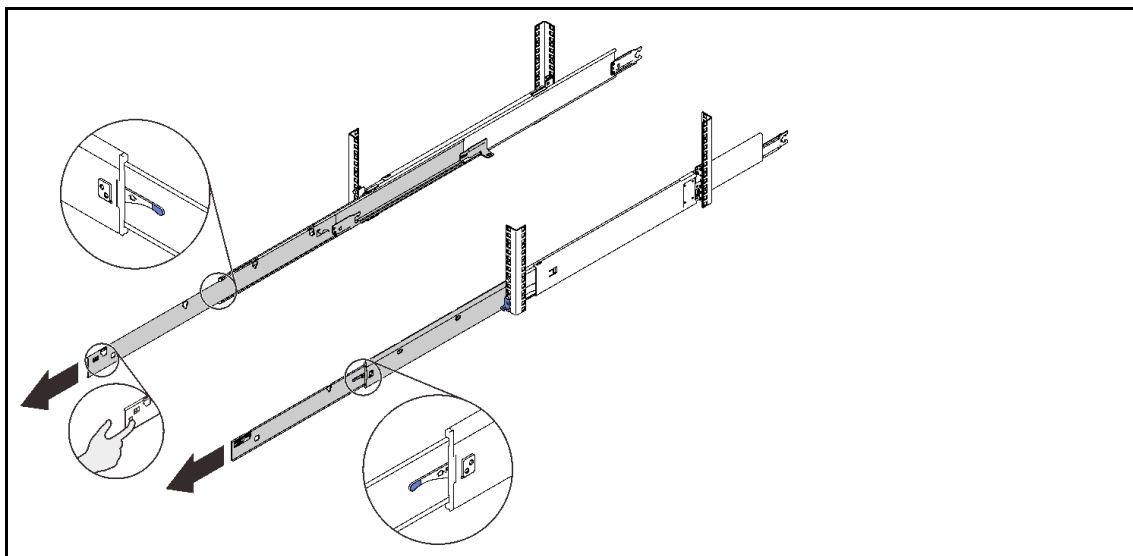

ステップ2. システムを持ち上げます。次の2つの持ち上げオプションを使用できます。

  <p>18-32 kg 39-70 lb</p>	  <p>32-55 kg 70-121 lb</p>	  <p>55-100 kg 121-220 lb</p>	
<p>2人で持ち上げる場合は、以下のコンポーネントを事前に取り外します。</p> <ul style="list-style-type: none">• すべてのパワー・サプライ・ユニット• すべてのストレージ・ドライブ• トップ・カバー• (該当する場合)すべての拡張トレイ	<p>それ以外の場合は、3人またはリフト・デバイスを使用してシステムを持ち上げます。</p>		
	<p>注：人力で持ち上げる場合は、必ずハンドルを持ってシステムを持ち上げてください。</p>		

ステップ3. システムをラックに取り付けます。

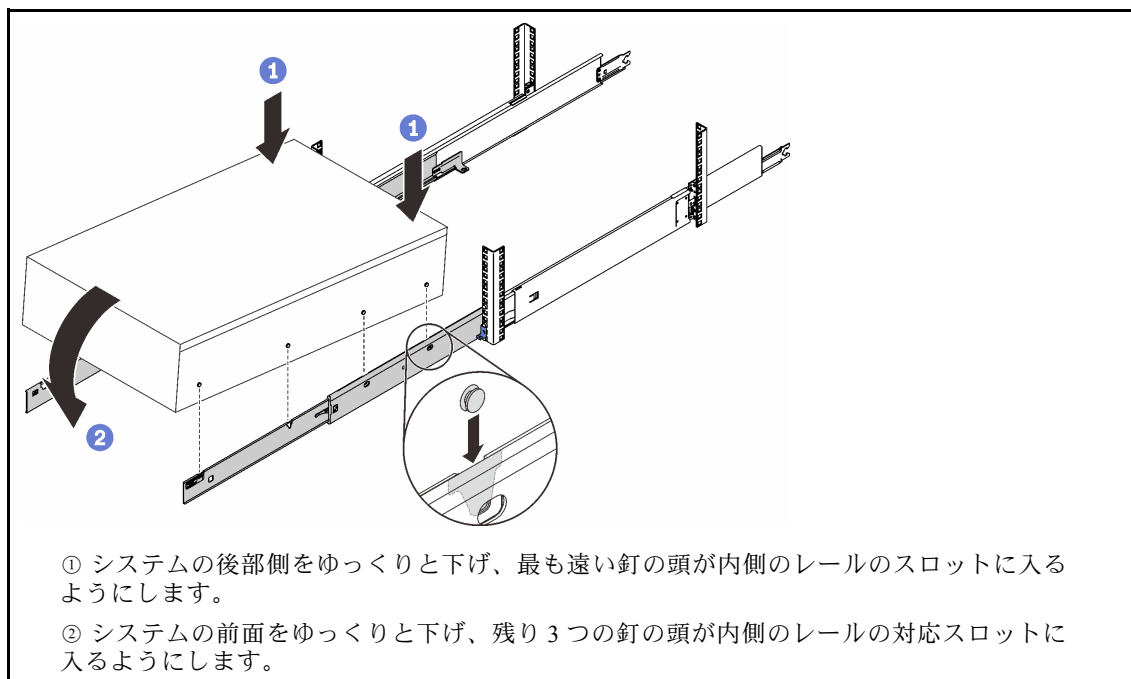

水平方向の取り付け

ステップ1. システムを持ち上げて、テーブルの上に置きます。次の2つの持ち上げオプションを使用できます。

<p>18-32 kg 39-70 lb</p>	<p>32-55 kg 70-121 lb</p>	<p>55-100 kg 121-220 lb</p>	
<p>2人で持ち上げる場合は、以下のコンポーネントを事前に取り外します。</p> <ul style="list-style-type: none"> • すべてのパワー・サプライ・ユニット • すべてのストレージ・ドライブ • トップ・カバー • (該当する場合)すべての拡張トレイ 		<p>それ以外の場合は、3人またはリフト・デバイスを使用してシステムを持ち上げます。</p>	
		<p>注：人力で持ち上げる場合は、必ずハンドルを持ってシステムを持ち上げてください。</p>	

ステップ2. 内部レールを中間レールから取り外します。

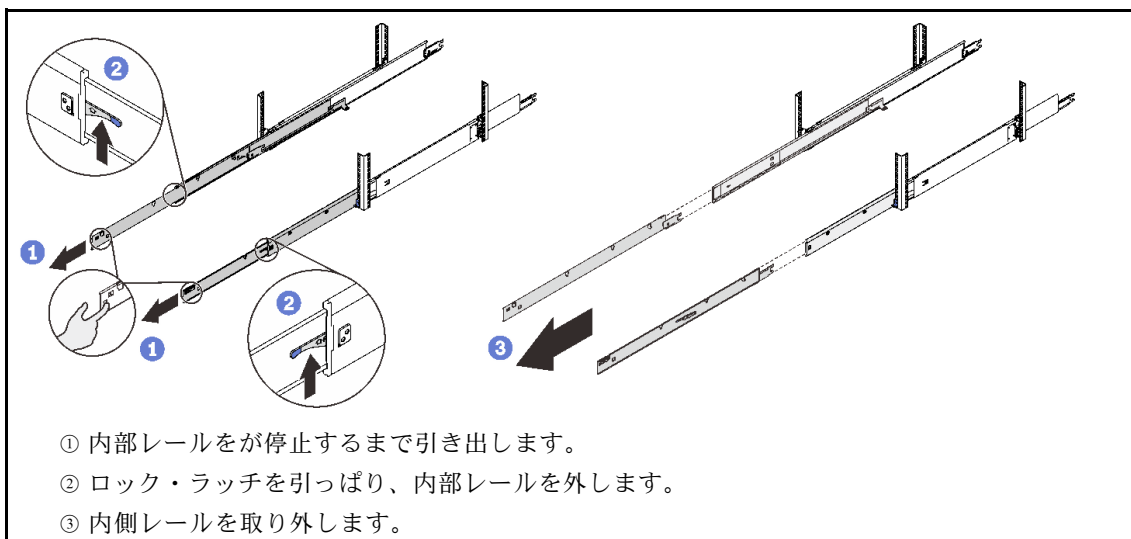

ステップ3. 後部のネイルヘッドを内部レールの対応するスロットにはめ込み、レールの前端を回転させ、他の3つのネイルヘッドレール上の対応するスロットに入ることを確認します。

注：レールのスペア・スペースについては、システムの側面がテーブルの端と位置合わせされていることを確認してください。

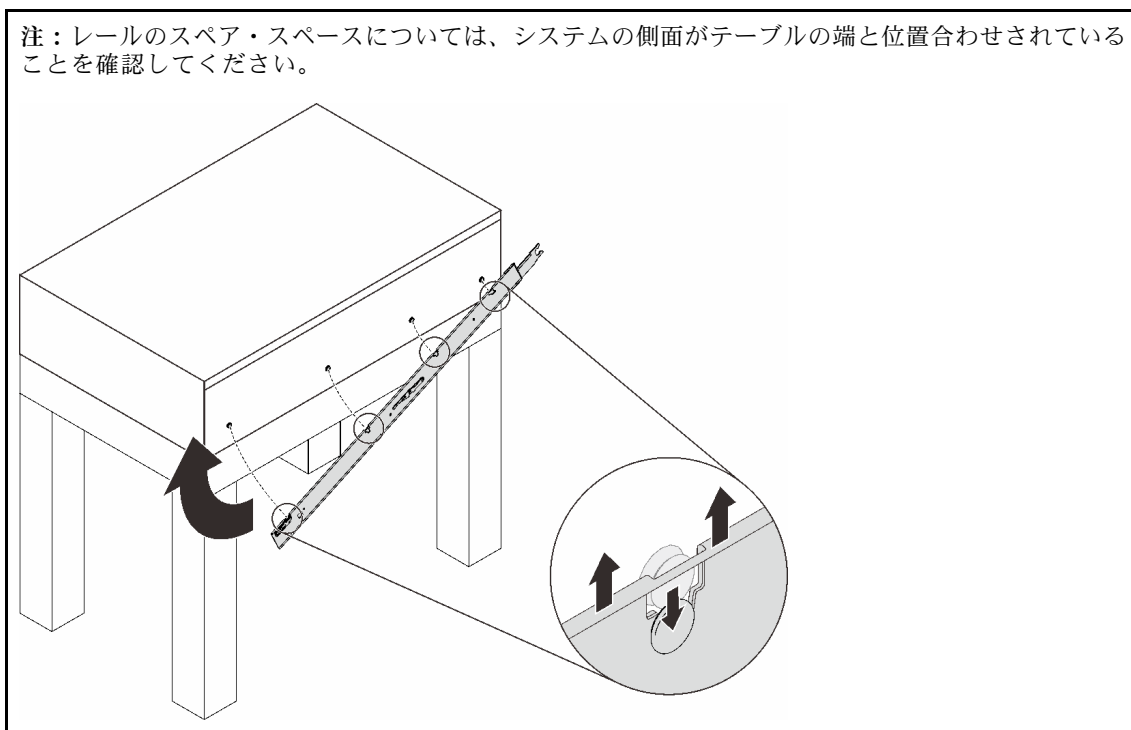

ステップ4. 他のレールについても前の手順を繰り返します。

ステップ5. システムをラックに取り付けます。

注：このステップは、システムを支え、正確な位置合わせを可能にするリフト・デバイスで行うことをお勧めします。

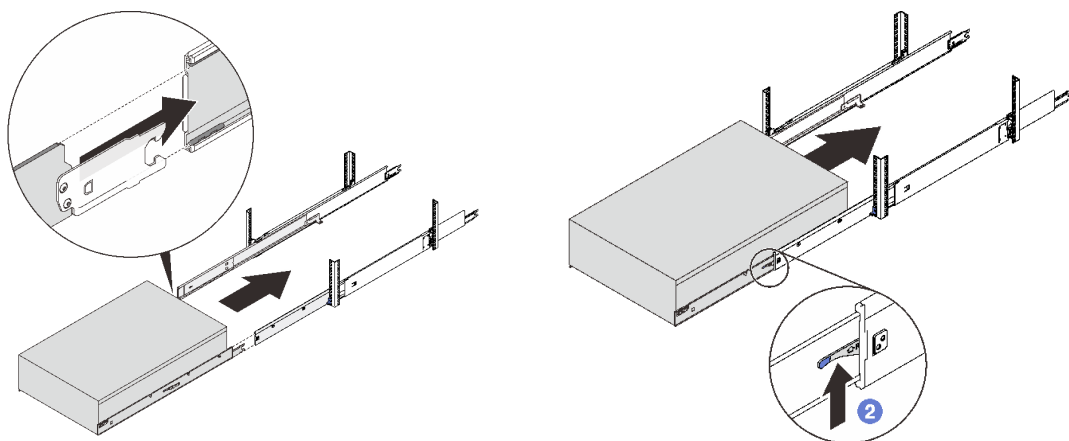

① 内部レールの後部端を中間レールの開口部と位置合わせし、内側のレールが中間レールに挿入されるように、システムをラックの方向にゆっくり押し込みます。レールのペアが正しくかみ合うことを確認してください。

② レールのロックを解除するために、ロック・ラッチを上へ引いて、システムを完全にラックの中にスライドさせます。次に、システムを完全に外側に引き出し、レールがスムーズに作動していることを確認してください。

(オプション) システムをラックに固定する

ステップ1. システムをラックに固定します。

後部

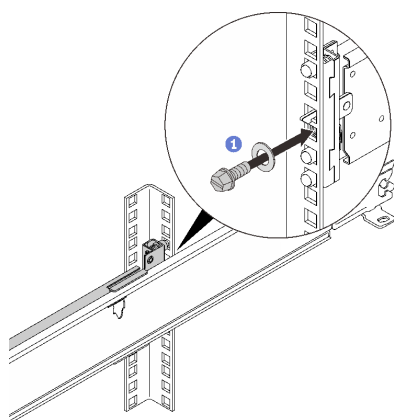

前部

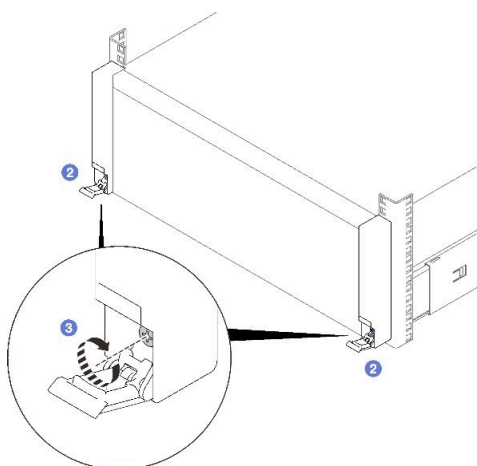

① 各フック・ラッチの下にある穴にワッシャーと M5 ねじを挿入し、マイナス・ドライバーで締めます。

② ラック・リリース・ラッチを開きます。

③ プラス・ドライバーで拘束ねじを締めます。

システムの取り外し

ステップ1. システムがラックに固定されている場合は、取り外します。

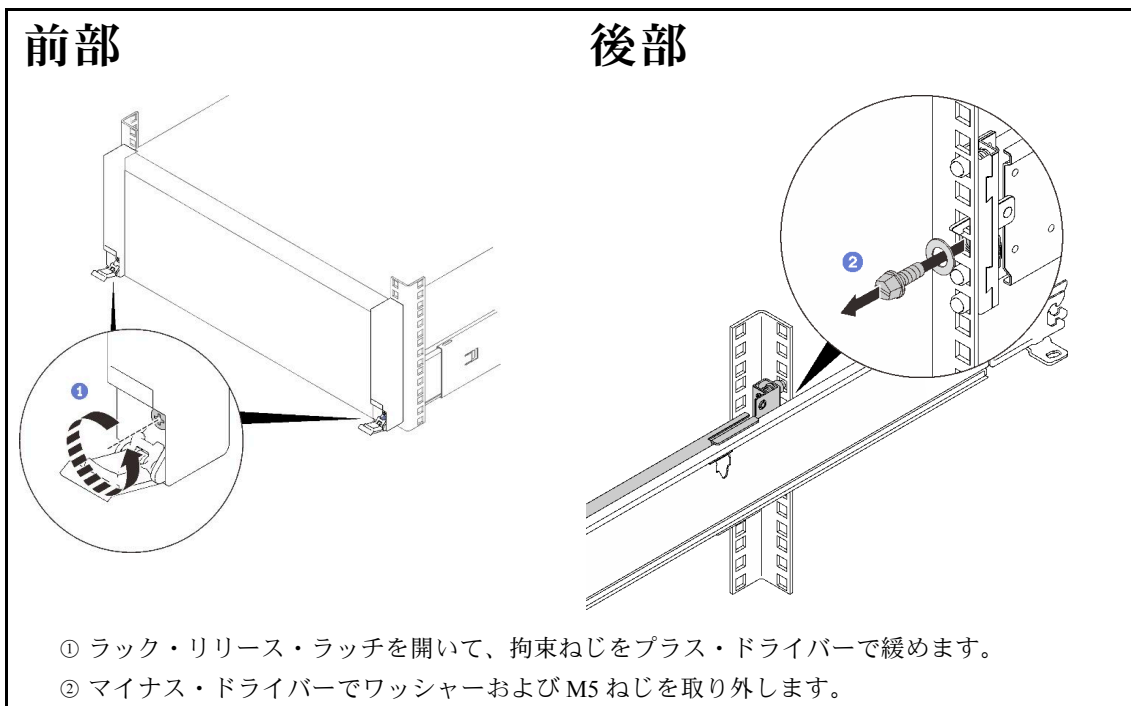

ステップ2. 持ち上げ方法を決定します。次の2つの持ち上げオプションを使用できます。

<p>18-32 kg 39-70 lb</p>	<p>32-55 kg 70-121 lb</p>	<p>55-100 kg 121-220 lb</p>	
<p>2人で持ち上げる場合は、以下のコンポーネントを事前に取り外します。</p> <ul style="list-style-type: none"> すべてのパワー・サプライ・ユニット すべてのストレージ・ドライブ トップ・カバー (該当する場合)すべての拡張トレイ 		<p>それ以外の場合は、3人またはリフト・デバイスを使用してシステムを持ち上げます。</p>	
		<p>注：人力で持ち上げる場合は、必ずハンドルを持ってシステムを持ち上げてください。</p>	

ステップ3. システムがラックに取り付けられている場合は、以下のいずれかのオプションに従って取り外します。

- 9ページの「斜めの取り外し」
- 9ページの「水平取り外し」

斜めの取り外し

ステップ1. レールからシステムを取り外します。

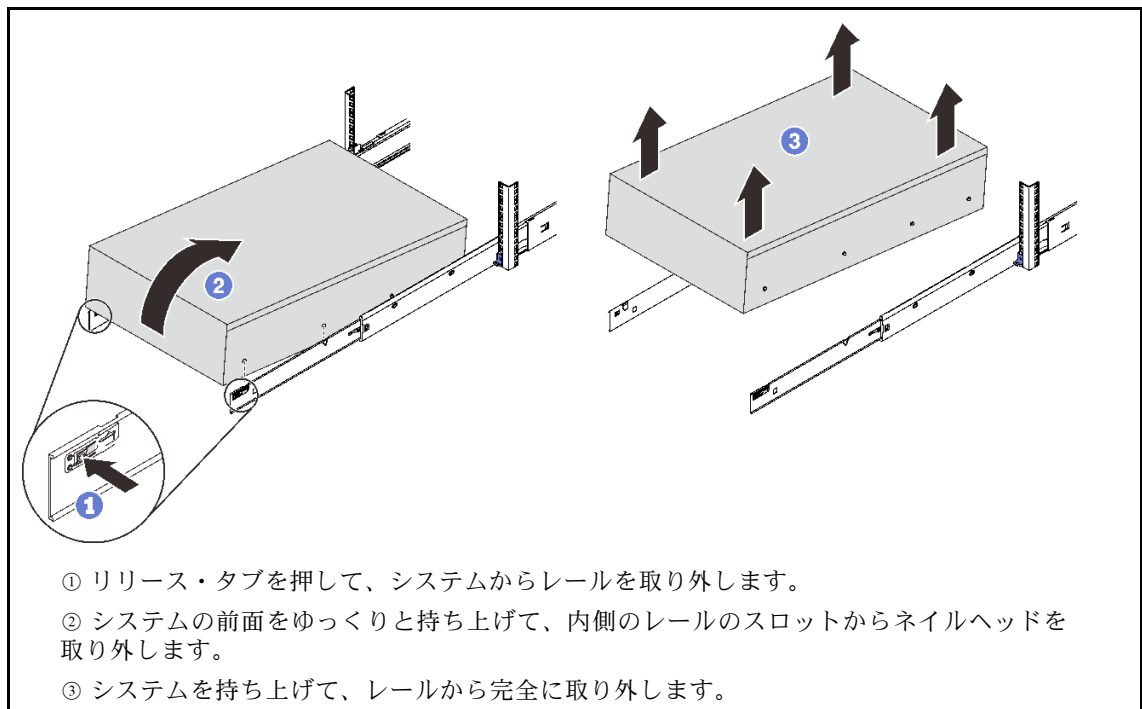

水平取り外し

ステップ1. 内部レールと一緒にシステムを取り外します。

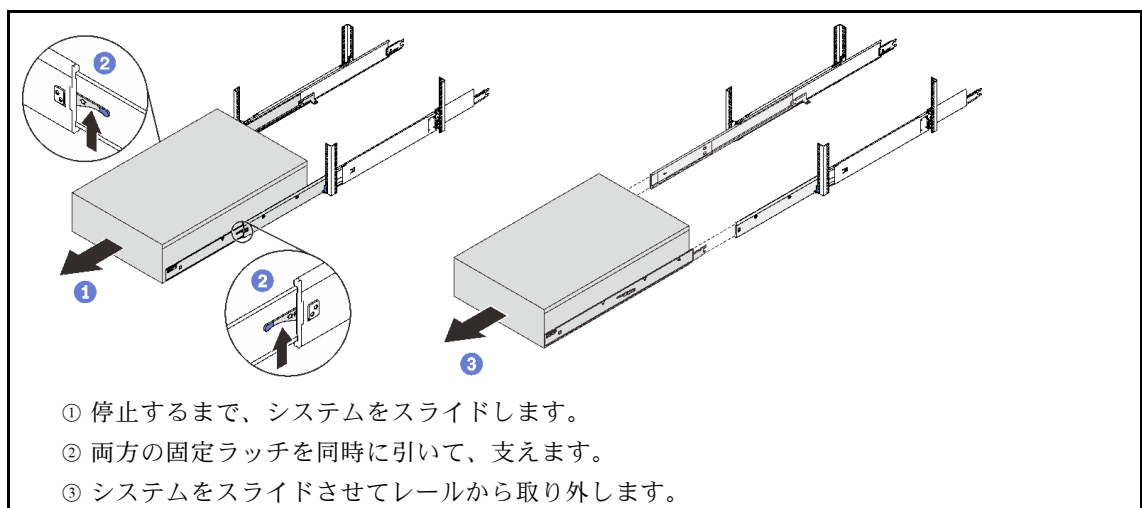

ステップ2. システムを持ち上げて、テーブルの上に置きます。

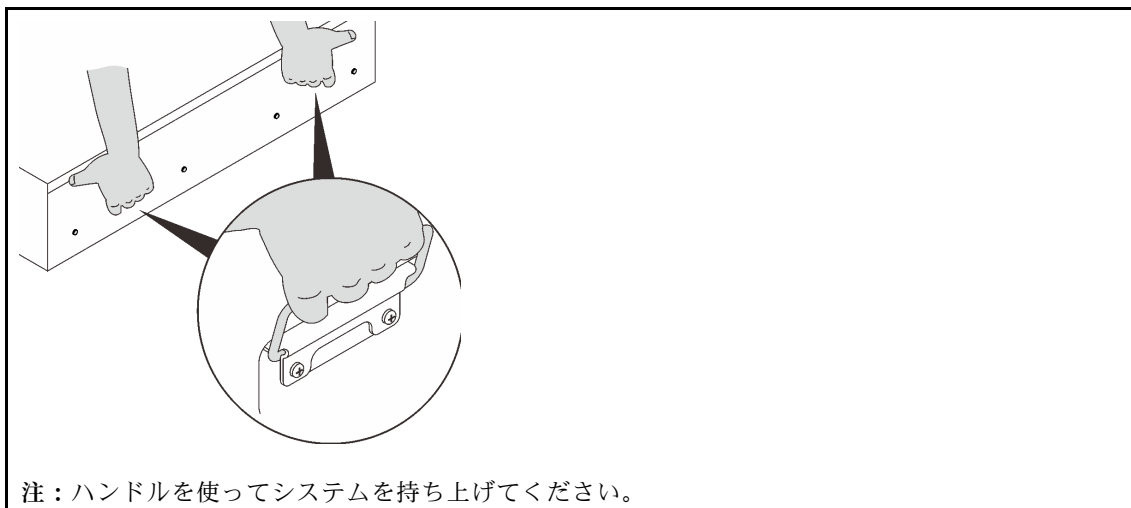

ステップ3. システムから内部レールを取り外します。

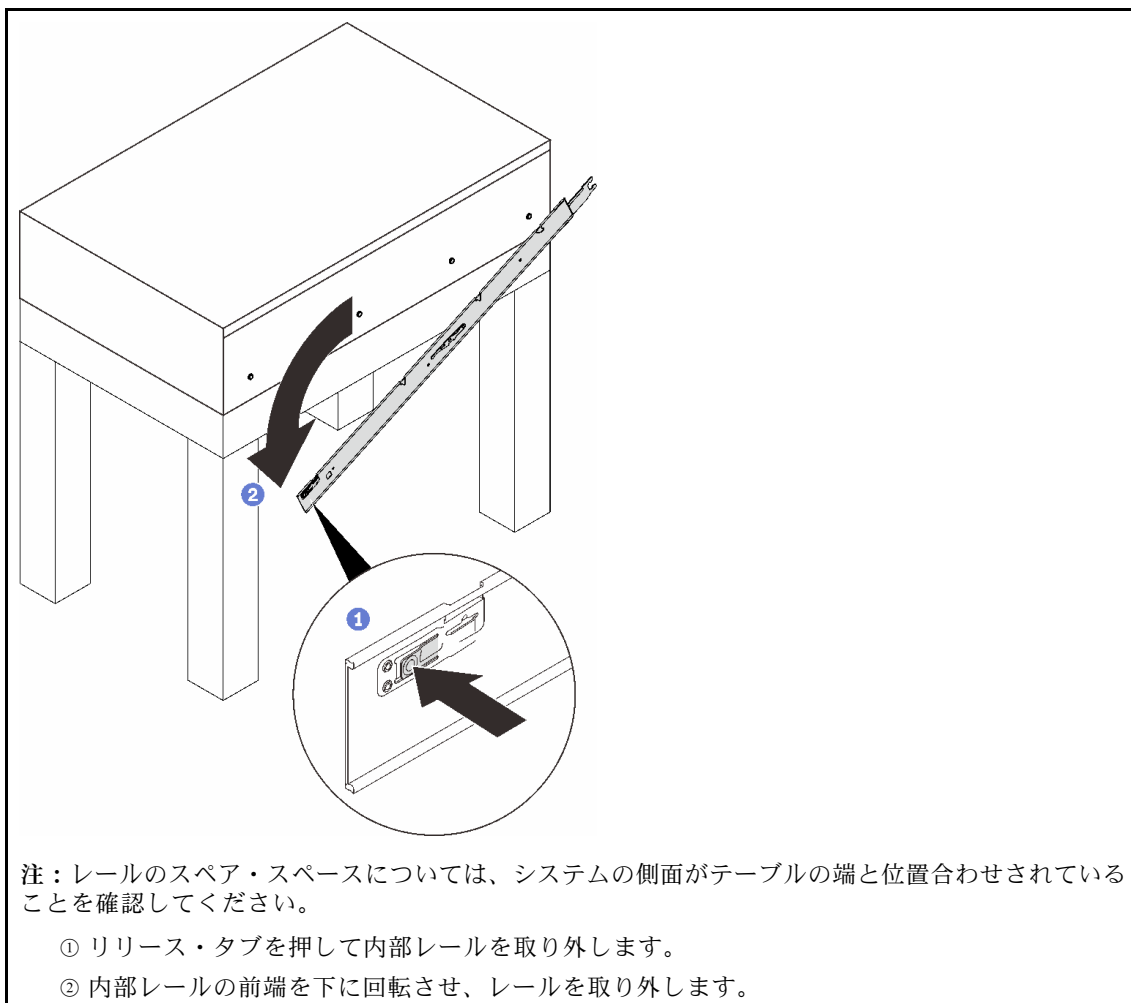

ステップ4. 他のレールについても前の手順を繰り返します。

ラックからレールを取り外す

ステップ1. ラックからレールを取り外します。

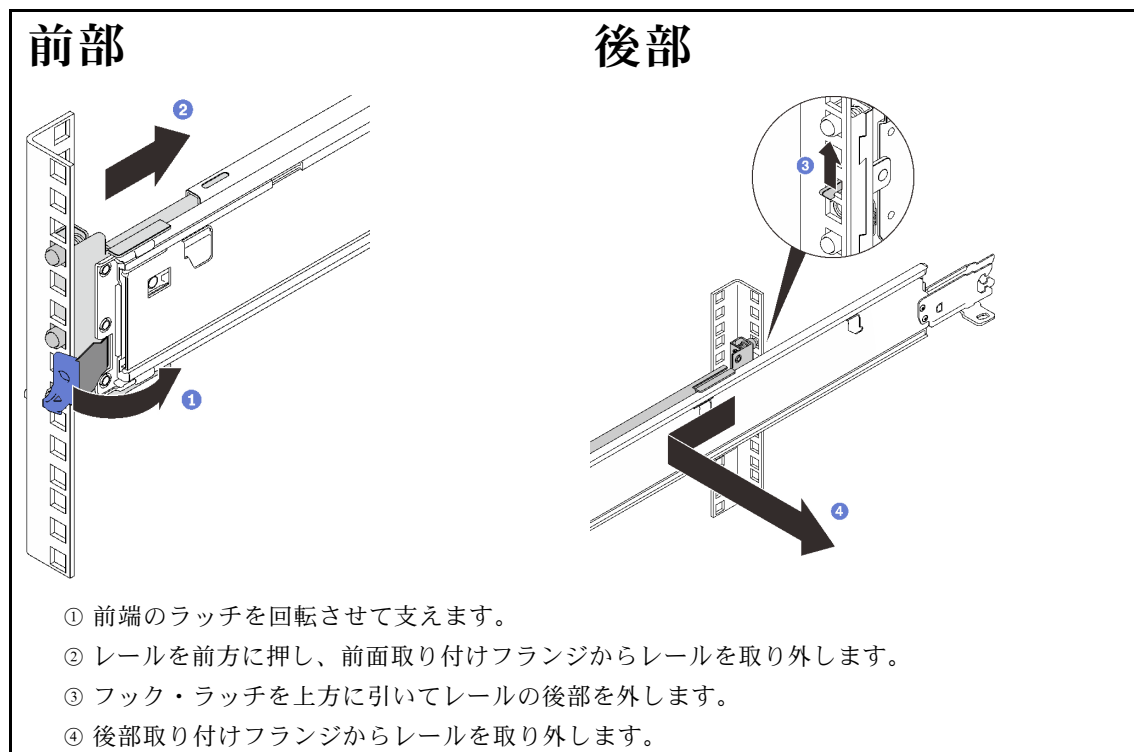

付録: CMA ブラケットの取り外し

ステップ1. レールの長さを短くするには、3つのCMAブラケットのペアをレールに固定しているねじを取り外します。

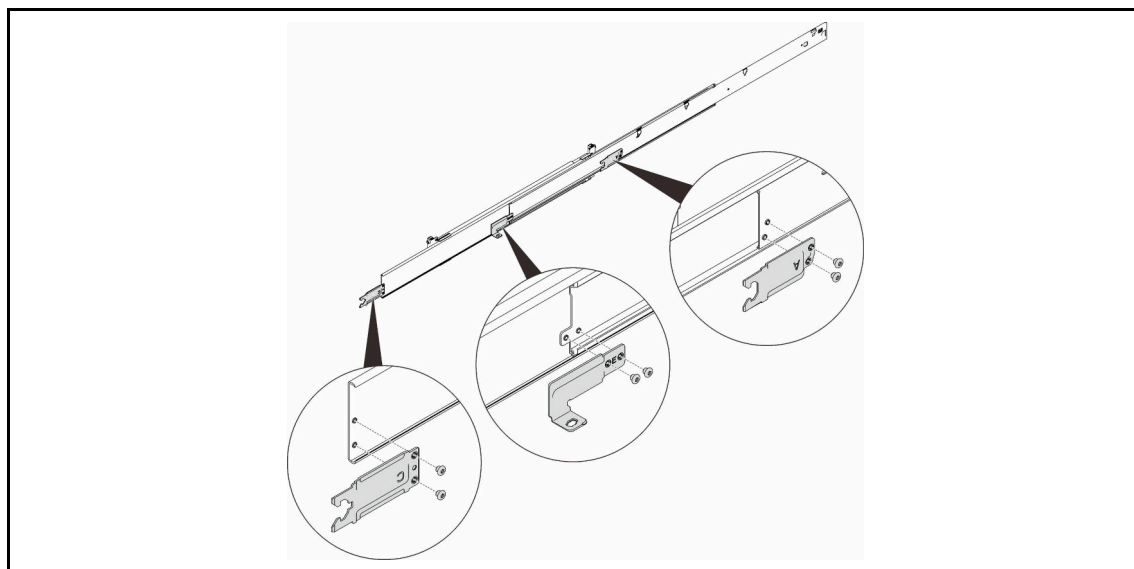

第 1 版 (2020 年 11 月)

© Copyright 2020.

制限付き権利に関する通知: データまたはソフトウェアが GSA (米国一般調達局) 契約に準じて提供される場合、使用、複製、または開示は契約番号 GS-35F-05925 に規定された制限に従うものとします。

ここに記載されている製品名およびサービス名等は、それぞれの所有者の商標またはサービスです。

Printed in China

(1P) P/N: SP47A62526

