

# Schienen- Installationsanleitung

---

## Rail kit parts inventory

Der werkzeuglos installierbare Schienensatz enthält die folgenden Komponenten:

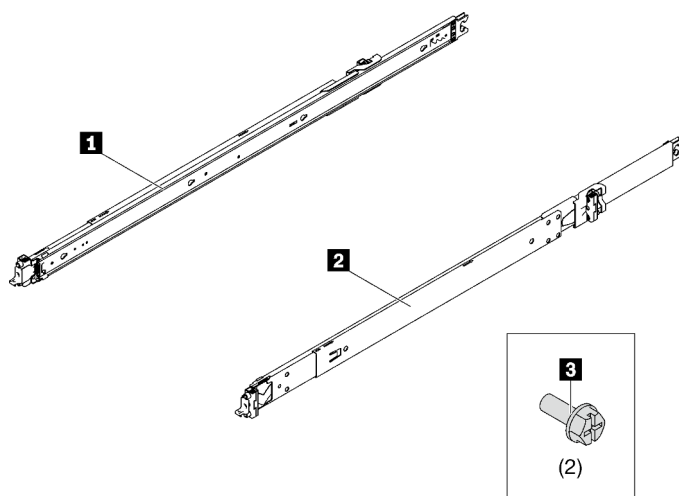

- 1 Eine linke Schiene
- 2 Eine rechte Schiene
- 3 Zwei M6-Schrauben

### Anmerkungen:

- Dieser Bausatz kann sowohl in Racks mit viereckigen als auch runden Bohrungen installiert werden.
- Wenn Komponenten fehlen, wenden Sie sich an den lokalen Service.

## Lesen Sie zuerst diese Richtlinien

Lesen Sie die folgenden Richtlinien, bevor Sie den Schienensatz und den Server im Rack installieren.

- Der maximale Schienenlauf beträgt 931 mm (36,65 Zoll).
- Installieren Sie den Server an einem Rack, das die folgenden Anforderungen erfüllt:
  - Mindesttiefe von 70 mm (2,76 Zoll) zwischen den vorderen Befestigungsflanschen und der Innenseite der vorderen Tür.
  - Mindesttiefe von 1.008 mm (39,60 Zoll) zwischen den vorderen Befestigungsflanschen und der Innenseite der hinteren Tür.
  - Der maximale Abstand zwischen den vorderen und hinteren Befestigungsflanschen beträgt 812,80 mm (32,00 Zoll).
  - Wenn Sie die Schienen und eine 0U-PDU im selben Rack installieren, muss es die folgenden Anforderungen an Höhe und Tiefe erfüllen:
    - 42U oder höher
    - Ohne CMA: mindestens 1.100 mm (43,31 Zoll) tief
    - Mit CMA: mindestens 1.100 mm (43,31 Zoll) tief
  - Installieren Sie den Server nur in einem Rack mit perforierten Türen. Entfernen Sie die Rack-Türen und die Seitenabdeckungen, um während der Installation leichter auf die Komponenten zugreifen zu können.
  - Wenn Sie mehrere Einheiten installieren, beginnen Sie mit der Installation der schwersten Einheit im untersten Teil des Racks.
  - Informationen zu den Anforderungen an die Raumlufttemperatur finden Sie im *Benutzerhandbuch*.

- Die Lüftungsschlitze müssen frei gehalten werden. In der Regel ist ein Abstand von 15 cm (6 Zoll) ausreichend für einen optimalen Luftstrom.
- Lassen Sie keine Leerräume oberhalb oder unterhalb eines im Rack installierten Servers. Damit die Serverkomponenten nicht beschädigt werden, installieren Sie immer Abdeckblenden, um Leerräume abzudecken und eine ordnungsgemäße Luftzirkulation sicherzustellen.
- Ziehen Sie nie mehrere Server gleichzeitig aus dem Rack heraus.
- Überlasten Sie nicht die Netzsteckdose, wenn mehrere Einheiten im Rack installiert sind.

Informationen zum Entfernen der Schiene aus dem Rack finden Sie im Kapitel „Prozeduren beim Hardwareaustausch“ im *Benutzerhandbuch* des Servers. Suchen Sie nach Ihrem Server und wählen Sie das entsprechende *Benutzerhandbuch* auf der Webseite mit dem Lenovo Server-Produktportfolio aus: <https://pubs.lenovo.com/>.



### S036



18-32 kg (39 – 70 lb)



32 – 55 kg (70 – 121 lb)

#### **Vorsicht:**

**Beim Anheben der Maschine die Arbeitsschutzrichtlinien beachten.**

### R006



#### **Vorsicht:**

**Keine Gegenstände auf die in einem Rack installierte Einheit legen, es sei denn, die im Rack installierte Einheit ist als Ablage vorgesehen.**

### S037



#### **Vorsicht:**

**Dieses Teil oder diese Einheit wiegt über 55 kg (121,2 lb). Zum Anheben dieses Teils oder dieser Einheit ist ausgebildetes Fachpersonal und/oder eine Hebevorrichtung erforderlich.**

## Schienensatz am Rack installieren

**Wichtig:** Stellen Sie sicher, dass beide Enden der Schiene auf derselben Höhe sitzen.

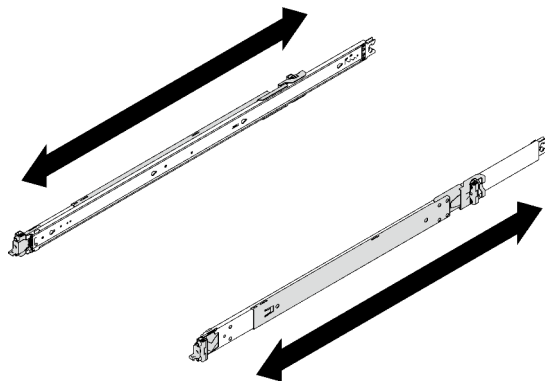
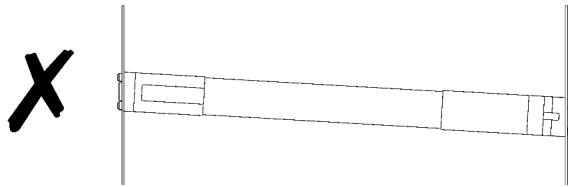
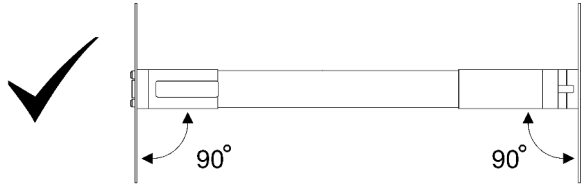

**Anmerkungen:**

- Die Laufschiene sind ausfahrbar, wie in der folgenden Abbildung dargestellt.
- Installieren Sie die Schiene von hinten nach vorne am Rack.
- Stellen Sie sicher, dass sich die Laufschiene in der kürzesten Position befindet.
- Die Schienen-Montagestifte nehmen 1U Platz ein. Befolgen Sie beim Installieren des Schienensatzes die U-Platzmarkierung am Rack.

Schritt 1. Installieren Sie die hinteren Befestigungstifte am Rack.

<b>Rückseite</b>	
	<p>Rack mit eckiger Bohrung</p>
	<p>Rack mit runder Bohrung</p>
<ol style="list-style-type: none"> <li>1 Schieben Sie die äußere Schiene bis zu den hinteren Befestigungsflanschen im Rack.</li> <li>2 Richten Sie die Befestigungstifte an den hinteren Befestigungsflanschen aus und setzen Sie die Öffnung der hinteren Verriegelung an den Rack-Rahmen.</li> <li>3 Drücken Sie die Schiene zur Außenseite des Racks, bis sich die hintere Verriegelung öffnet.</li> <li>4 Drücken Sie die Schiene zu den hinteren Befestigungsflanschen, bis sich die hintere Verriegelung zurück in die geschlossene Position dreht.</li> </ol>	

Schritt 2. Installieren Sie die vorderen Befestigungstifte am Rack.

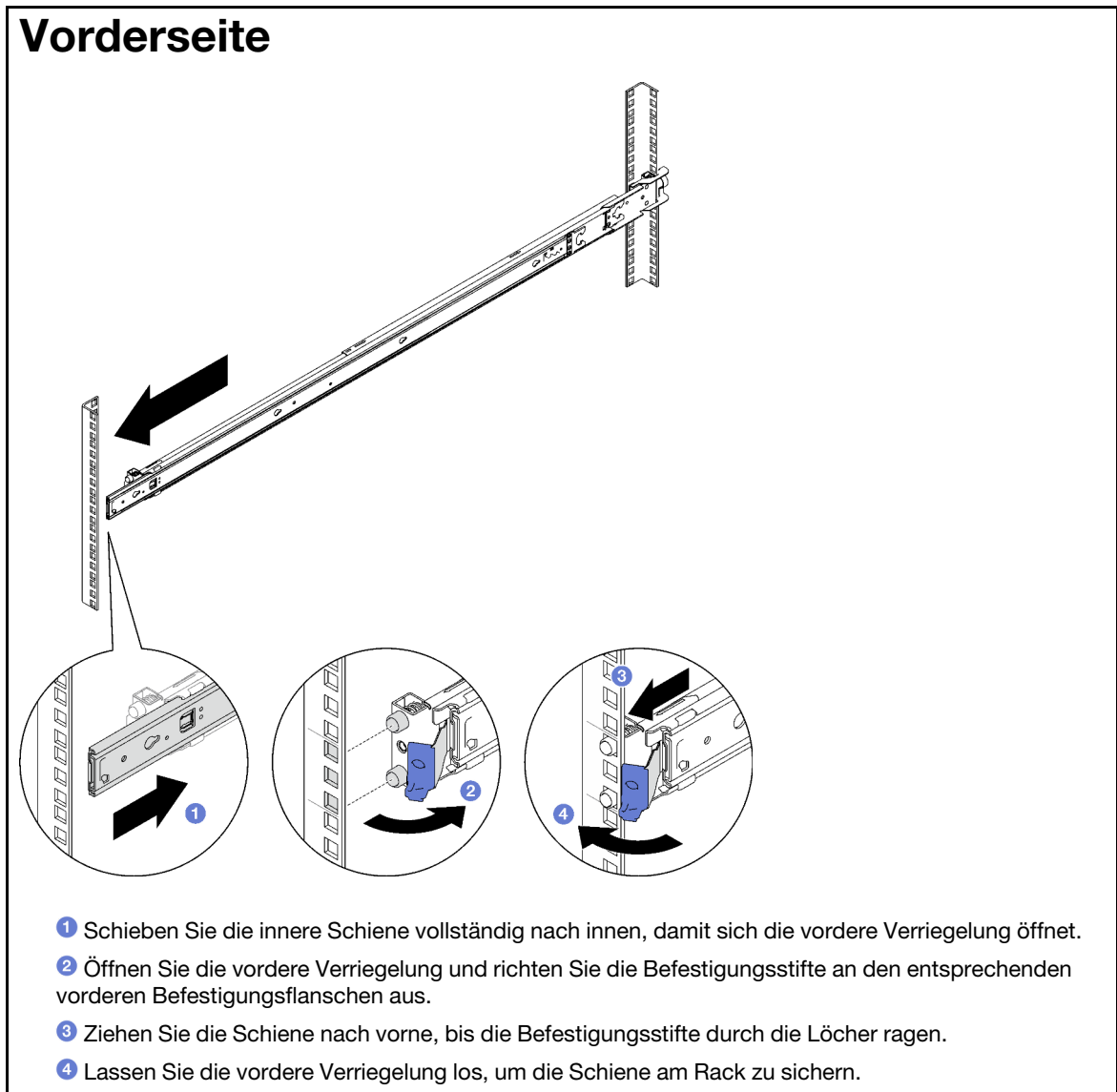

Schritt 3. Wiederholen Sie die vorherigen zwei Schritte mit der anderen Schiene.

## Server auf den Schienen installieren

Schritt 1. Heben Sie den Server an und legen Sie ihn auf einem Tisch ab. Sie haben zwei Möglichkeiten zum Heben:



Wenn Sie die Einheit mit zwei Personen anheben, entfernen Sie vorher die folgenden Komponenten:

- Alle Netzteileinheiten
- Alle Speicherlaufwerke



Andernfalls müssen Sie den Server mit drei Personen oder einer Hebevorrichtung anheben.

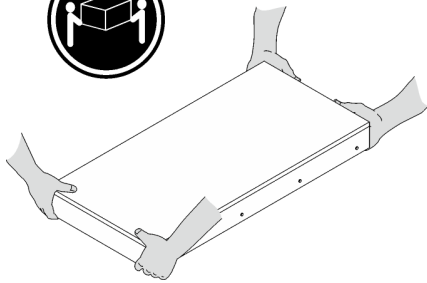

**Vorsicht:**

**Stellen Sie sicher, dass der Server von zwei Personen mit den Händen an den dargestellten Positionen angehoben wird.**

Schritt 2. Entfernen Sie die inneren Schienen von den mittleren Schienen.

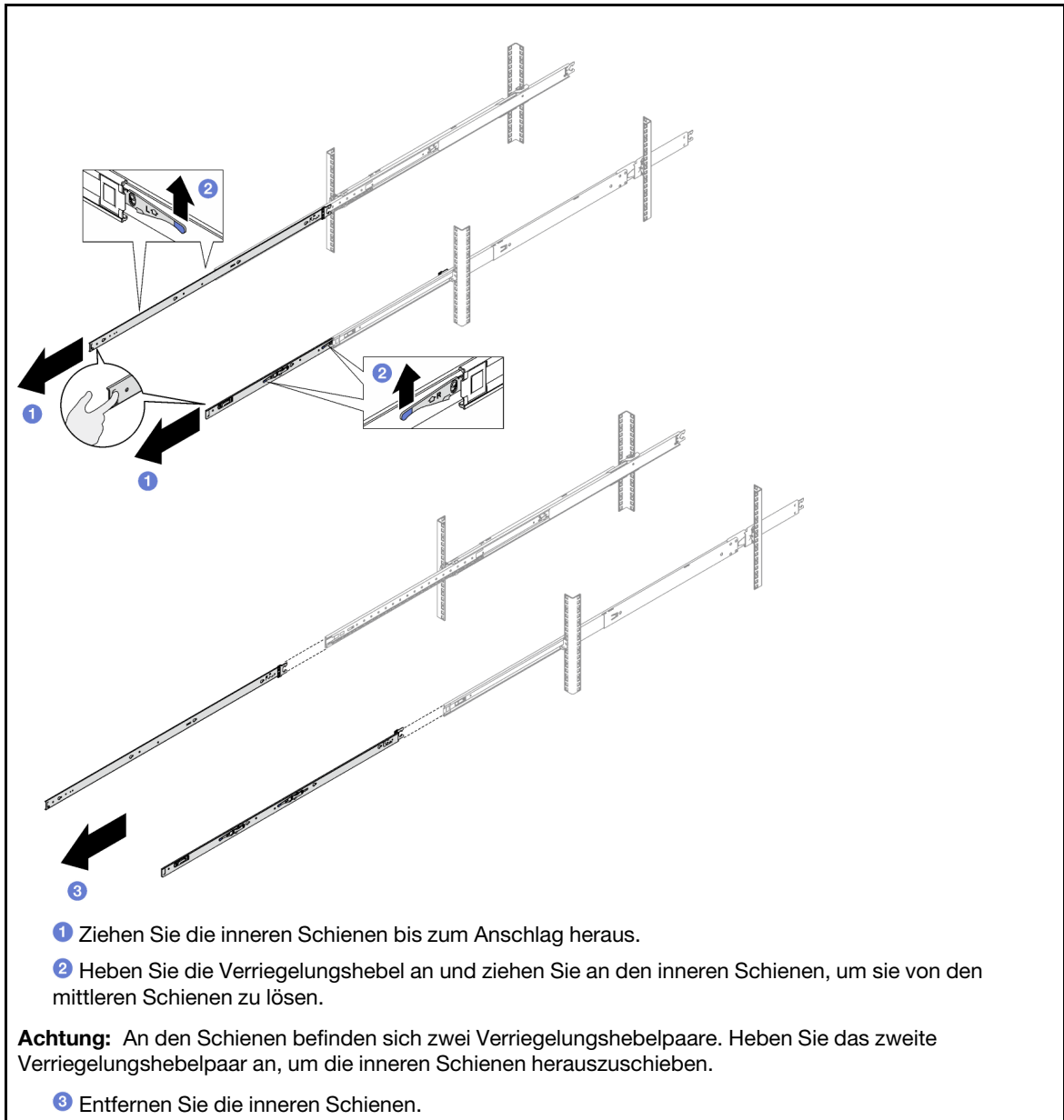

Schritt 3. Richten Sie die Aussparungen der inneren Schiene an den entsprechenden T-Stiften an der Seite des Servers aus. Schieben Sie die innere Schiene anschließend nach vorne, bis die T-Stifte an der inneren Schiene einrasten.

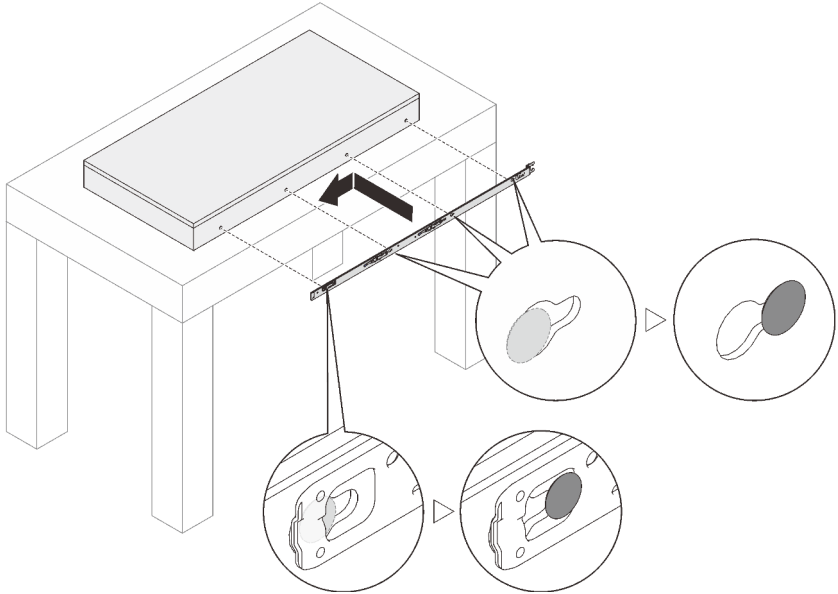
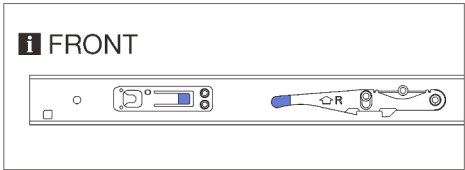

Schritt 4. Wiederholen Sie den vorherigen Schritt mit der anderen Schiene.

Schritt 5. Installieren Sie den Server im Rack.

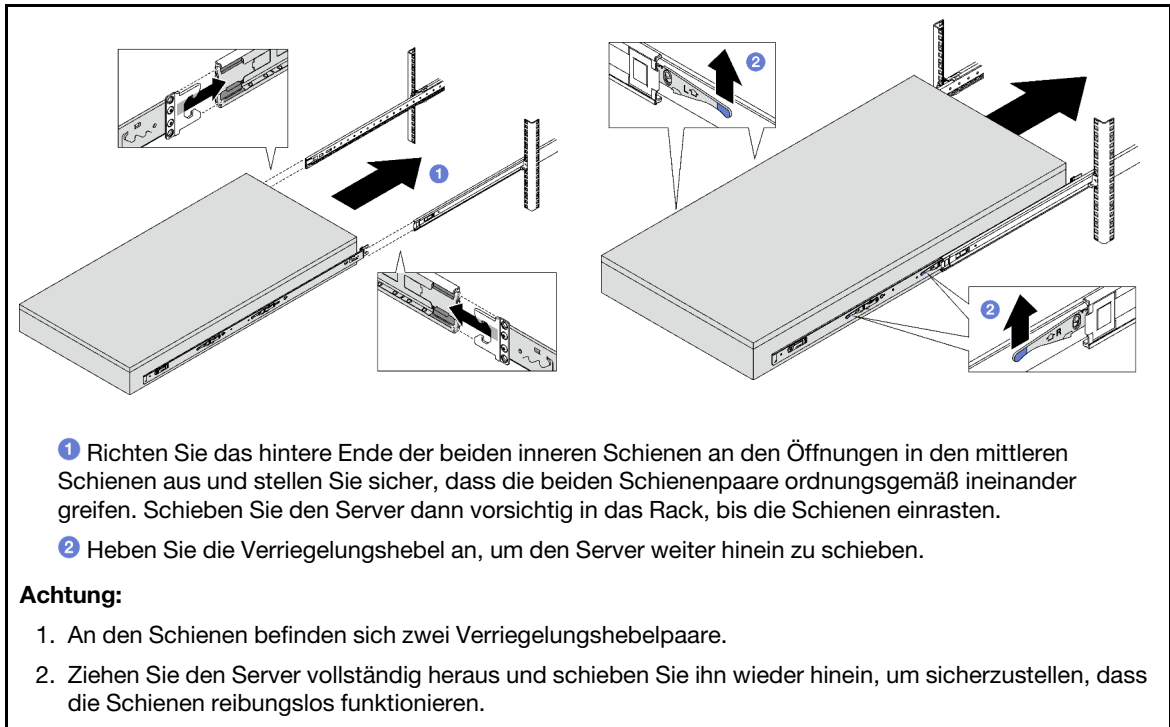

Schritt 6. Installieren Sie wieder alle Komponenten, die Sie zuvor entfernt haben.

## (Optional) Server am Rack sichern

Schritt 1. Befestigen Sie den Server am Rack.

**Achtung:** Stellen Sie sicher, dass Sie die Schrauben befestigen, wenn Sie das Rack bewegen.



## Rückseite

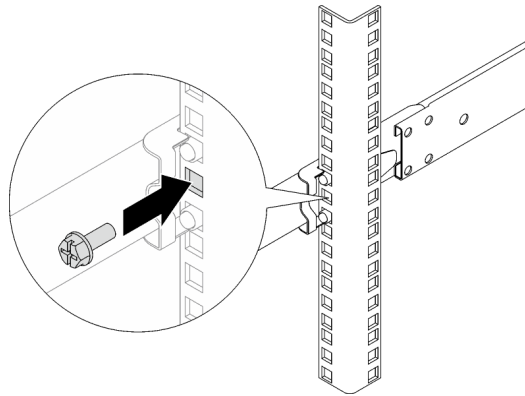

**Anmerkung:** Verwenden Sie bei den folgenden Anweisungen entweder einen Innensechskantschlüssel, Schlitz- oder Kreuzschlitzschraubendreher.

Setzen Sie an beiden Seiten eine M6-Schraube in die Bohrung zwischen den zwei Befestigungsstiften ein und ziehen Sie sie fest.

## Vorderseite

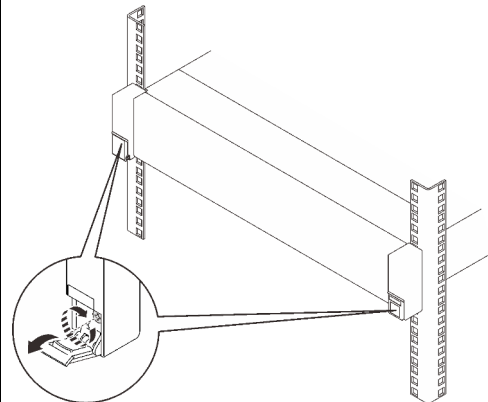

Öffnen Sie die Rack-Entriegelungshebel und ziehen Sie die unverlierbaren Schrauben mit einem Kreuzschlitzschraubendreher im Uhrzeigersinn an.

---

**Erste Ausgabe (Mai 2023)**

**© Copyright Lenovo 2023.**

HINWEIS ZU EINGESCHRÄNKTEN RECHTEN: Werden Daten oder Software gemäß einem GSA-Vertrag (General Services Administration) ausgeliefert, unterliegt die Verwendung, Vervielfältigung oder Offenlegung den in Vertrag Nr. GS-35F-05925 festgelegten Einschränkungen.

Printed in China  
(1P) P/N: 1PSP47B37780

