

# Guida all'installazione delle guide

---

## Rail kit parts inventory

Il kit per la guida senza strumenti include le seguenti parti:

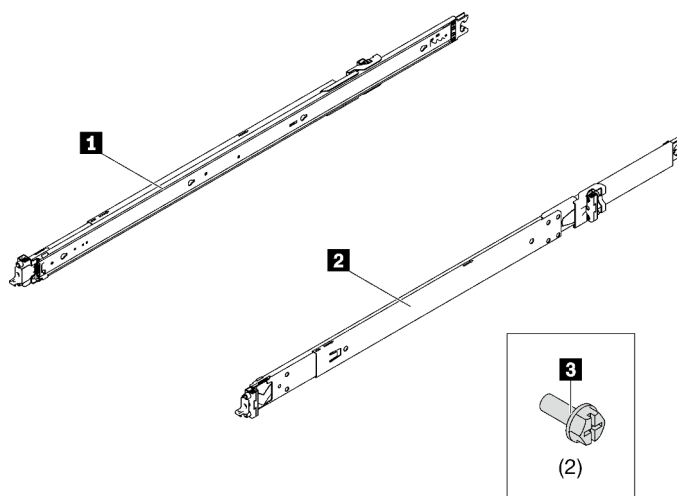

**1** Una guida sinistra

**2** Una guida destra

**3** Due viti M6

### Nota:

- Questo kit può essere installato sia nel rack con foro quadrato che rotondo.
- Se mancano delle parti, contattare il servizio locale.

## Leggere prima queste linee guida

Leggere le linee guida seguenti prima di installare il kit per la guida e il server nel rack.

- La distanza massima tra le guide è 931 mm (36,65").
- Installare il server in un rack che rispetti i seguenti requisiti:
  - La profondità minima tra le flange di montaggio anteriore e l'interno della porta anteriore è di 70 mm (2,76 pollici).
  - La profondità minima tra le flange di montaggio anteriori e l'interno della porta posteriore è 1.008 mm (39,6").
  - La distanza massima tra le flange di montaggio anteriori e posteriori è 812,8 mm (32").
  - Per installare le guide e una PDU 0U nello stesso rack, quest'ultimo deve soddisfare i seguenti requisiti di altezza e profondità:
    - 42U o successivo
    - Senza braccio di gestione cavi: almeno 1.100 mm (43,31") di profondità
    - Con braccio di gestione cavi: almeno 1.100 mm (43,31") di profondità
  - Installare il server solo in un rack con porte perforate. Rimuovere i pannelli laterali e le porte del rack per fornire un accesso facilitato durante l'installazione.
  - Quando si installano più unità, iniziare con l'installazione del dispositivo più pesante nella parte più bassa del rack.
  - Per i requisiti relativi alla temperatura ambiente dell'aria, vedere la *Guida per l'utente*.
  - Non ostruire le prese d'aria. Lasciare almeno 15 cm (6 pollici) di spazio per un adeguato flusso d'aria.

- Non lasciare spazio libero sopra o sotto un server installato nel rack vuoto. Per evitare di danneggiare i componenti del server, installare sempre i pannelli di riempimento in modo da non lasciare spazi liberi e per assicurare la corretta circolazione d'aria.
- Non estrarre dal rack più di un server alla volta.
- Non sovraccaricare la presa di alimentazione se nel rack sono installati più dispositivi.

Se è necessario rimuovere la guida dal rack, fare riferimento al capitolo "Procedure di sostituzione hardware" nella *Guida per l'utente* del server. Cercare il server e selezionare la relativa *Guida per l'utente* sulla pagina della linea di prodotti server Lenovo: <https://pubs.lenovo.com/>.



### **S036**



18 - 32 kg (39 - 70 libbre)



32 - 55 kg (70 - 121 libbre)

### **ATTENZIONE:**

**Applicare le procedure di sicurezza per il sollevamento.**

### **R006**



### **ATTENZIONE:**

Non collocare alcun oggetto su un dispositivo montato nel rack, a meno che non si tratti di un dispositivo destinato all'utilizzo come mensola.

### **S037**



### **ATTENZIONE:**

Il peso di questa parte o unità è di oltre 55 kg (121,2 libbre). Per il sollevamento di questa parte o unità è richiesto personale specializzato e/o un dispositivo di sollevamento

## **Installazione del kit per la guida nel rack**

**Importante:** Verificare che entrambe le estremità della guida si trovino alla stessa altezza.

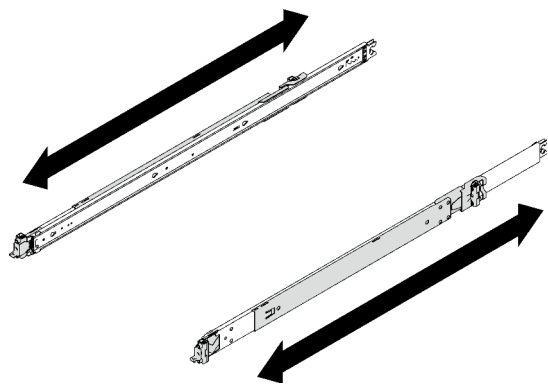
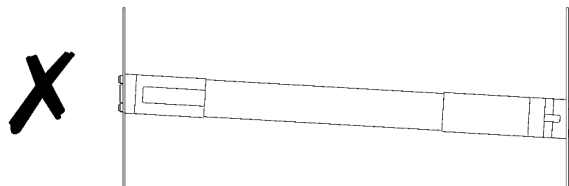
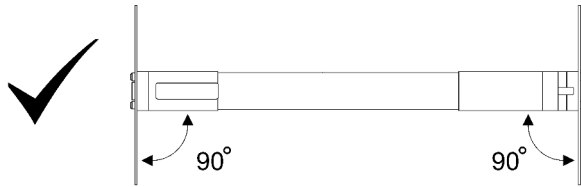

**Nota:**

- Le guide sono estendibili, come mostrato nella seguente figura.
- Installare la guida nel rack, iniziando dalla parte posteriore e proseguendo con la parte anteriore.
- Accertarsi che la guida si trovi nella posizione più corta.
- I piedini di montaggio della guida richiedono fino allo spazio 1U. Seguire l'indicazione dello spazio U sul rack quando si installa il kit per la guida.

Passo 1. Installare i piedini di montaggio posteriori nel rack.

<b>Parte posteriore</b>	
	 Rack con foro quadrato   Rack con foro circolare
<ol style="list-style-type: none"> <li>1 Estendere la guida esterna verso le flange di montaggio posteriori nel rack.</li> <li>2 Allineare i piedini di montaggio alle flange di montaggio posteriori e far combaciare l'apertura del fermo posteriore al telaio del rack.</li> <li>3 Spingere la guida verso l'esterno del rack finché il fermo posteriore non si apre.</li> <li>4 Spingere la guida verso le flange di montaggio posteriori finché il fermo posteriore non ruota nuovamente nella posizione di chiusura.</li> </ol>	

Passo 2. Installare i piedini di montaggio anteriori nel rack.

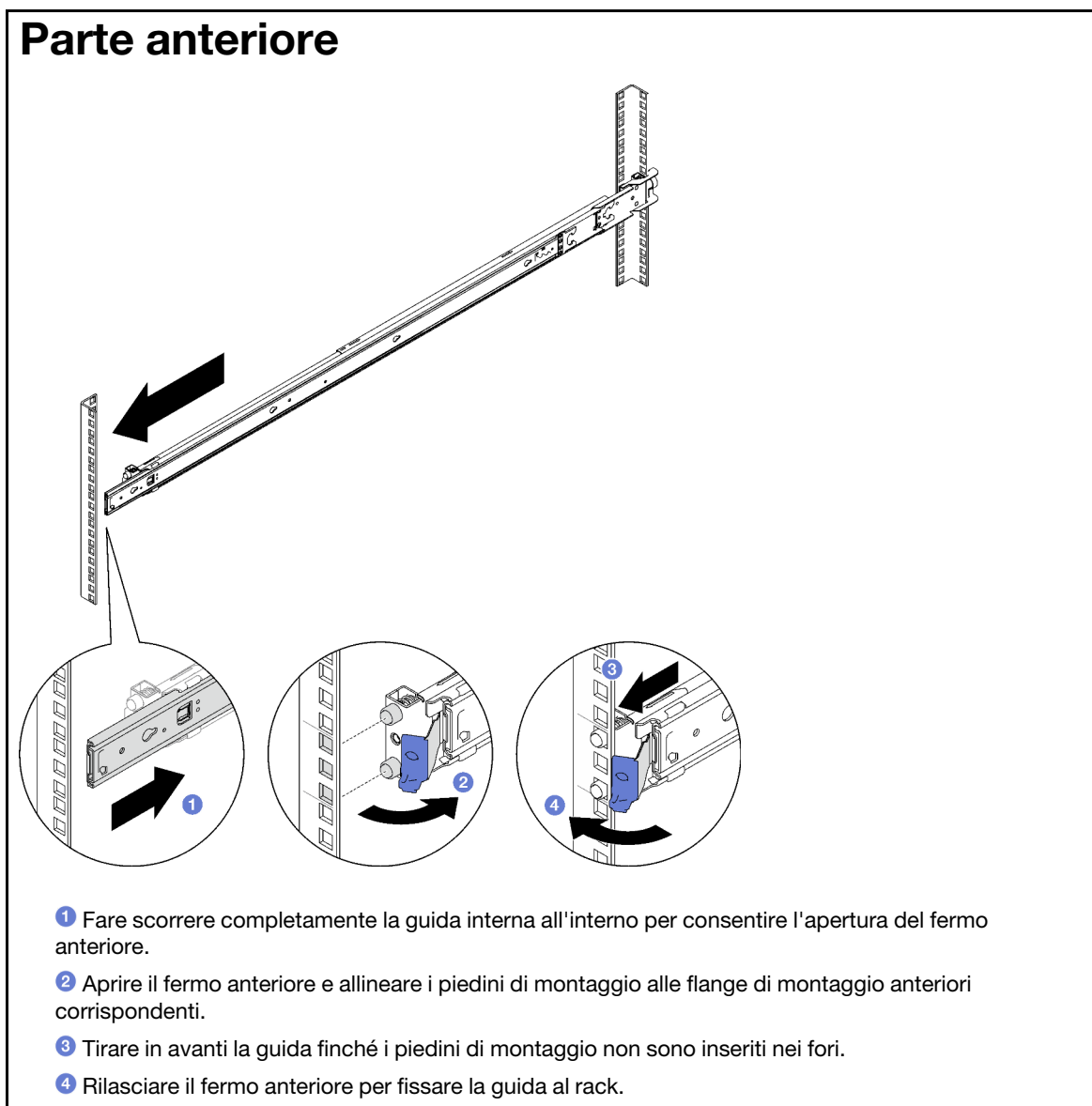

Passo 3. Ripetere i due passaggi precedenti per l'altra guida.

## Installazione del server nelle guide

Passo 1. Sollevare il server e posizionarlo su un tavolo. Sono disponibili due opzioni di sollevamento:



Per sollevare il sistema in due persone, rimuovere prima i seguenti componenti:

- Tutte le unità di alimentazione
- Tutte le unità di memorizzazione



In caso contrario sollevare il server in tre persone o con un dispositivo di sollevamento.

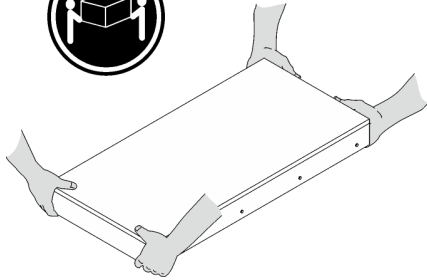

**ATTENZIONE:**  
Assicurarsi di sollevare il server in due persone con le mani posizionate come illustrato.

Passo 2. Rimuovere le guide interne dalle guide intermedie.

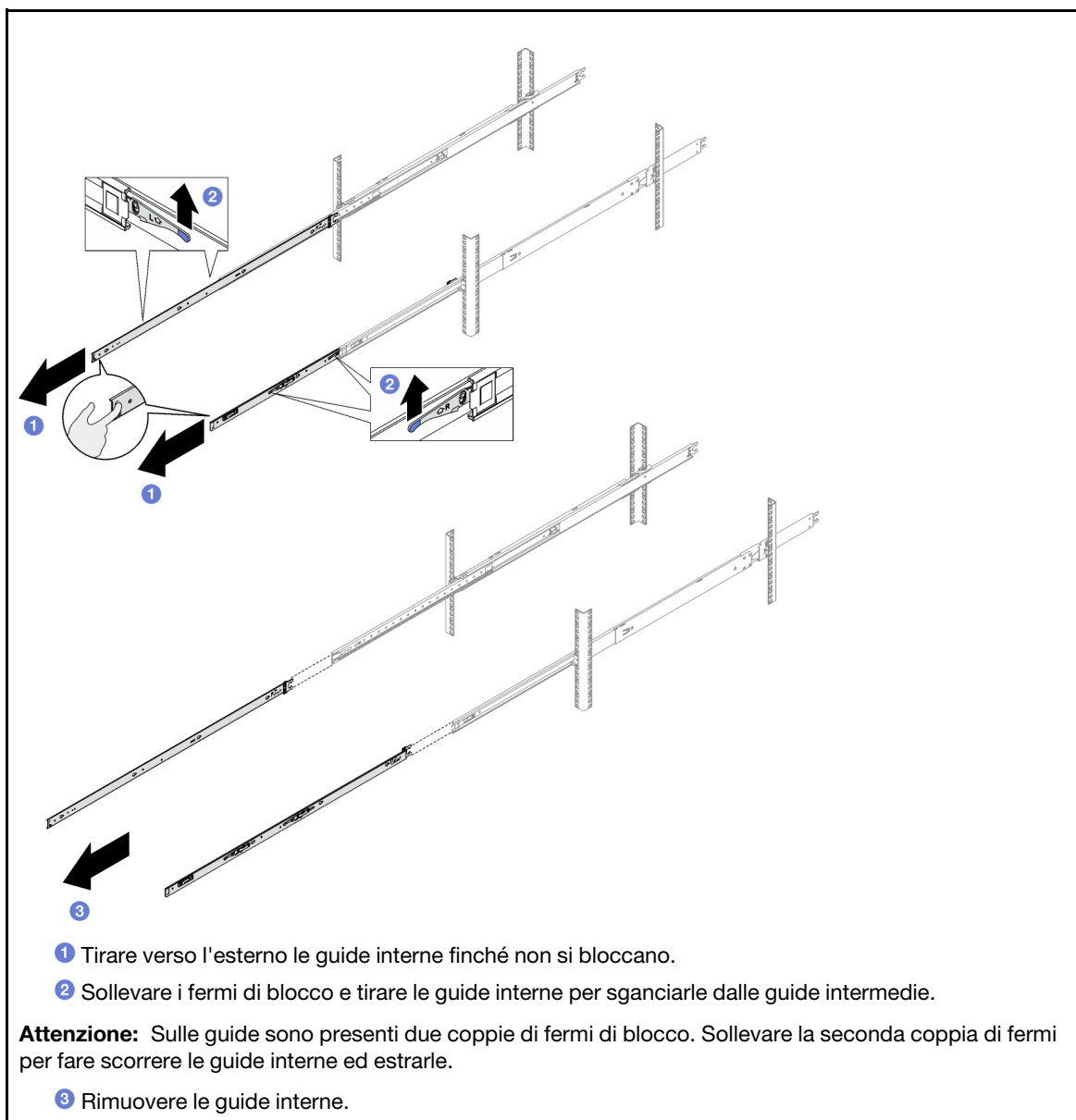

Passo 3. Allineare gli slot sulla guida interna ai piedini a T corrispondenti sul lato del server, quindi fare scorrere la guida interna in avanti finché i piedini a T non scattano in posizione sulla guida interna.

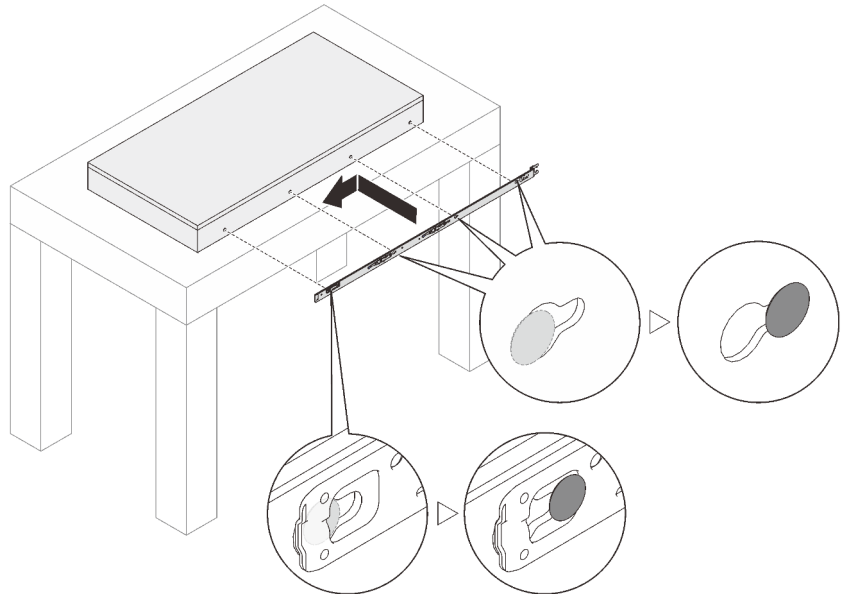
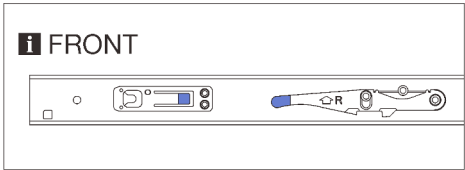

Passo 4. Ripetere il passaggio precedente per l'altra guida.

Passo 5. Installare il server nel rack.

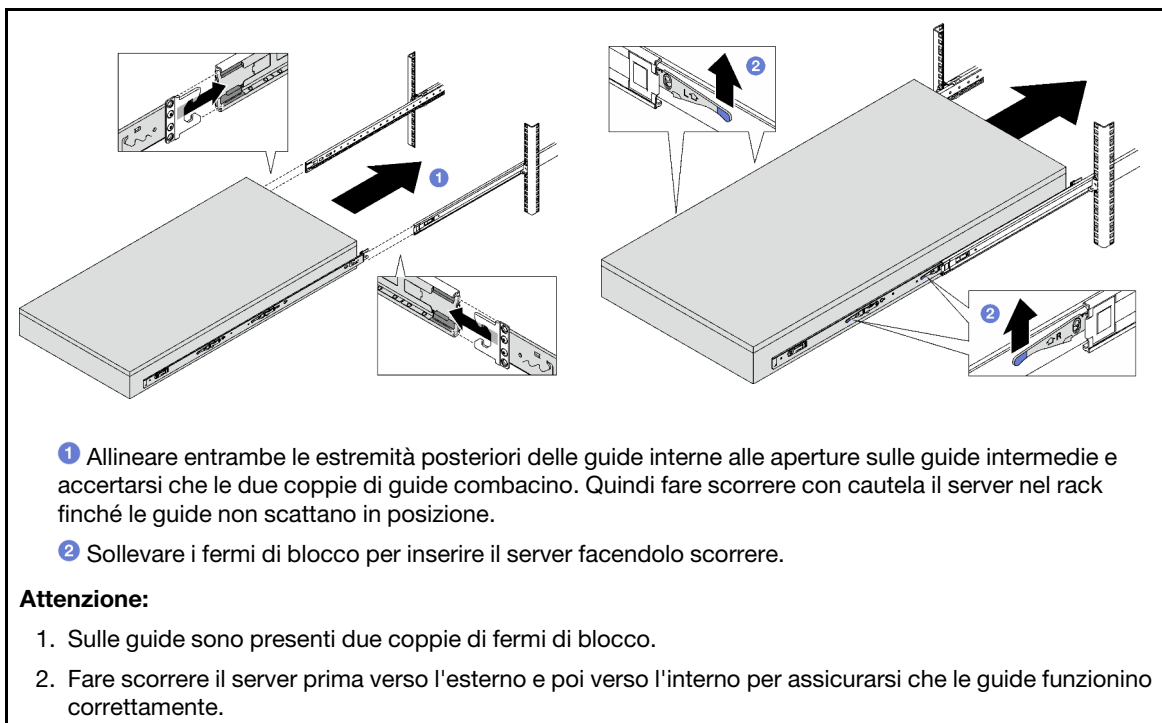

Passo 6. Reinstallare tutti i componenti precedentemente rimossi.

## (Facoltativo) Fissaggio del server al rack

Passo 1. Fissare il server al rack.

**Attenzione:** Assicurarsi di fissare le viti durante il trasporto su rack.

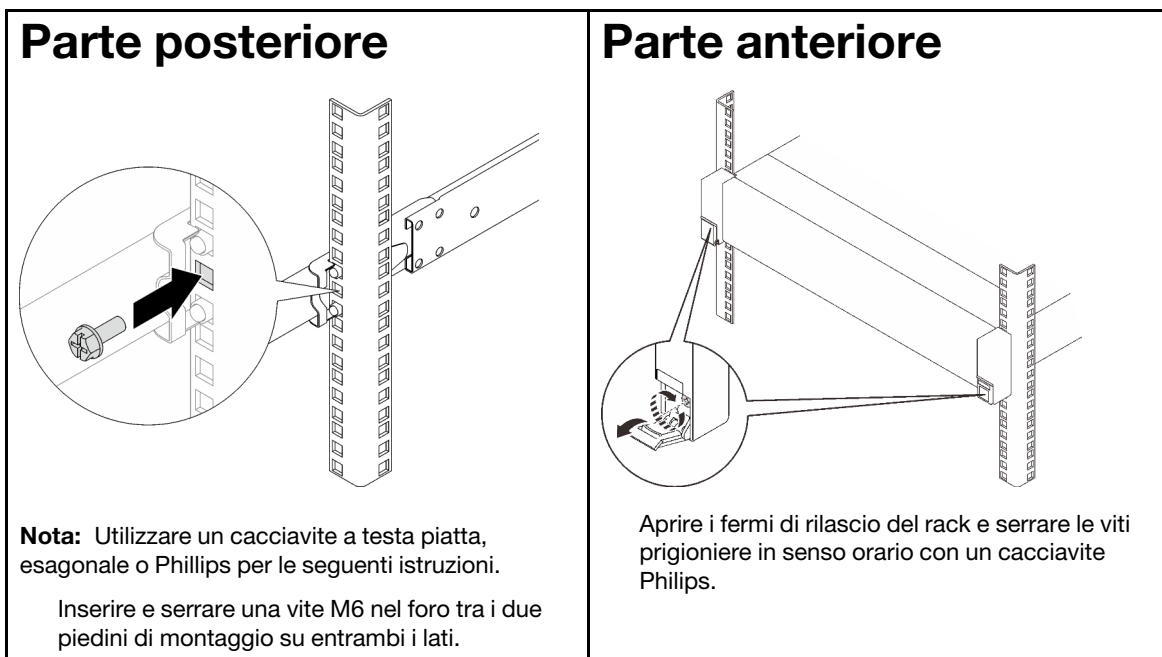





---

**Prima edizione (Maggio 2023)**

**© Copyright Lenovo 2023.**

NOTA SUI DIRITTI LIMITATI: se il software o i dati sono distribuiti secondo le disposizioni che regolano il contratto GSA (General Services Administration), l'uso, la riproduzione o la divulgazione è soggetta alle limitazioni previste dal contratto n. GS-35F-05925.

Printed in China  
(1P) P/N: 1PSP47B37780

