

# Guida all'installazione delle guide

---

## Rail kit parts inventory

Il kit per la guida senza strumenti include le seguenti parti:

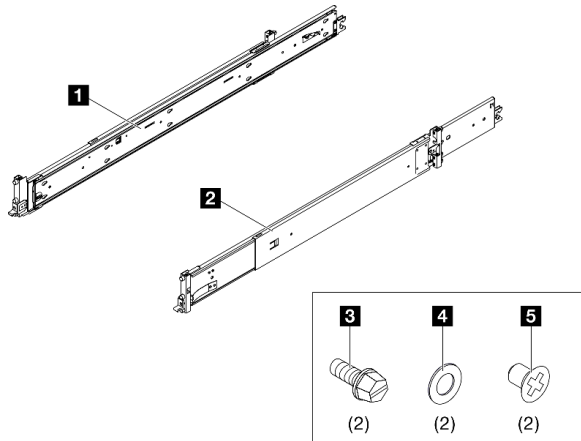

**1** Una guida sinistra

**2** Una guida destra

**3** Due viti M5

**4** Due rondelle

**5** Due viti M4

**Nota:**

- Questo kit può essere installato sia nel rack con foro quadrato che rotondo.
- Se mancano delle parti, contattare il servizio locale.
- La procedura di sostituzione in questo documento richiede l'utilizzo delle maniglie di sollevamento nella confezione del server. Assicurarsi di averli a portata di mano.

## Leggere prima queste linee guida

Leggere le linee guida seguenti prima di installare il kit per la guida e il server nel rack.

- La distanza massima tra le guide è 940 mm (37").
- Installare il server in un rack che rispetti i seguenti requisiti:
  - La profondità minima tra le flange di montaggio anteriori e l'interno della porta anteriore è 65 mm (2,55").
  - La profondità minima tra le flange di montaggio anteriori e l'interno della porta posteriore è 1.008 mm (39,6").
  - La distanza massima tra le flange di montaggio anteriori e posteriori è 902 mm (35,75").
  - Per installare le guide e una PDU 0U nello stesso rack, quest'ultimo deve soddisfare i seguenti requisiti di altezza e profondità:
    - 42U o successivo
    - Senza braccio di gestione cavi: almeno 1.100 mm (43,31") di profondità
    - Con braccio di gestione cavi: almeno 1.100 mm (43,31") di profondità
  - Installare il server solo in un rack con porte perforate. Rimuovere i pannelli laterali e le porte del rack per fornire un accesso facilitato durante l'installazione.
  - Quando si installano più unità, iniziare con l'installazione del dispositivo più pesante nella parte più bassa del rack.
  - Per i requisiti relativi alla temperatura ambiente dell'aria, vedere la *Guida per l'utente*.
  - Non ostruire le prese d'aria. Lasciare almeno 15 cm (6 pollici) di spazio per un adeguato flusso d'aria.

- Non lasciare spazio libero sopra o sotto un server installato nel rack vuoto. Per evitare di danneggiare i componenti del server, installare sempre i pannelli di riempimento in modo da non lasciare spazi liberi e per assicurare la corretta circolazione d'aria.
- Non estrarre dal rack più di un server alla volta.
- Non sovraccaricare la presa di alimentazione se nel rack sono installati più dispositivi.

Se è necessario rimuovere la guida dal rack, fare riferimento al capitolo "Procedure di sostituzione hardware" nella *Guida per l'utente* del server. Cercare il server e selezionare la relativa *Guida per l'utente* sulla pagina della linea di prodotti server Lenovo: <https://pubs.lenovo.com/>.



### **S036**



18 - 32 kg (39 - 70 libbre)



32 - 55 kg (70 - 121 libbre)

### **ATTENZIONE:**

Applicare le procedure di sicurezza per il sollevamento.

### **R006**



### **ATTENZIONE:**

Non collocare alcun oggetto su un dispositivo montato nel rack, a meno che non si tratti di un dispositivo destinato all'utilizzo come mensola.

### **S037**



### **ATTENZIONE:**

Il peso di questa parte o unità è di oltre 55 kg (121,2 libbre). Per il sollevamento di questa parte o unità è richiesto personale specializzato e/o un dispositivo di sollevamento

## **Installazione del kit per la guida nel rack**

**Importante:** Verificare che entrambe le estremità della guida si trovino alla stessa altezza.

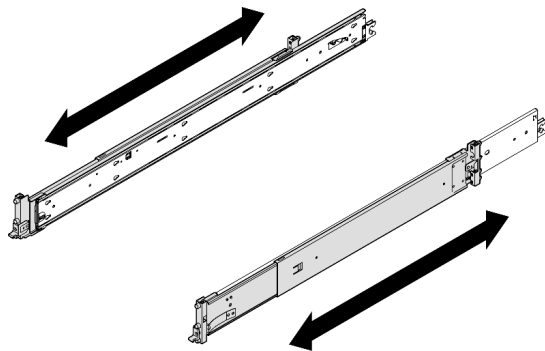
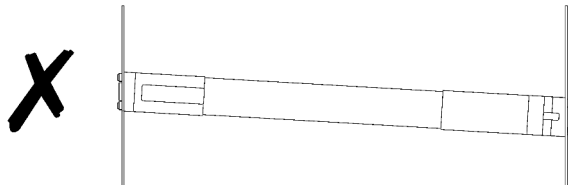
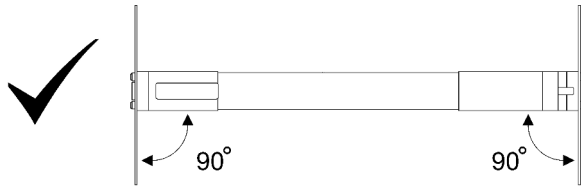

**Nota:**

- Le guide sono estendibili, come mostrato nella seguente figura.
- Installare la guida nel rack, iniziando dalla parte posteriore e proseguendo con la parte anteriore.
- Accertarsi che la guida si trovi nella posizione più corta.
- I piedini di montaggio della guida occupano lo spazio 2U. Seguire l'indicazione dello spazio U sul rack quando si installa il kit per la guida.

Passo 1. Installare i piedini di montaggio posteriori nel rack.

<b>Parte posteriore</b>	
	<p>Rack con foro quadrato</p> <p>Rack con foro circolare</p>
<p><b>1</b> Fermo del gancio</p> <p><b>1</b> Allineare i piedini di montaggio e il fermo del gancio alle flange del rack.</p> <p><b>2</b> Spingere la guida verso l'interno finché il fermo non scatta in posizione.</p>	

Passo 2. Installare i piedini di montaggio anteriori nel rack.

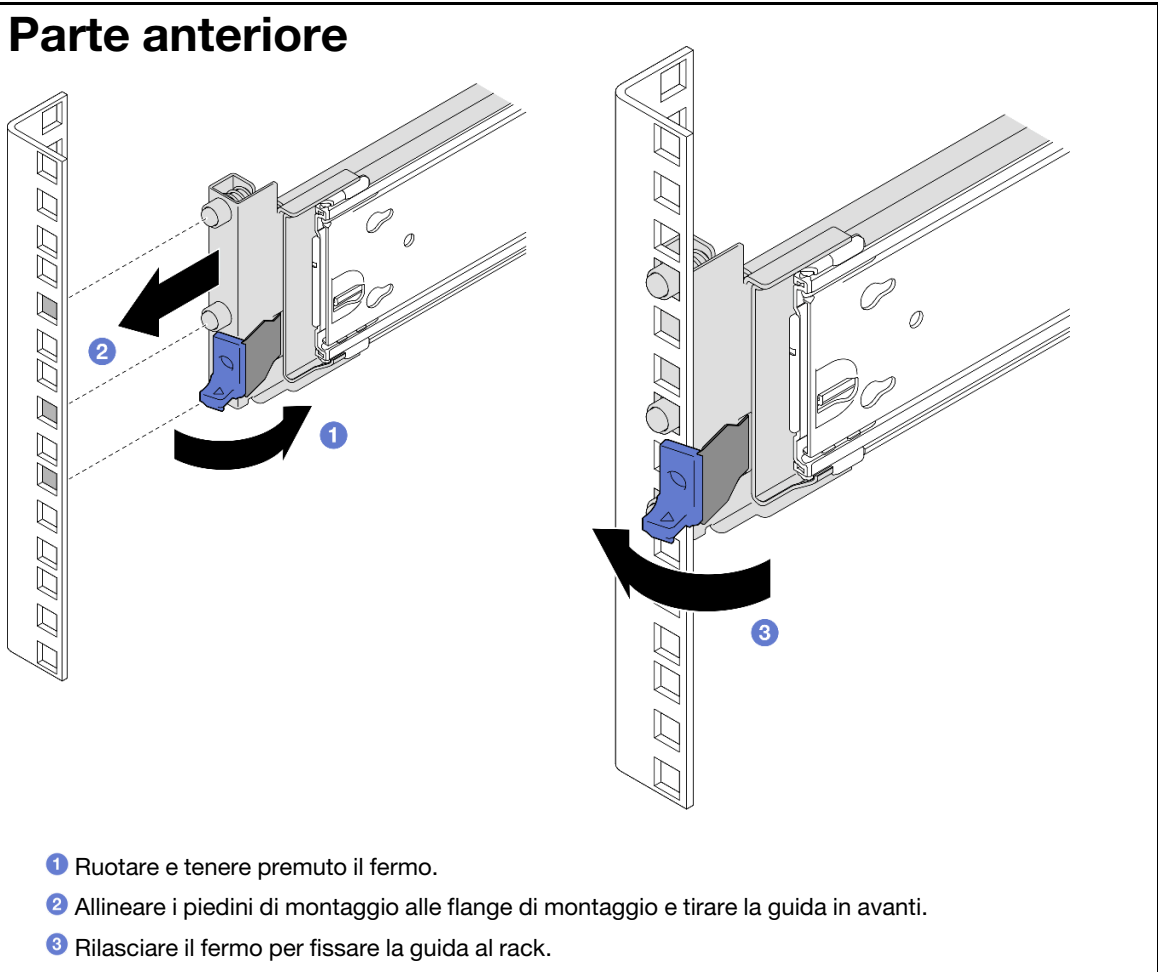

Passo 3. Ripetere i due passaggi precedenti per l'altra guida.

## Installazione del server nelle guide

Passo 1. Sollevare il server e posizionarlo su un tavolo. Sono disponibili due opzioni di sollevamento:



Per sollevare il sistema in due persone, rimuovere prima i seguenti componenti:

- Tutte le unità di alimentazione
- Tutte le unità di memorizzazione
- Entrambi i coperchi anteriore e posteriore



In caso contrario sollevare il server in tre persone o con un dispositivo di sollevamento.

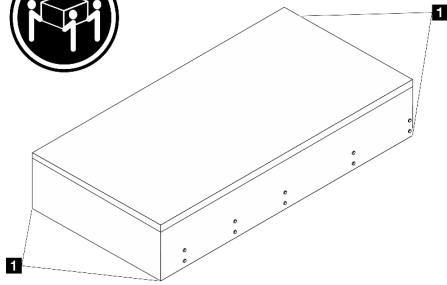

**ATTENZIONE:**  
Assicurarsi di sollevare il server afferrandolo dai punti di sollevamento.

**1** Punto di sollevamento

Passo 2. Rimuovere le guide interne dalle guide intermedie.

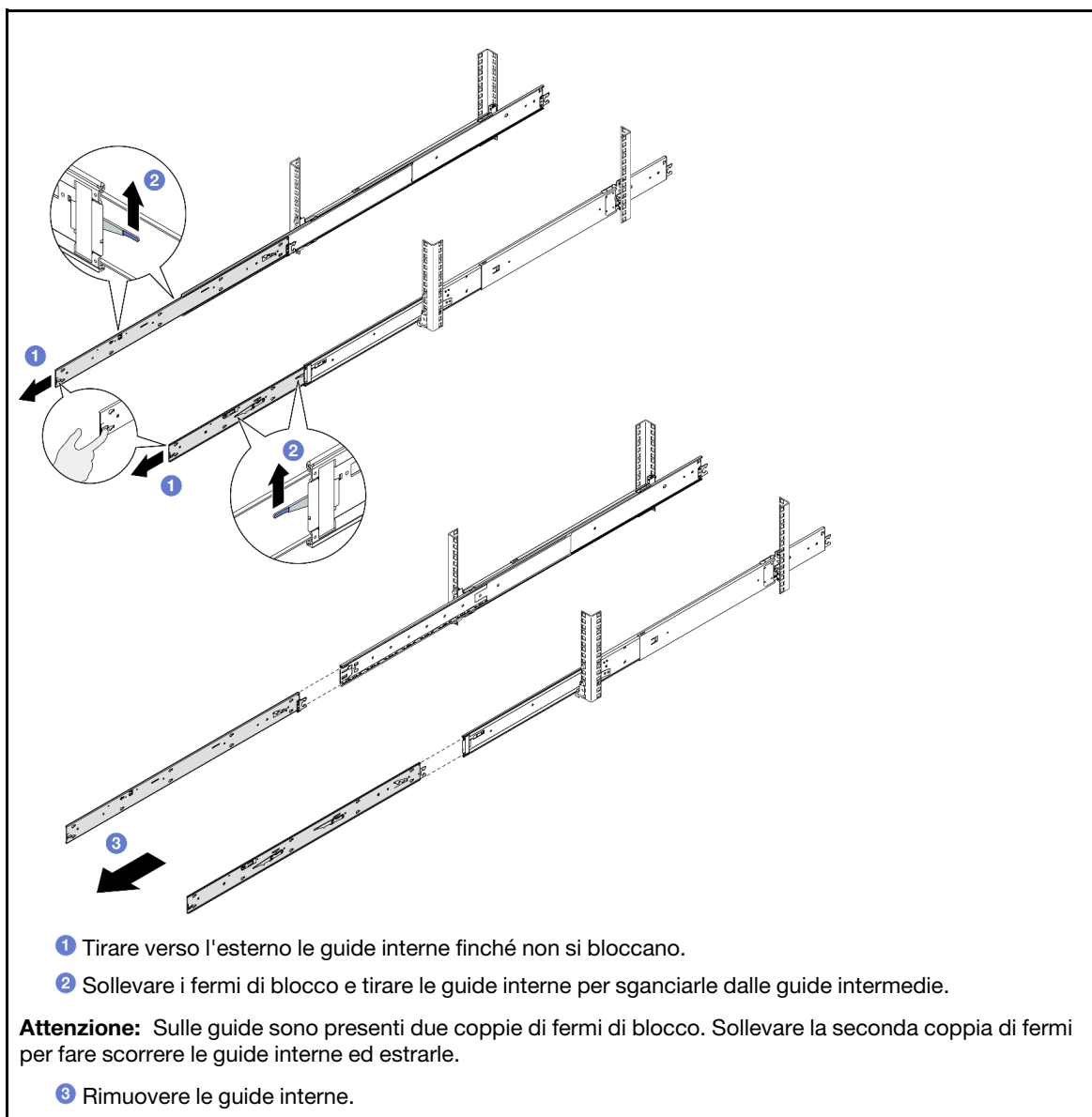

Passo 3. Allineare gli slot sulla guida interna ai piedini a T corrispondenti sul lato del server, quindi fare scorrere la guida interna in avanti finché i piedini a T non scattano in posizione sulla guida interna.

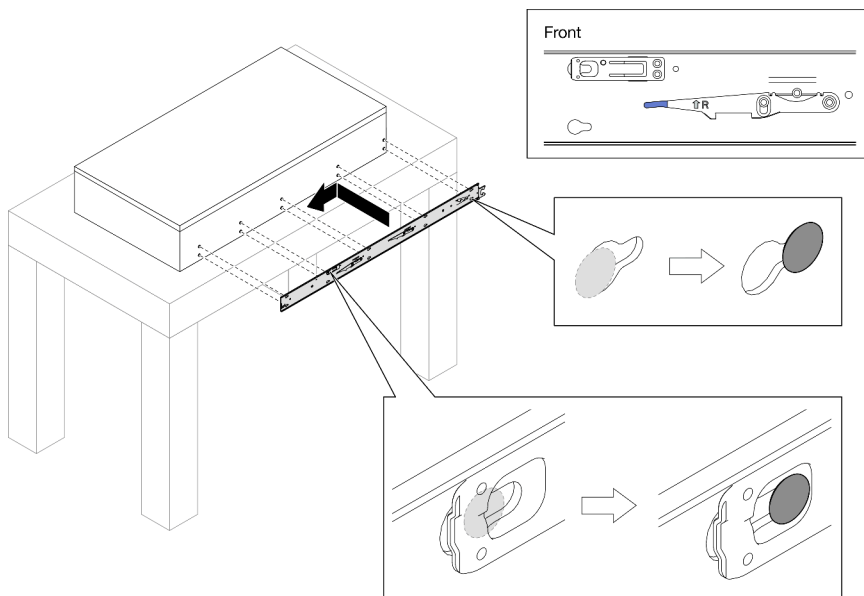

Passo 4. Inserire e serrare una vite M4 per fissare la guida interna come mostrato.

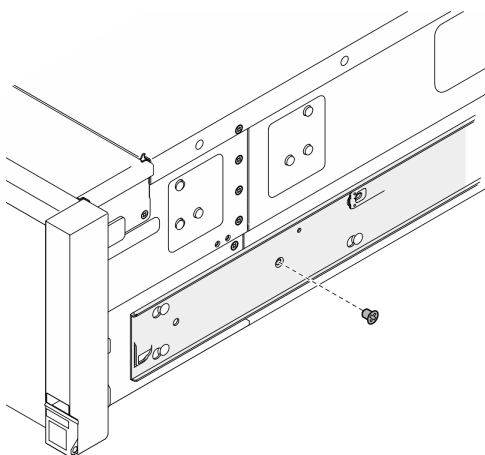

Passo 5. Ripetere i due passaggi precedenti per l'altra guida.

Passo 6. Collegare la maniglia di sollevamento.

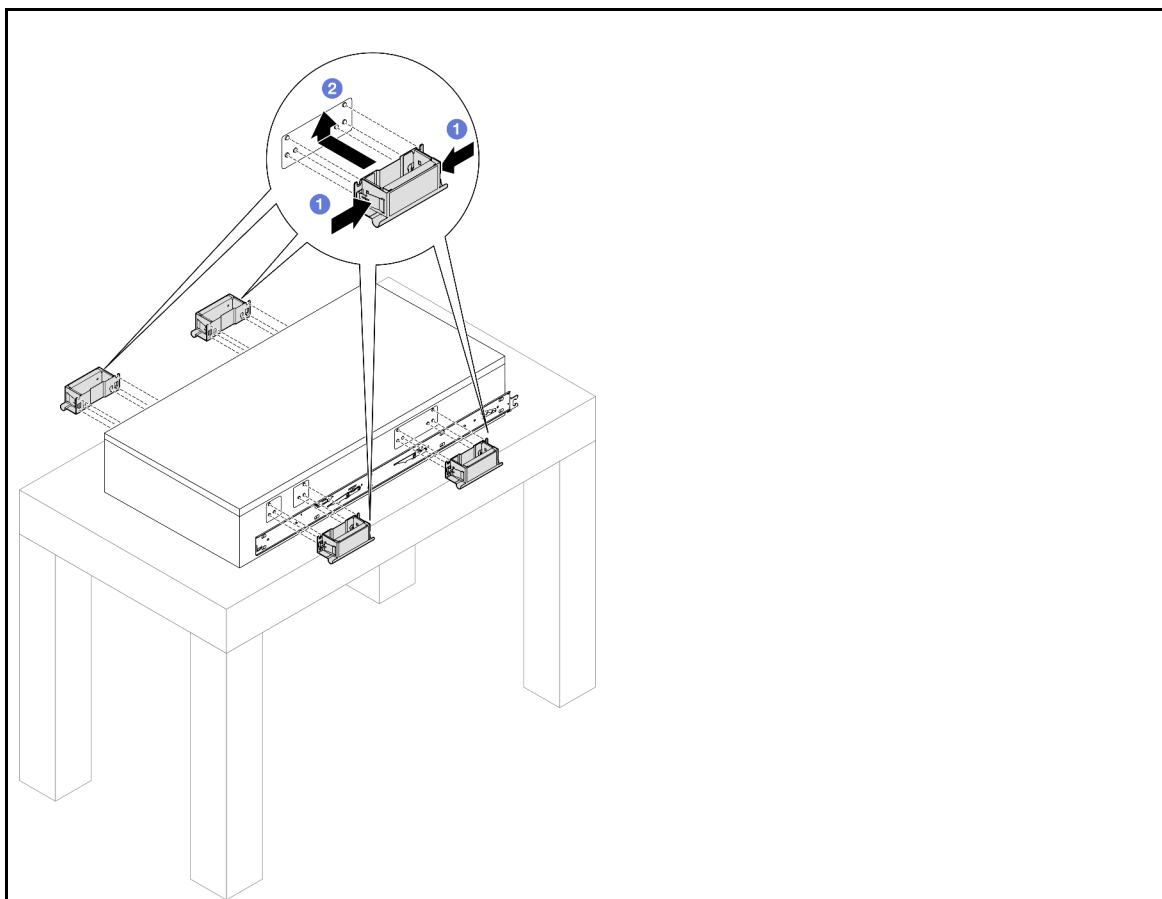

- ① Afferrare entrambi i lembi sul lato delle maniglie.
- ② Allineare le maniglie ai 6 pioli sui lati del server, quindi fare scorrere le maniglie verso l'alto per fissarle allo chassis.

**Nota:**

- Assicurarsi che tutti i 6 pioli siano fissati.
- Sono disponibili 4 maniglie di sollevamento in totale. Assicurarsi di installarle tutte correttamente prima di sollevare il server.



Passo 7. Installare il server nel rack.

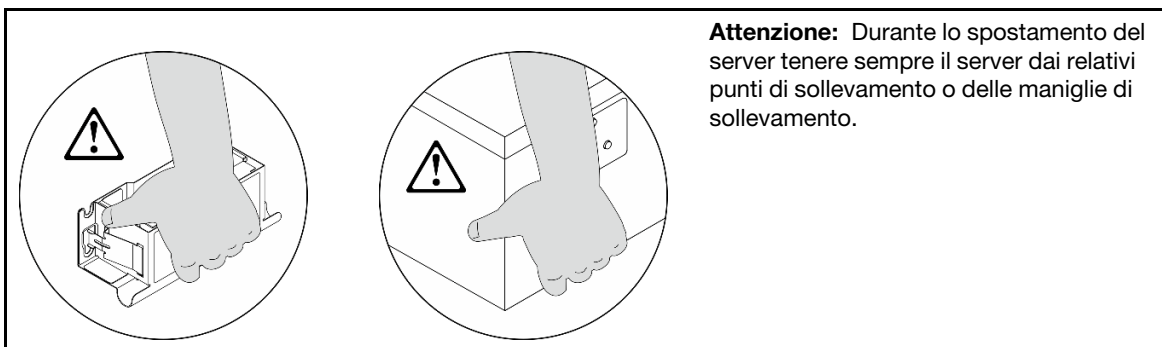

- a. Allineare entrambe le estremità posteriori delle guide interne alle aperture sulle guide intermedie e accertarsi che le due coppie di guide combacino. Quindi fare scorrere con cautela il server nel rack finché le guide non scattano in posizione.

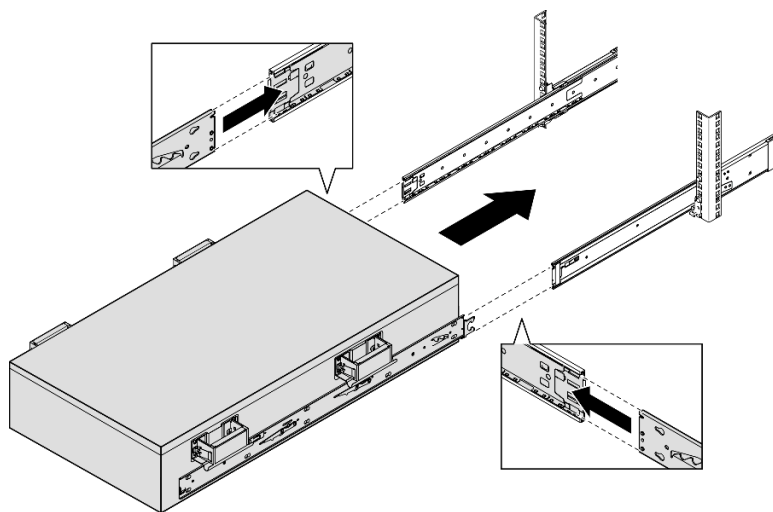

- b. Rimuovere le maniglie di sollevamento posteriori.

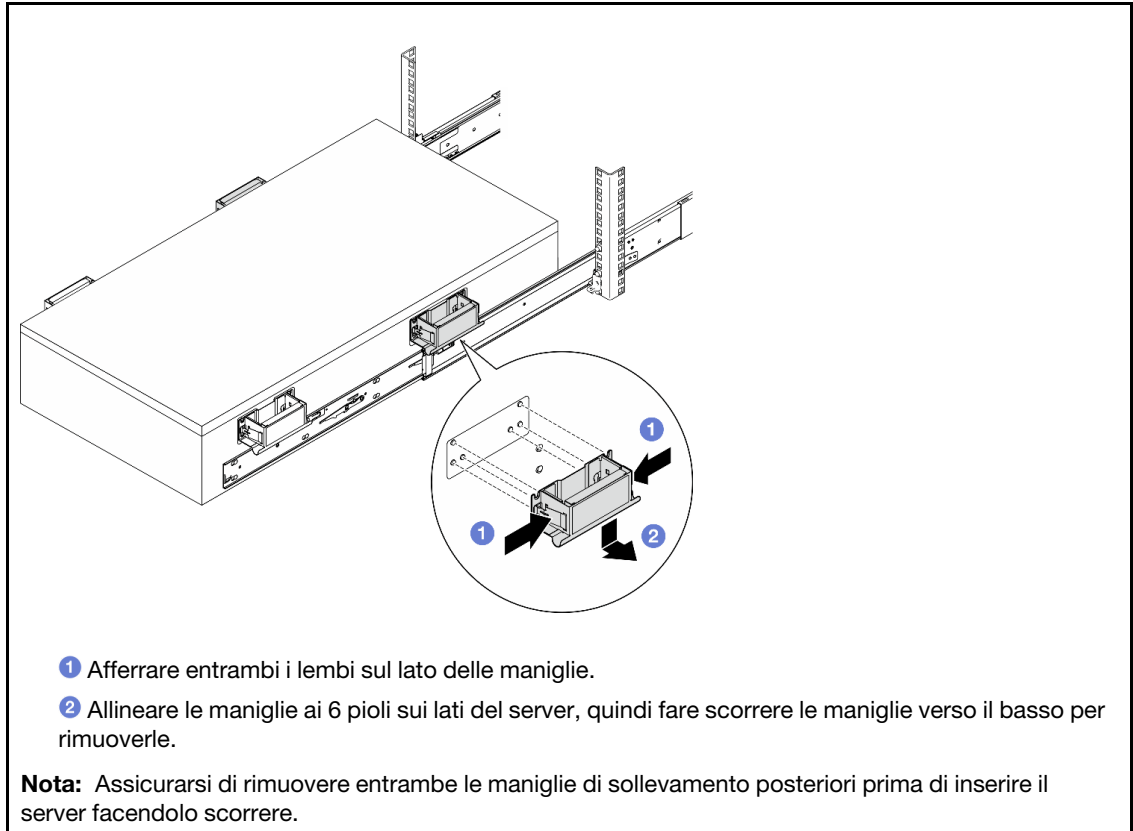

- c. Sollevare la prima coppia di fermi di blocco per inserire il server facendolo scorrere finché le guide non scattano in posizione.

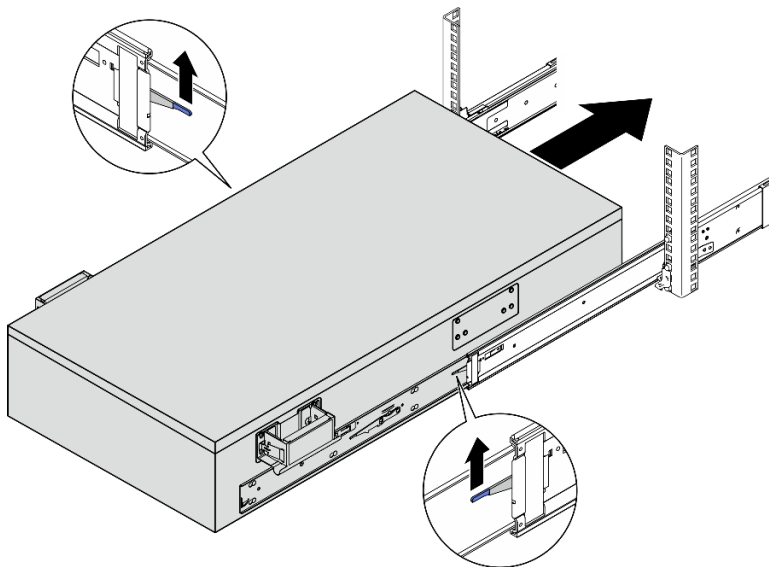

- d. Rimuovere le maniglie di sollevamento anteriori.

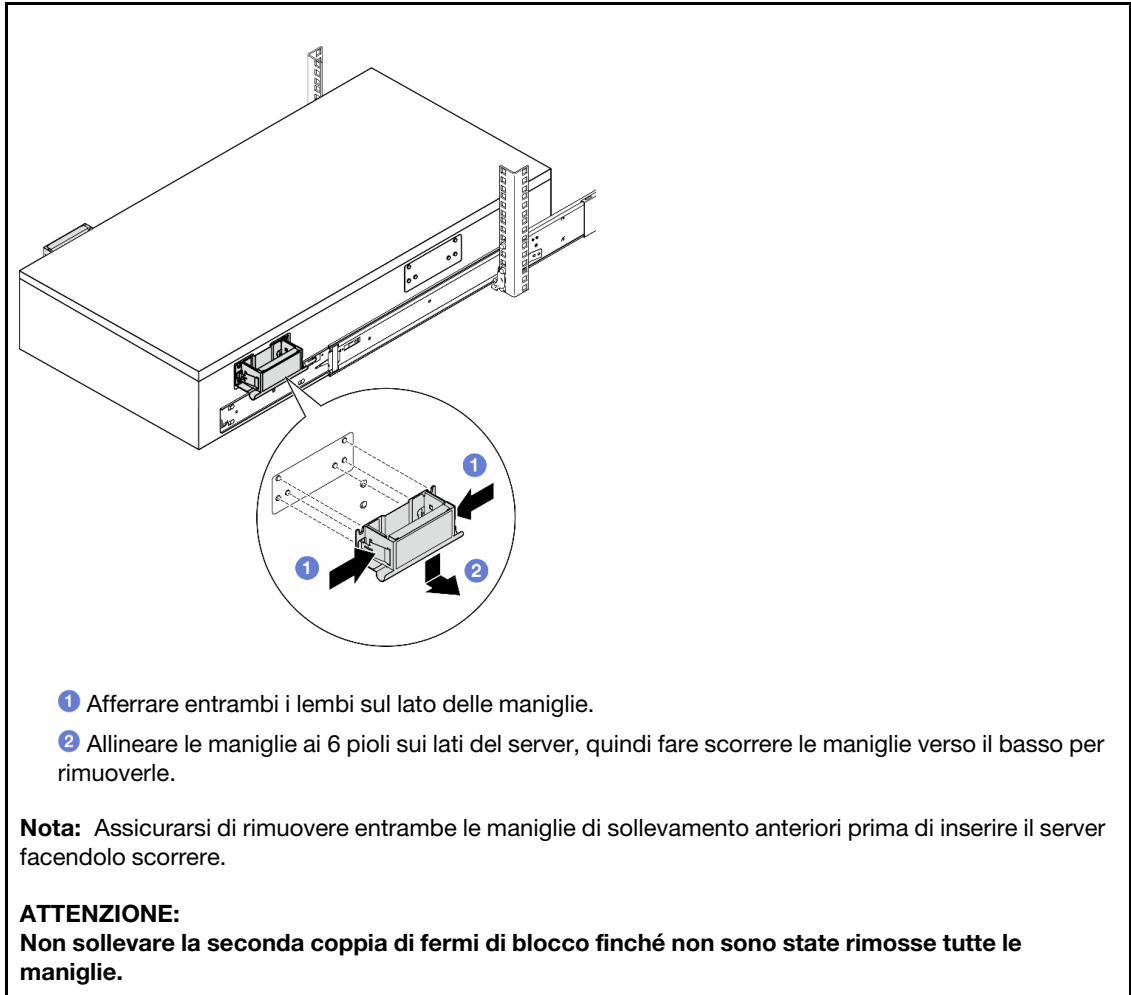

- e. Sollevare la seconda coppia di fermi di blocco per inserire il server facendolo scorrere.

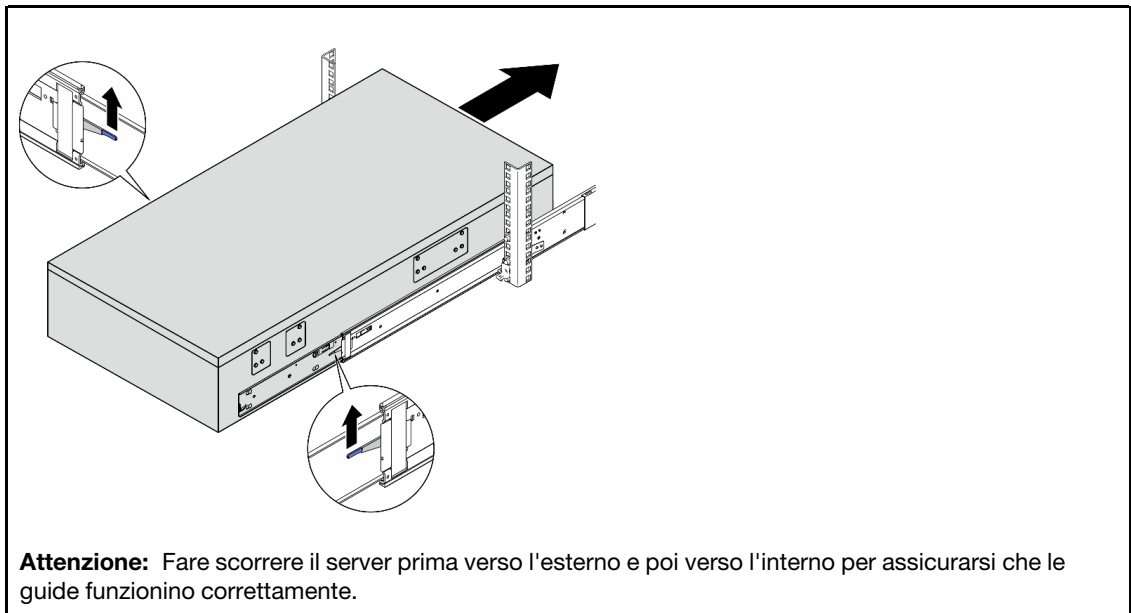

Passo 8. Reinstallare tutti i componenti precedentemente rimossi.

## (Facoltativo) Fissaggio del server al rack

Passo 1. Fissare il server al rack.

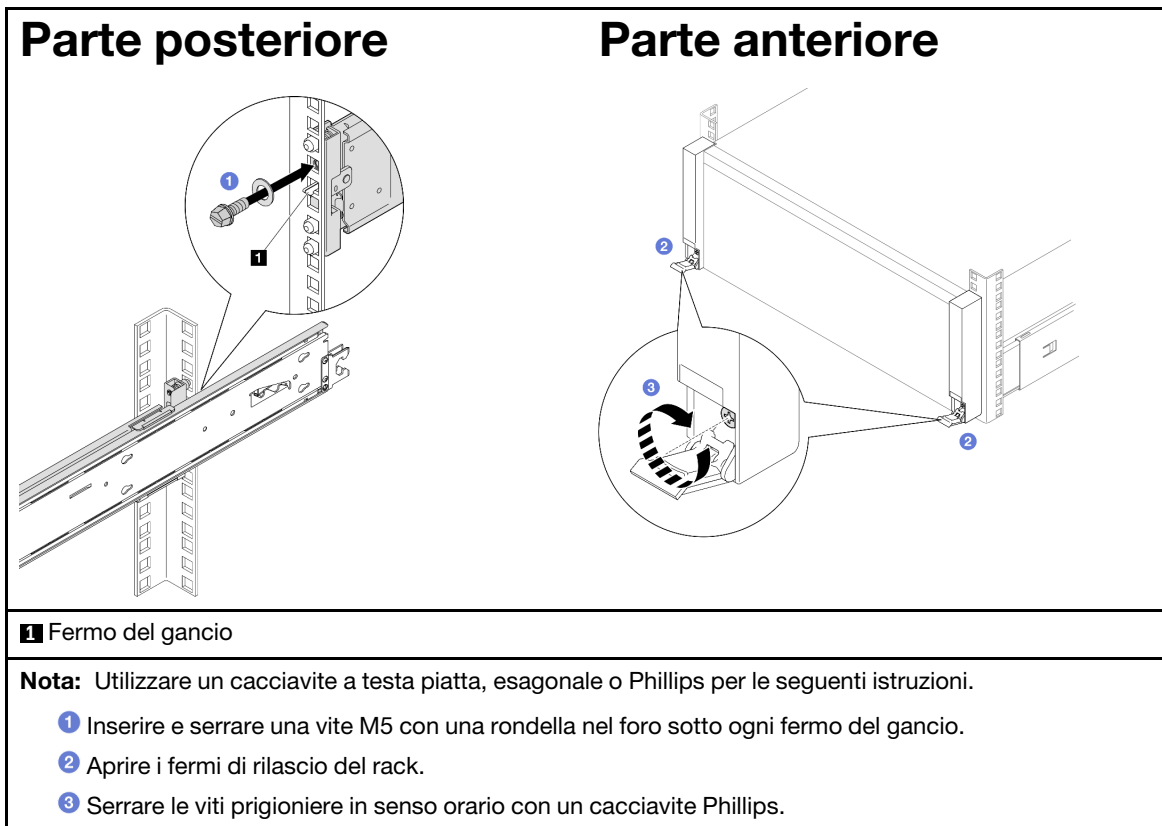



---

**Prima edizione (Maggio 2023)**

**© Copyright Lenovo 2023.**

NOTA SUI DIRITTI LIMITATI: se il software o i dati sono distribuiti secondo le disposizioni che regolano il contratto GSA (General Services Administration), l'uso, la riproduzione o la divulgazione è soggetta alle limitazioni previste dal contratto n. GS-35F-05925.

Printed in China  
(1P) P/N: 1PSP47B37781

