

ケーブル管理アーム (CMA) 取り付けガイド

CMA kit parts inventory

このCMAキットは、ツールレス・スライド・レール・キットです。

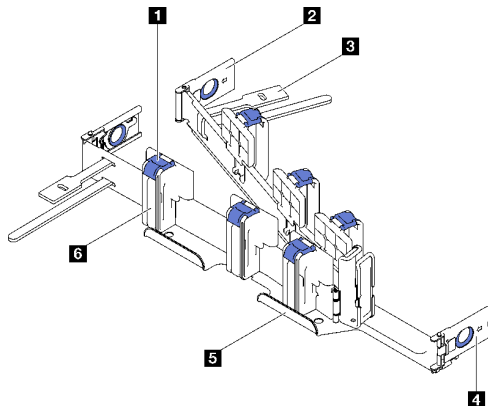

- 1 保持クリップ
- 2 内部マウント・クリップ
- 3 ケーブル・ストラップ
- 4 外部マウント・クリップ
- 5 サポート・バー
- 6 ケーブル・バスケット

CMA の取り付け

注：次の図はサーバーによって異なる場合がありますが、取り付け方法は同じです。

ステップ1. 内部マウント・クリップをスライド上の内部タブに位置合わせし、カチッと音を立てて所定の位置になるまで押し込みます。

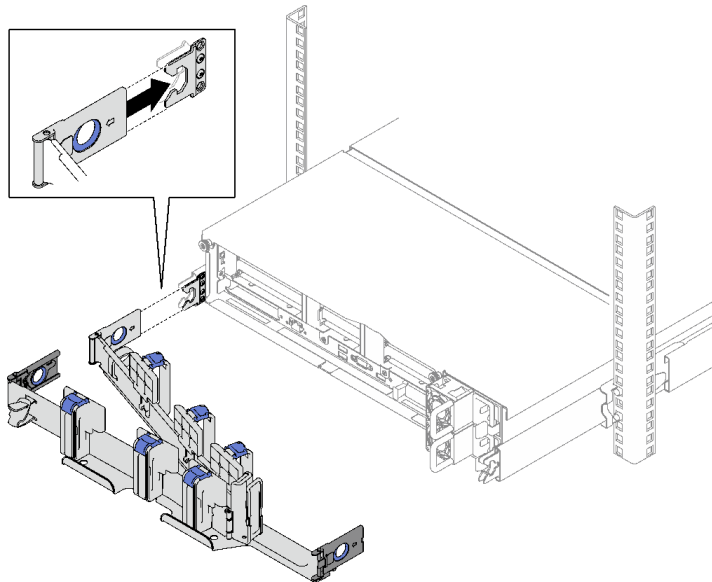

ステップ2. 2個の外部マウント・クリップをスライド上の外部タブに位置合わせし、カチッと音を立てて所定の位置になるまで押し込みます。

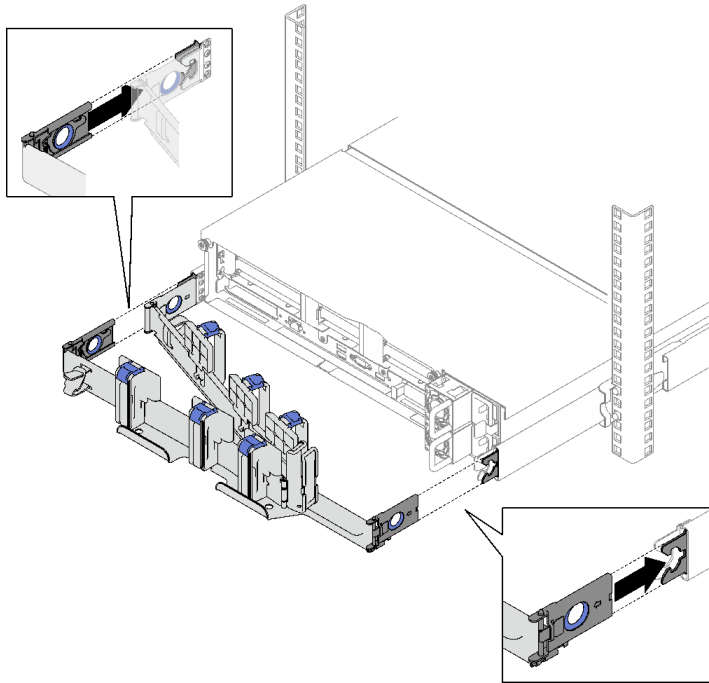

ケーブルの接続と配線

注：次の図はサーバーによって異なる場合がありますが、取り付け方法は同じです。

ステップ 1. 電源コードおよびその他のケーブルをサーバーの後部に接続します。次に、ケーブル・バスケットの青い保持クリップを開き、図が示す方向にケーブルと電源コードを配線します。その後、すべてを適切に閉じます。

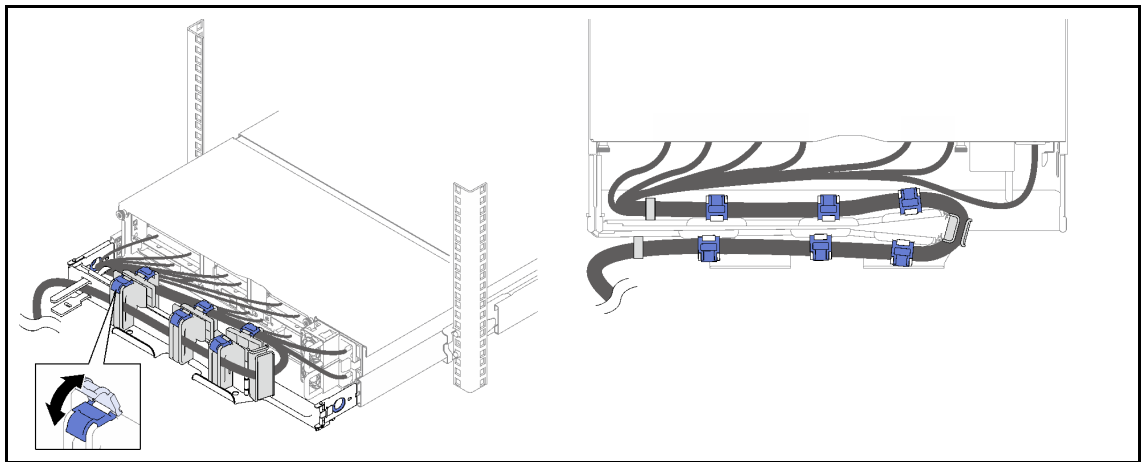

ステップ 2. ケーブル・ストラップを使用して、CMA の前面と背面にケーブルをしっかり固定します。

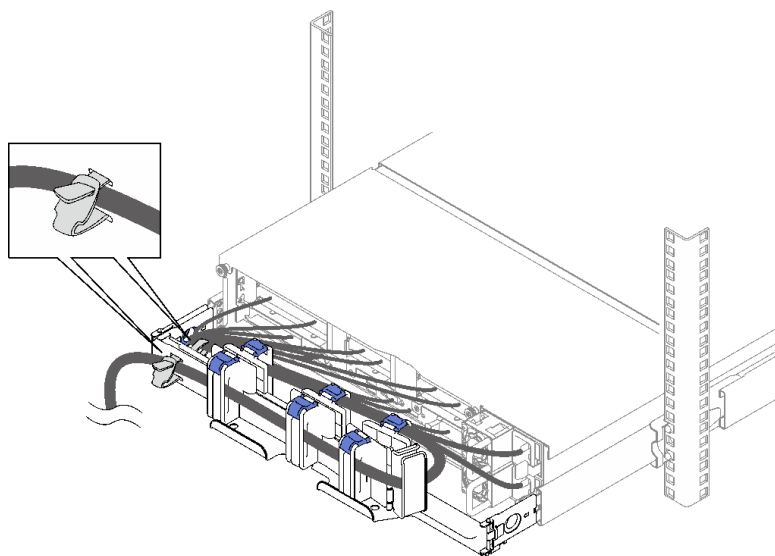

注意：サーバーをゆっくりと前後にスライドさせ、ケーブルがサーバー直下のUスペースできつくなっていたり、縛られていたり、ぶら下がったりしていないことを確認します。

CMA の取り外し

注：次の図はサーバーによって異なる場合がありますが、取り付け方法は同じです。

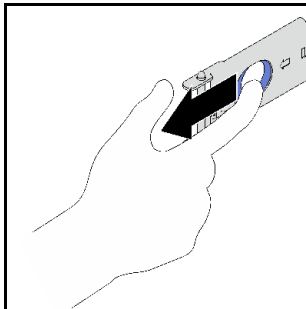

注意：図のようにリング状のリリース・ラッチを引いてマウント・クリップを解放します。

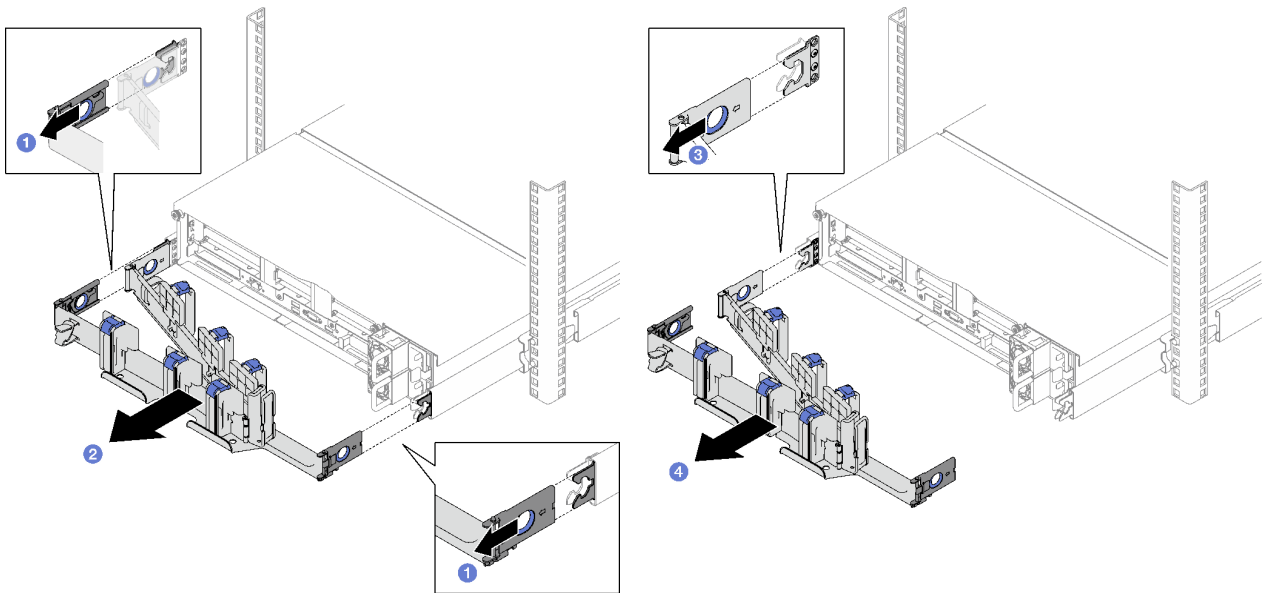

注意：まずすべてのケーブルを切り離します。

- ① 両方のリリース・ラッチを引いて外します。
- ② 外部マウント・クリップを取り外します。
- ③ 内部マウント・クリップ上のリリース・ラッチを引き、取り外します。
- ④ スライド・レールから CMA を完全に取り出します。

第 1 版 (2023 年 5 月)

© Copyright Lenovo 2023.

制限付き権利に関する通知: データまたはソフトウェアが GSA (米国一般調達局) 契約に準じて提供される場合、使用、複製、または開示は契約番号 GS-35F-05925 に規定された制限に従うものとします。

Printed in China

(1P) P/N: 1PSP47B37782

