

# Guida all'installazione del braccio di gestione cavi

## CMA kit parts inventory

Questo kit del braccio di gestione cavi è per il kit per la guida di scorrimento senza strumenti.

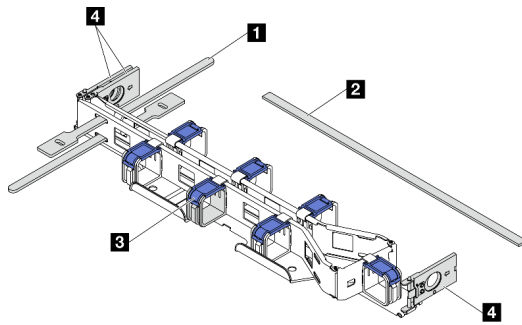

- 1** Due fascette per cavi (pre-fissate)
- 2** Una fascetta per cavi lunga (utilizzata per la spedizione con un solo rack)
- 3** Sette cestini per cavi (pre-fissati)
- 4** Tre fermi di montaggio scorrevoli

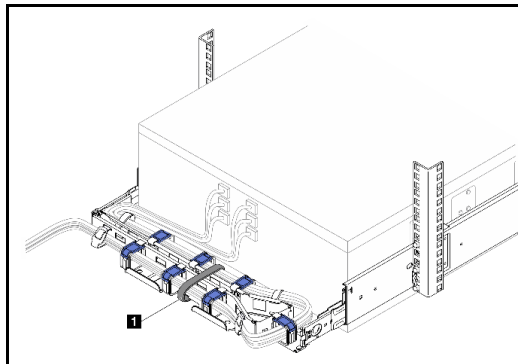

**Attenzione:** La fascetta per cavi lunga fissa il CMA e i cavi in posizione durante il trasporto. Se il CMA viene fornito con un rack, rimuovere la fascetta per cavi lunga prima di estrarre il server.

- 1** Fascetta per cavi lunga

## Installazione del braccio di gestione cavi

**Nota:** La seguente figura mostra la procedura di installazione CMA per lo chassis primario. La procedura di installazione CMA per lo chassis secondario è identica, ma il fermo di montaggio doppio deve essere commutato sul lato destro.

Passo 1. Scegliere il lato di montaggio per il CMA.

- Se il CMA è installato nello chassis primario, procedere direttamente al passaggio 2.
- Se il CMA è installato nello chassis secondario, fare riferimento alla modifica della guida laterale alla fine di questa guida all'installazione.

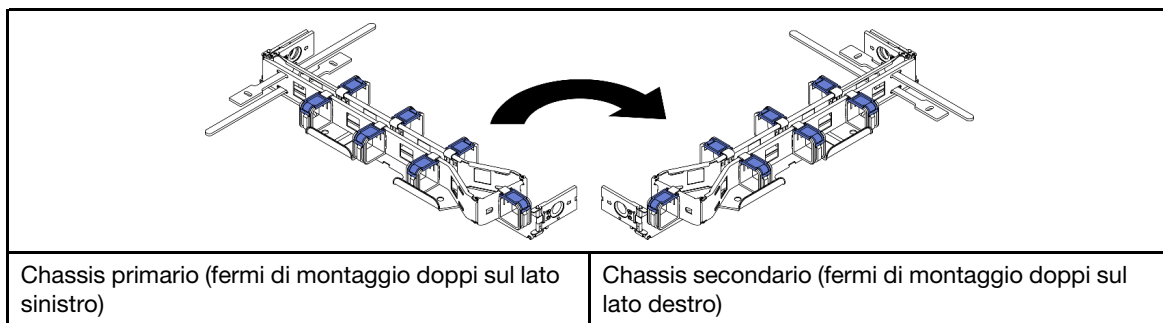

Passo 2. Allineare il fermo di montaggio interno alla linguetta interna sulla guida, quindi spingerlo finché non scatta in posizione.

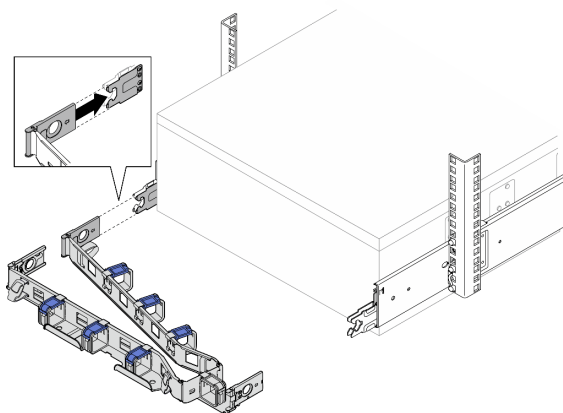

Passo 3. Allineare i due fermi di montaggio esterni alle linguette esterne sulle guide, quindi spingerli finché non scattano in posizione.

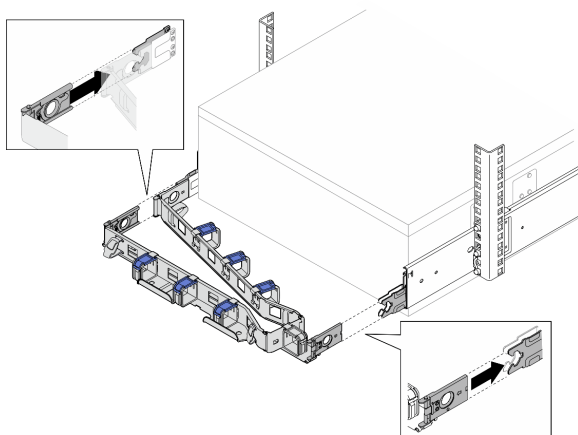

## Collegamento e indirizzamento dei cavi

Per collegare e instradare i cavi, completare le seguenti operazioni.

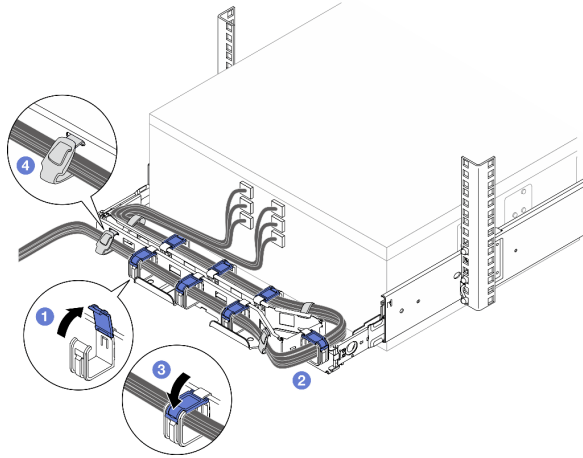

Passo 1. Aprire i fermi di blocco blu sui sette cestini dei cavi.

Passo 2. Collegare i cavi di alimentazione e gli altri cavi sulla parte posteriore dell'enclosure. Instradare i cavi nel CMA nella direzione mostrata.

Passo 3. Chiudere i fermi di blocco blu sui sette cestini dei cavi.

Passo 4. Utilizzare le due fascette dei cavi per fissare i cavi alla parte anteriore e posteriore del braccio di gestione cavi.

**Attenzione:** Fare scorrere con cautela il server avanti e indietro per essere certi che i cavi non vengano schiacciati, piegati o a trovarsi nello spazio a U direttamente sotto il server.

## Rimozione del braccio di gestione cavi

**Nota:** La seguente figura mostra la procedura di rimozione del CMA per lo chassis primario. La procedura di rimozione del CMA per lo chassis secondario è identica, ma il fermo di montaggio doppio deve essere commutato sul lato destro.

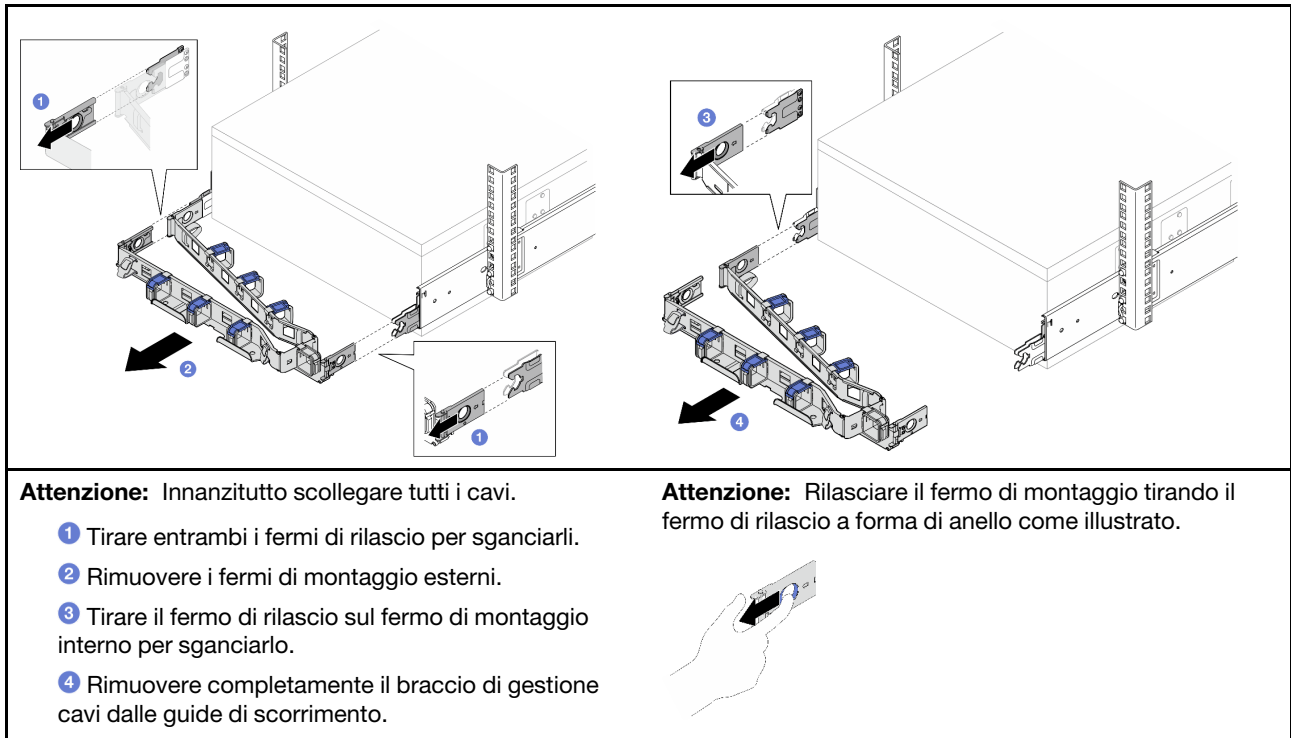

## Modifica del CMA per l'installazione sul lato opposto del rack

Per installare il braccio di gestione cavi sul lato opposto, completare le seguenti operazioni.

Passo 1. Premere il fermo di rilascio.

Passo 2. Tirare verso l'alto il fermo di montaggio per rimuovere il braccio di gestione cavi dalla mensola.

Passo 3. Premere la linguetta di rilascio dell'altro fermo di montaggio.

Passo 4. Tirare il fermo di montaggio verso l'alto per rimuoverlo.

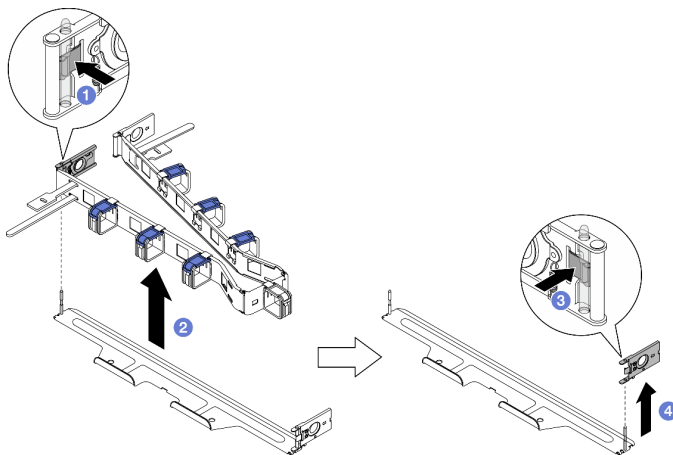

Passo 5. Allineare il foro del fermo di montaggio con il piedino del cardine, quindi spingere il fermo di montaggio per inserirlo.

Passo 6. Ruotare e orientare il braccio di gestione cavi come illustrato.

Passo 7. Allineare l'altro del foro di montaggio al piedino del cardine e spingerlo per inserire il braccio di gestione cavi nella mensola.

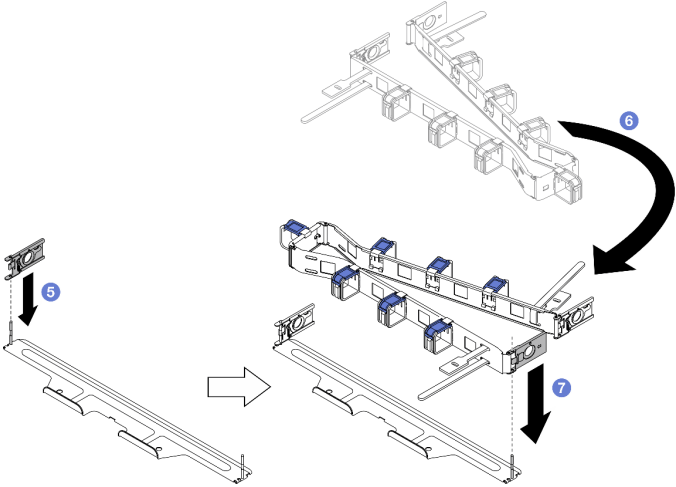

---

**Prima edizione (Novembre 2022)**

**© Copyright Lenovo 2022.**

NOTA SUI DIRITTI LIMITATI: se il software o i dati sono distribuiti secondo le disposizioni che regolano il contratto GSA (General Services Administration), l'uso, la riproduzione o la divulgazione è soggetta alle limitazioni previste dal contratto n. GS-35F-05925.

Printed in China  
(1P) P/N: 1PSP47B40918

