

Guida all'installazione delle guide

Rail kit parts inventory

Il kit per la guida senza strumenti include le seguenti parti:

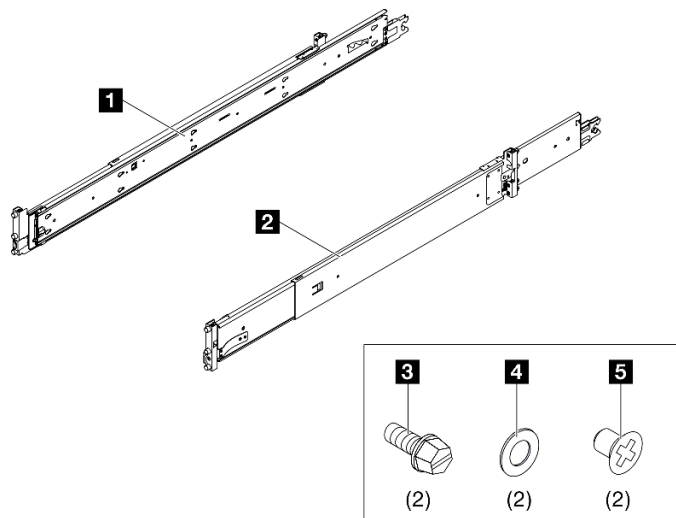

1 Una guida sinistra

2 Una guida destra

3 Due viti M5

4 Due rondelle

5 Due viti M4

Nota:

- Questo kit può essere installato sia nel rack con foro quadrato che rotondo.
- Se mancano delle parti, contattare il servizio locale.
- La procedura di sostituzione in questo documento richiede l'utilizzo delle maniglie di sollevamento nella confezione del server. Assicurarsi di averli a portata di mano.

Leggere prima queste linee guida

Leggere le linee guida seguenti prima di installare il kit per la guida e il server nel rack.

- La distanza massima tra le guide è 960 mm (37,8").
- Installare il server in un rack che rispetti i seguenti requisiti:
 - La profondità minima tra le flange di montaggio anteriore e l'interno della porta anteriore è di 119,8 mm (4,72").
 - La profondità minima tra la parete posteriore dello chassis e l'interno della porta posteriore è di 176,8 mm (6,96").
 - La distanza massima tra le flange di montaggio anteriori e posteriori è 812,8 mm (32").
 - Per installare le guide e una PDU 0U nello stesso rack, quest'ultimo deve soddisfare i seguenti requisiti di altezza e profondità:
 - 42U o successivo
 - Senza braccio di gestione cavi: almeno 1.100 mm (43,31") di profondità
 - Con braccio di gestione cavi: almeno 1.100 mm (43,31") di profondità
 - Installare il server solo in un rack con porte perforate. Rimuovere i pannelli laterali e le porte del rack per fornire un accesso facilitato durante l'installazione.
 - Quando si installano più unità, iniziare con l'installazione del dispositivo più pesante nella parte più bassa del rack.
 - Per i requisiti relativi alla temperatura ambiente dell'aria, vedere la *Guida per l'utente*.
 - Non ostruire le prese d'aria. Lasciare almeno 15 cm (6 pollici) di spazio per un adeguato flusso d'aria.

- Non lasciare spazio libero sopra o sotto un server installato nel rack vuoto. Per evitare di danneggiare i componenti del server, installare sempre i pannelli di riempimento in modo da non lasciare spazi liberi e per assicurare la corretta circolazione d'aria.
- Non estrarre dal rack più di un server alla volta.
- Non sovraccaricare la presa di alimentazione se nel rack sono installati più dispositivi.

Se è necessario rimuovere la guida dal rack, fare riferimento al capitolo "Procedure di sostituzione hardware" nella *Guida per l'utente* del server. Cercare il server e selezionare la relativa *Guida per l'utente* sulla pagina della linea di prodotti server Lenovo: <https://pubs.lenovo.com/>.



S036



18 - 32 kg (39 - 70 libbre)



32 - 55 kg (70 - 121 libbre)

ATTENZIONE:

Applicare le procedure di sicurezza per il sollevamento.

R006



ATTENZIONE:

Non collocare alcun oggetto su un dispositivo montato nel rack, a meno che non si tratti di un dispositivo destinato all'utilizzo come mensola.

S037



ATTENZIONE:

Il peso di questa parte o unità è di oltre 55 kg (121,2 libbre). Per il sollevamento di questa parte o unità è richiesto personale specializzato e/o un dispositivo di sollevamento

Installazione del kit per la guida nel rack

Importante: Verificare che entrambe le estremità della guida si trovino alla stessa altezza.

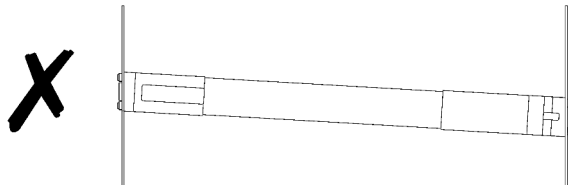
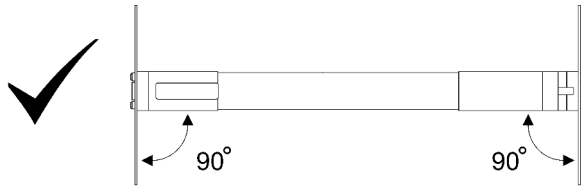

Nota:

- Le guide sono estendibili, come mostrato nella seguente figura.

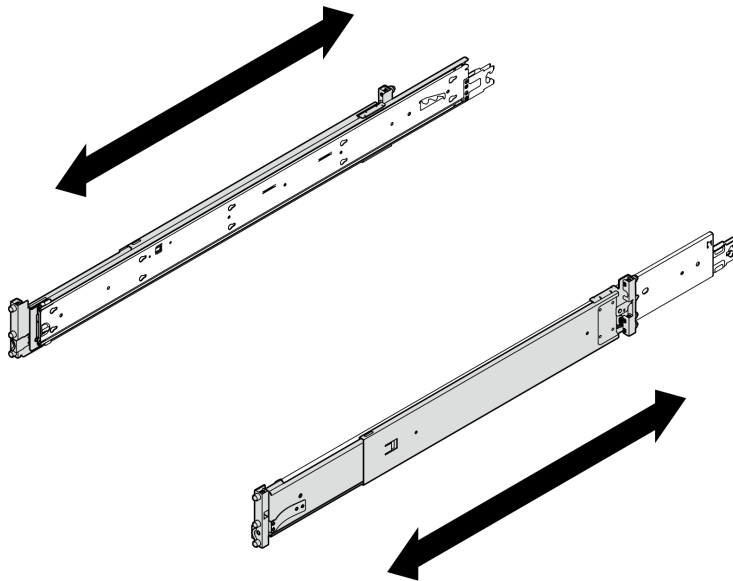

- Installare la guida nel rack, iniziando dalla parte posteriore e proseguendo con la parte anteriore.
- Accertarsi che la guida si trovi nella posizione più corta.
- I piedini di montaggio della guida occupano lo spazio 2U. Seguire l'indicazione dello spazio U sul rack quando si installa il kit per la guida.

Passo 1. Installare i piedini di montaggio posteriori nel rack.

Parte posteriore

Rack con foro quadrato

Rack con foro circolare

1 Fermo del gancio

- 1** Allineare i piedini di montaggio e il fermo del gancio alle flange del rack.
- 2** Spingere la guida verso l'interno finché il fermo non scatta in posizione.

Passo 2. Installare i piedini di montaggio anteriori nel rack.









Parte anteriore

- 1** Ruotare e tenere premuto il fermo.
- 2** Allineare i piedini di montaggio alle flange di montaggio e tirare la guida in avanti.
- 3** Rilasciare il fermo per fissare la guida al rack.

Passo 3. Ripetere i due passaggi precedenti per l'altra guida.

Installazione del server nelle guide

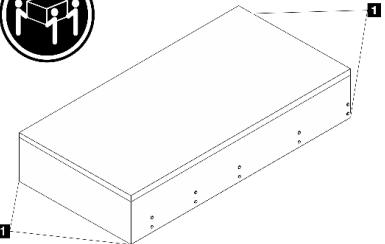
Passo 1. Sollevare il server e posizionarlo su un tavolo. Sono disponibili due opzioni di sollevamento:

  <p>18-32 kg 39-70 lb</p> <p>Per sollevare il sistema in due persone, rimuovere prima i seguenti componenti:</p> <ul style="list-style-type: none">• Tutte le unità di alimentazione• Tutte le unità di memorizzazione• Coperchio superiore	  <p>32-55 kg 70-121 lb</p>   <p>55-100 kg 121-220 lb</p> <p>In caso contrario sollevare il server in tre persone o con un dispositivo di sollevamento.</p>
 	<p>ATTENZIONE: Assicurarsi di sollevare il server afferrandolo dai punti di sollevamento.</p>
<p> Punto di sollevamento</p>	

Passo 2. Rimuovere le guide interne dalle guide intermedie.

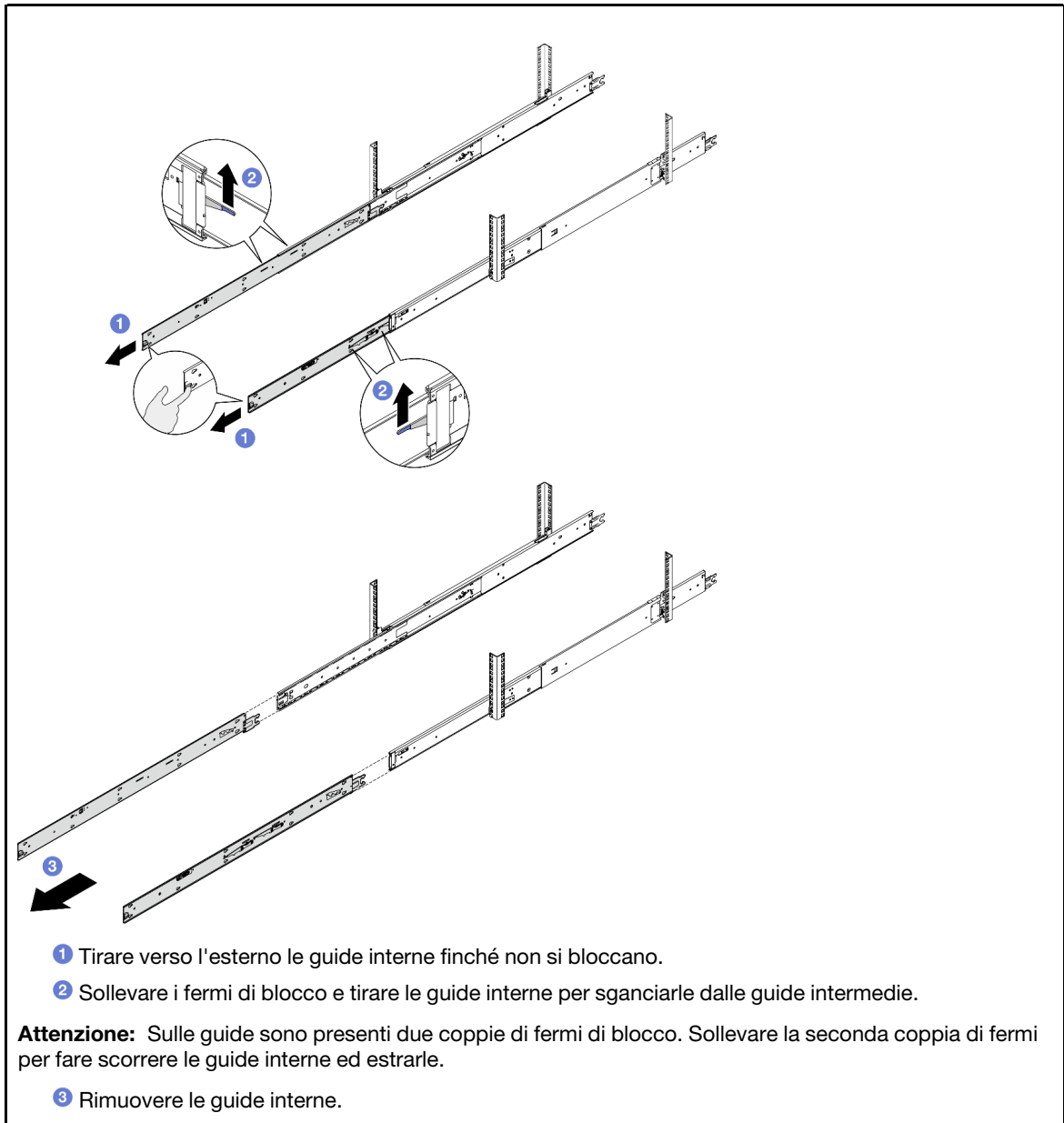

Passo 3. Allineare gli slot sulla guida interna ai piedini a T corrispondenti sul lato del server, quindi fare scorrere la guida interna in avanti finché i piedini a T non scattano in posizione sulla guida interna.

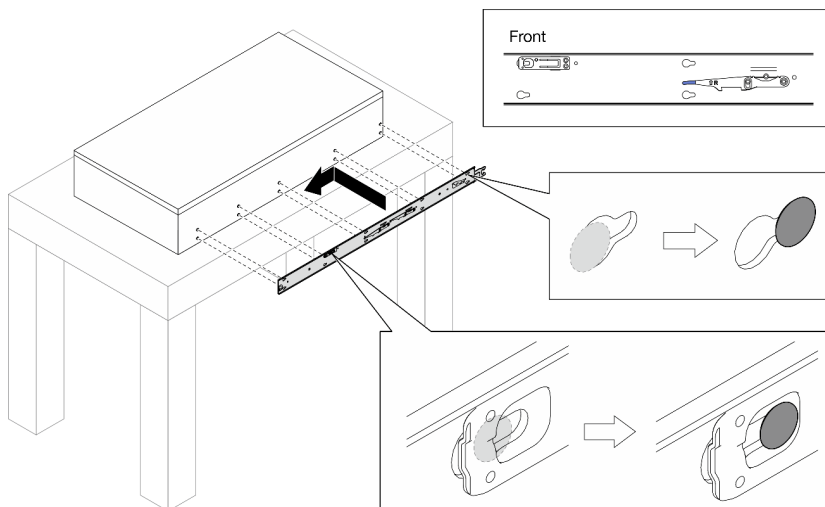

Passo 4. Inserire e serrare una vite M4 per fissare la guida interna come mostrato.

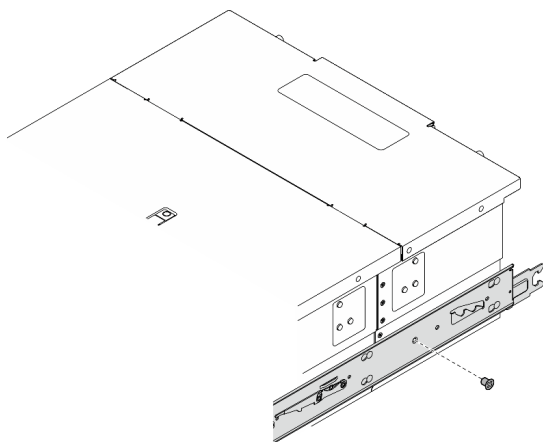

Passo 5. Ripetere i due passaggi precedenti per l'altra guida.

Passo 6. Collegare la maniglia di sollevamento.

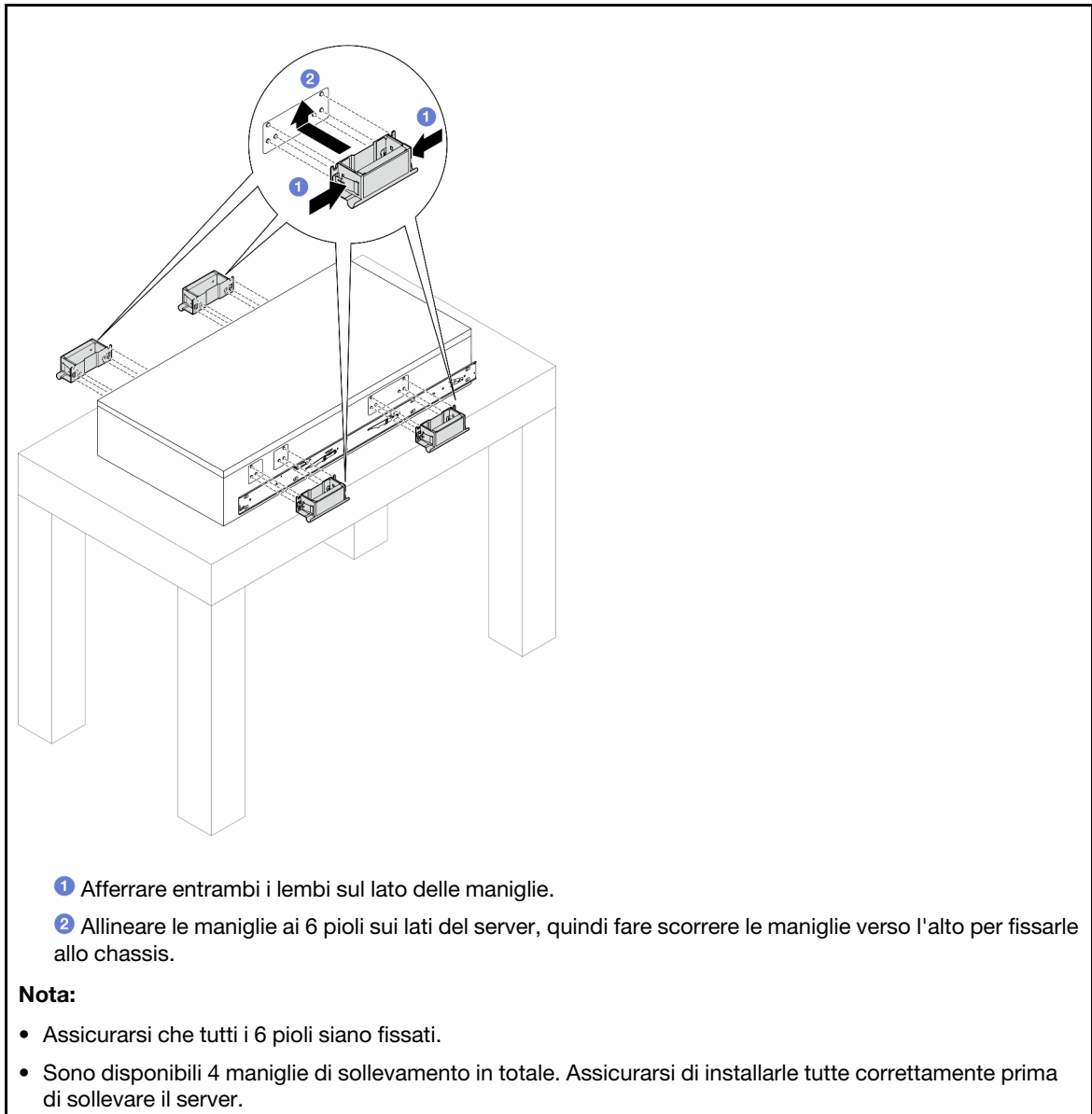

Passo 7. Installare il server nel rack.

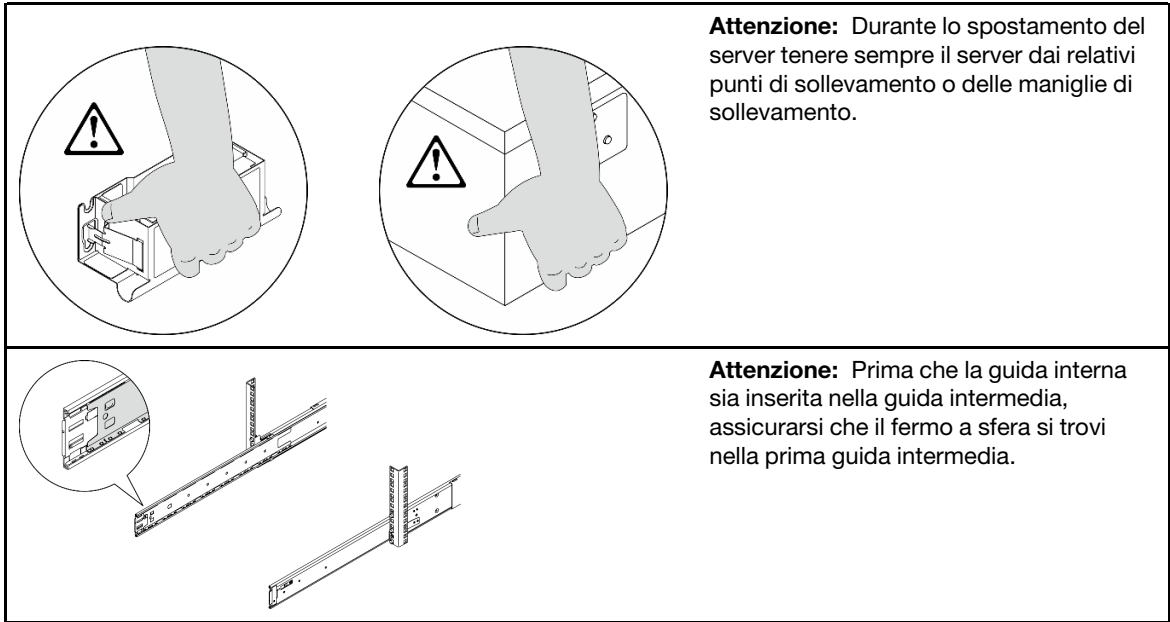

- a. Allineare entrambe le estremità posteriori delle guide interne alle aperture sulle guide intermedie e accertarsi che le due coppie di guide combacino. Quindi fare scorrere con cautela il server nel rack finché le guide non scattano in posizione.

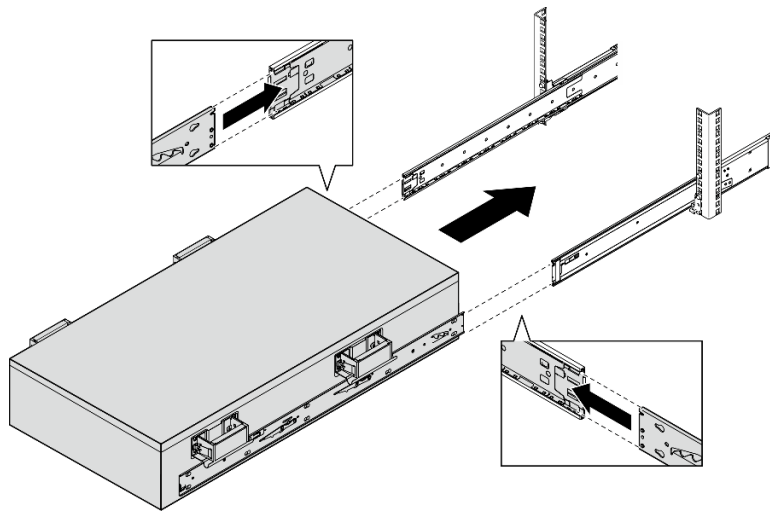

- b. Rimuovere le maniglie di sollevamento posteriori.

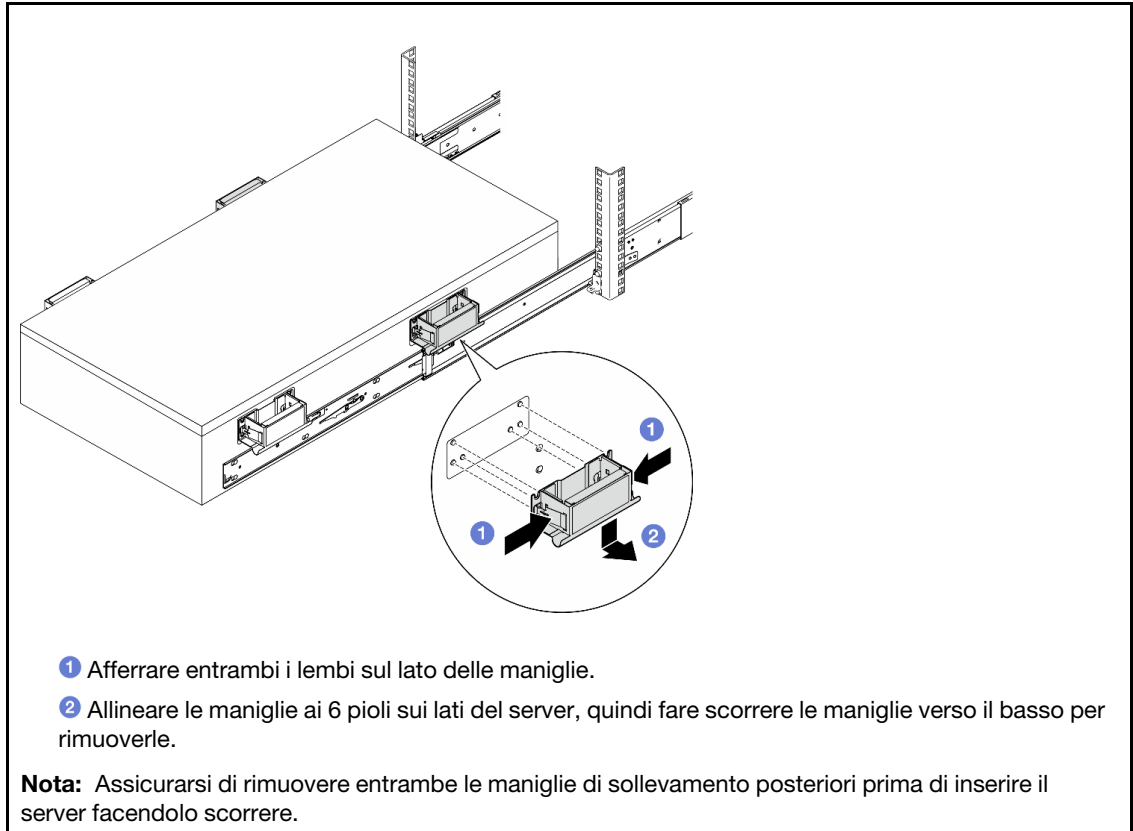

- c. Sollevare la prima coppia di fermi di blocco per inserire il server facendolo scorrere finché le guide non scattano in posizione.

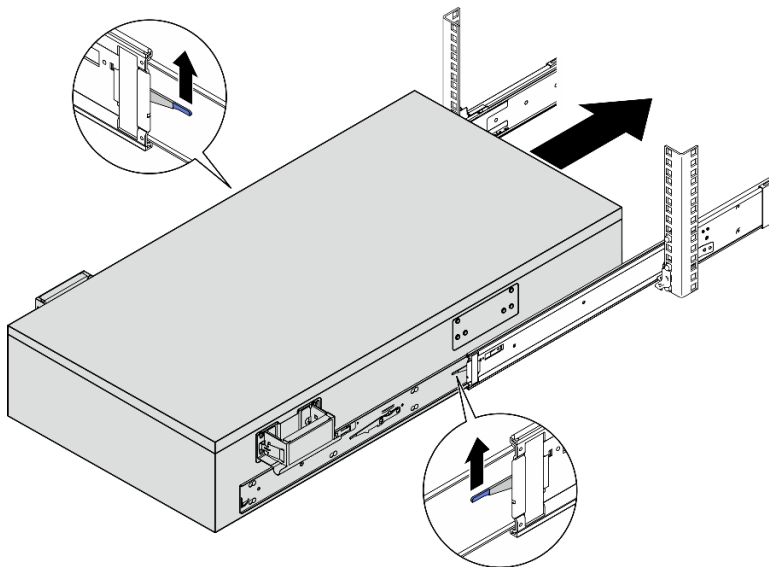

- d. Rimuovere le maniglie di sollevamento anteriori.

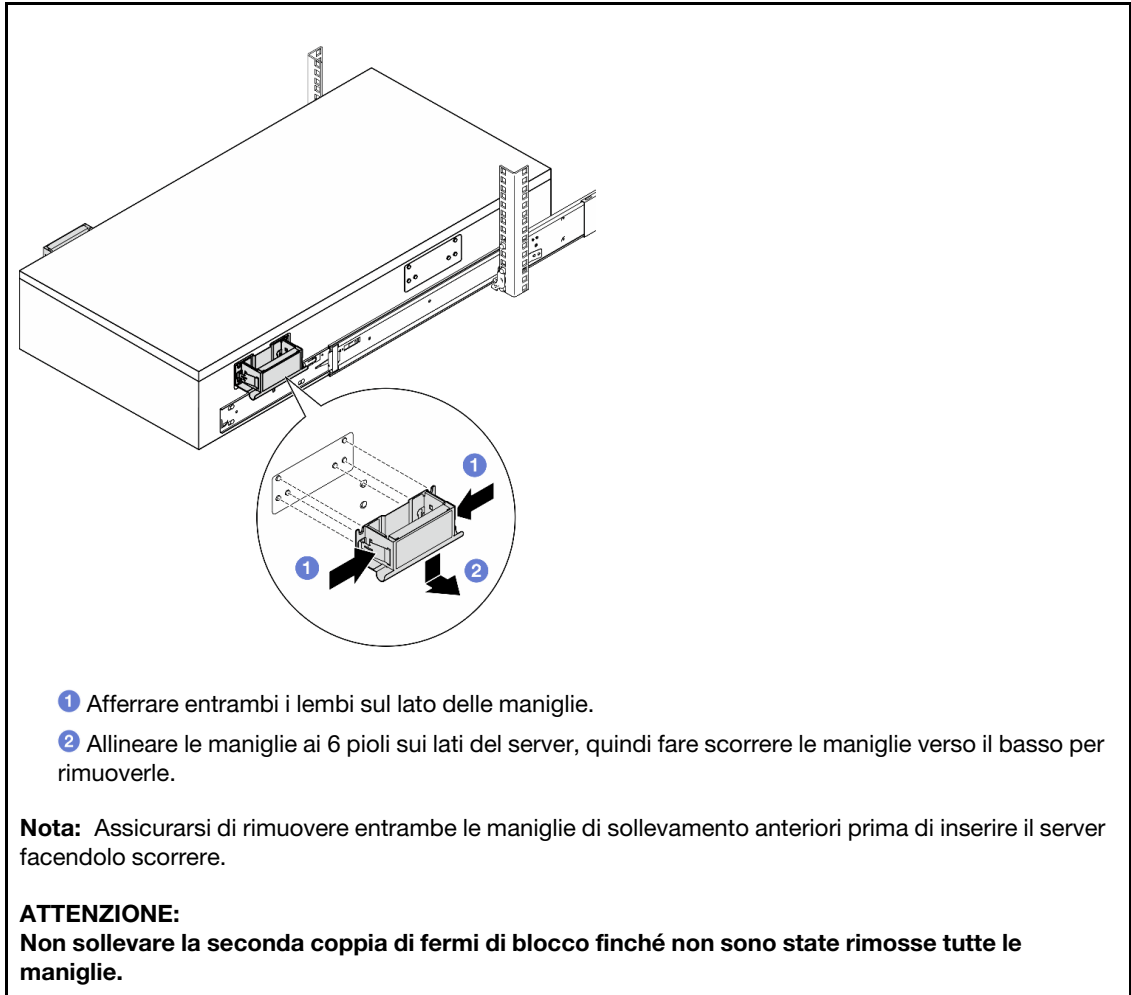

- e. Sollevare la seconda coppia di fermi di blocco per inserire il server facendolo scorrere.

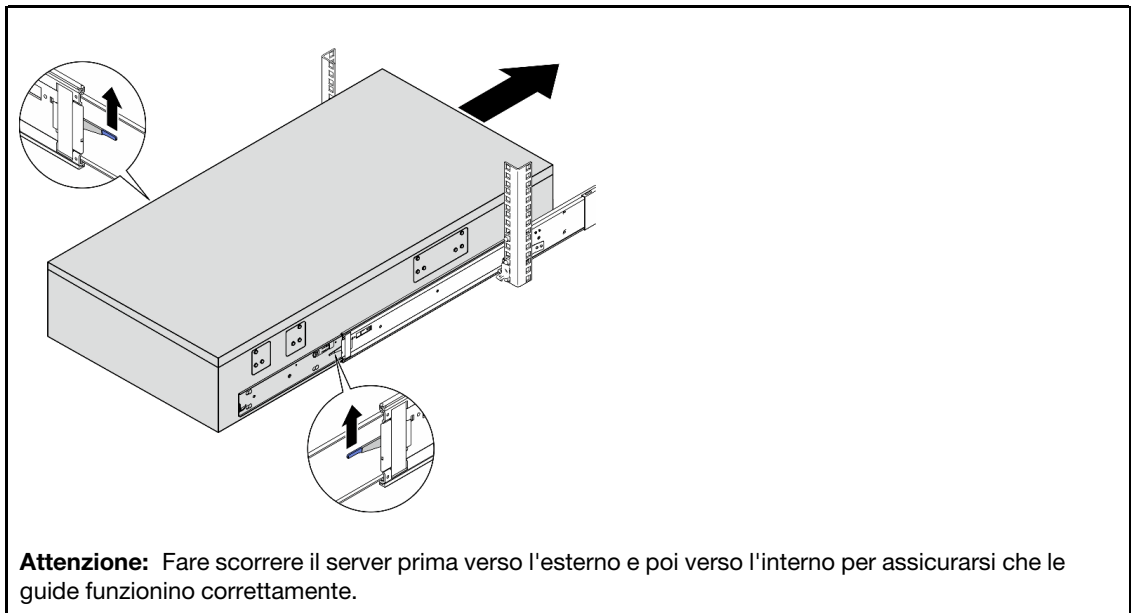

Passo 8. Reinstallare tutti i componenti precedentemente rimossi.

(Facoltativo) Fissaggio del server al rack

Passo 1. Fissare il server al rack.

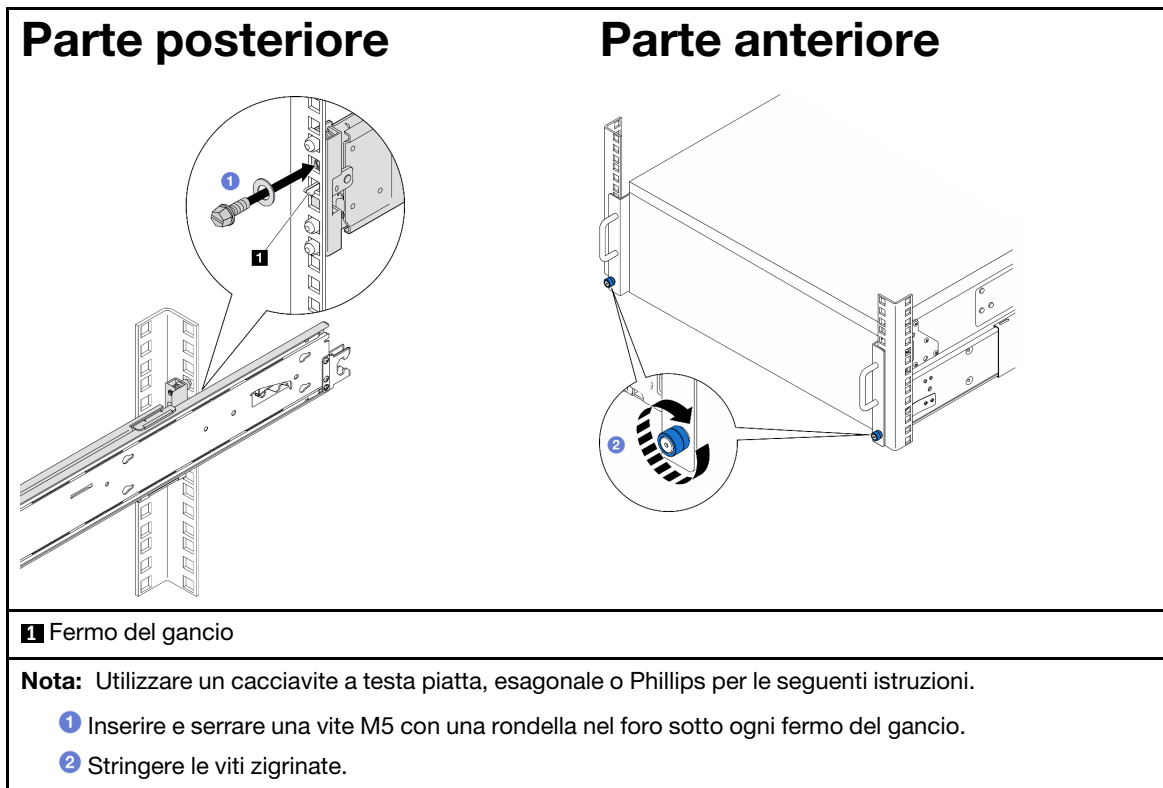





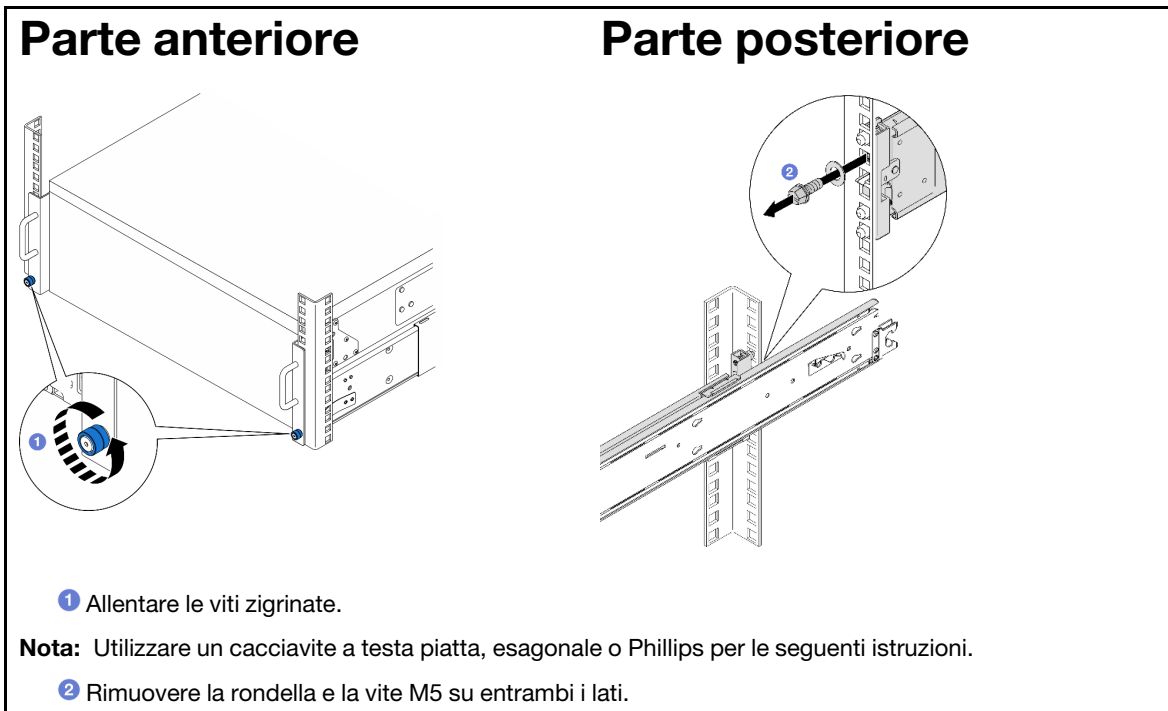

Rimozione del server dal rack

Passo 1. Sganciare il server se è stato fissato al rack.



Rimozione del server dalle guide

Passo 1. Determinare il metodo di sollevamento. Sono disponibili due opzioni di sollevamento:

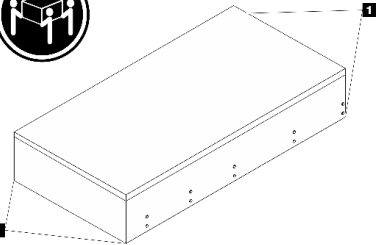
  <p>18-32 kg 39-70 lb</p>	  <p>32-55 kg 70-121 lb</p>
<p>Per sollevare il sistema in due persone, rimuovere prima i seguenti componenti:</p> <ul style="list-style-type: none"> • Tutte le unità di alimentazione • Tutte le unità di memorizzazione • Coperchio superiore 	  <p>55-100 kg 121-220 lb</p>
<p>In caso contrario sollevare il server in tre persone o con un dispositivo di sollevamento.</p>	
 	<p>ATTENZIONE: Assicurarsi di sollevare il server afferrandolo dai punti di sollevamento.</p>
<p>1 Punto di sollevamento</p>	

Passo 2. Rimozione del server e delle guide interne dal rack

- a. Installare la maniglia di sollevamento anteriore.

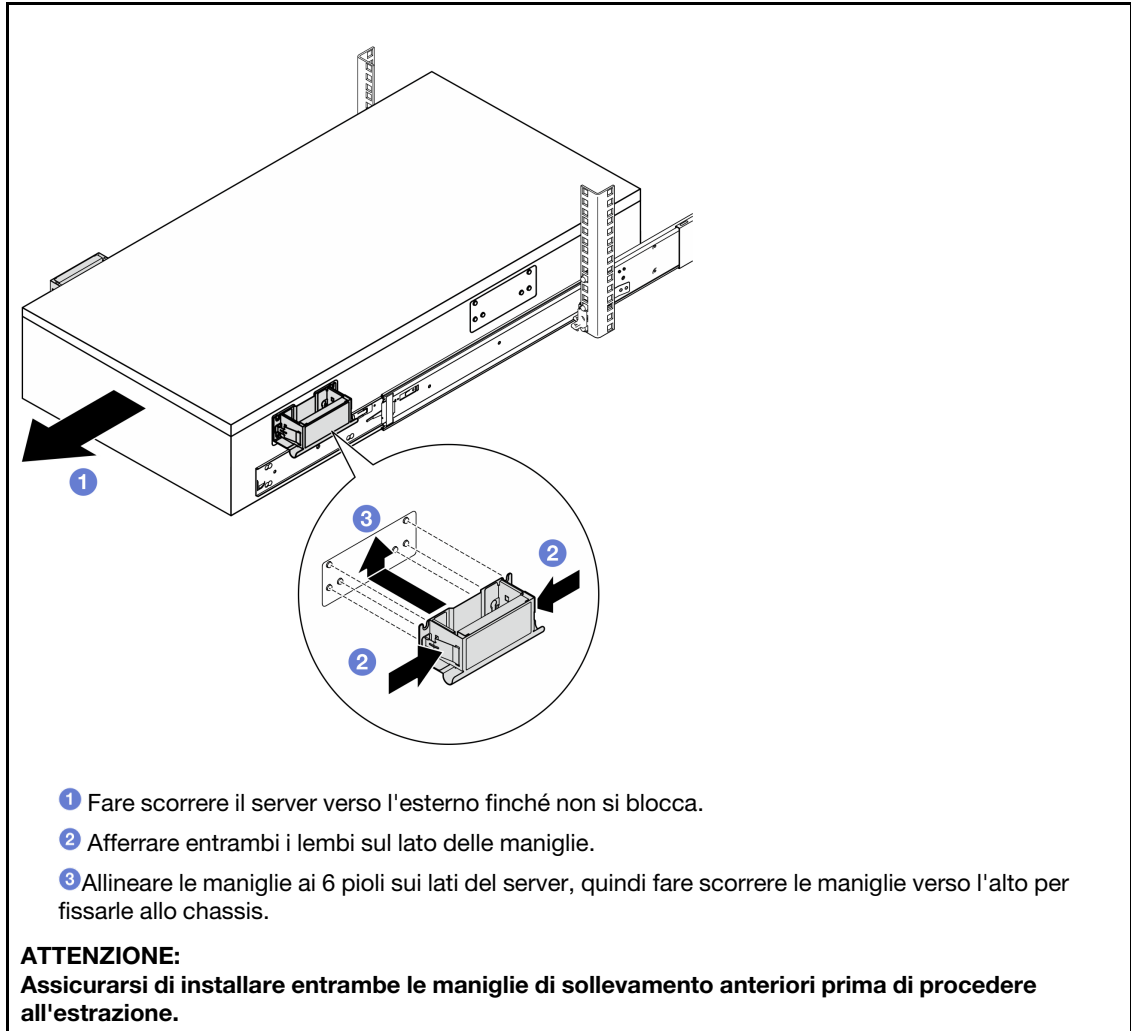

b. Sollevare la prima coppia di fermi di blocco per procedere all'estrazione.

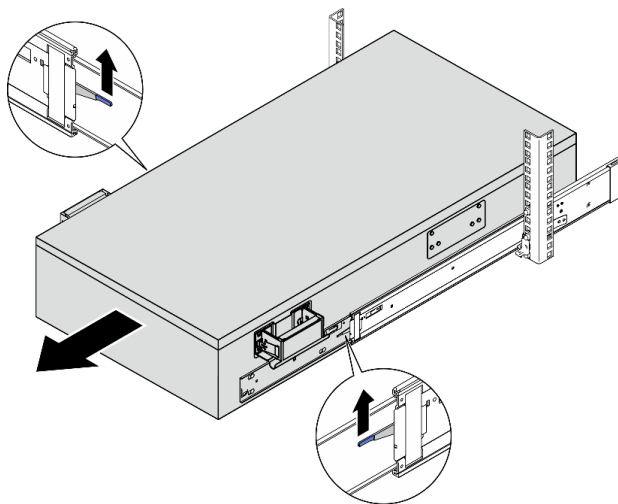

c. Collegare le maniglie posteriori.

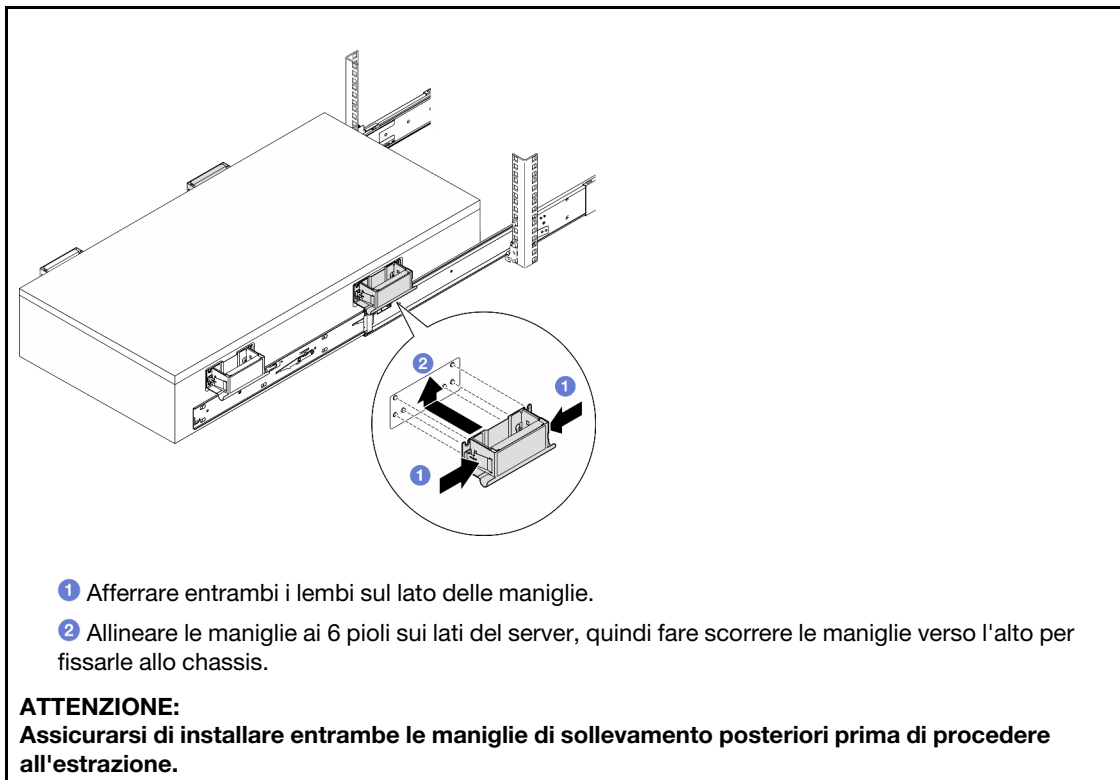

- d. Sollevare la seconda coppia di fermi di blocco e rimuovere completamente il server dal rack, quindi posizionarlo su un tavolo.

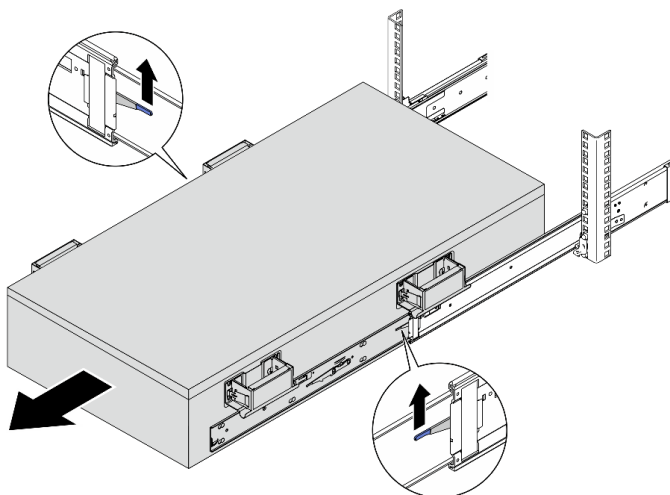

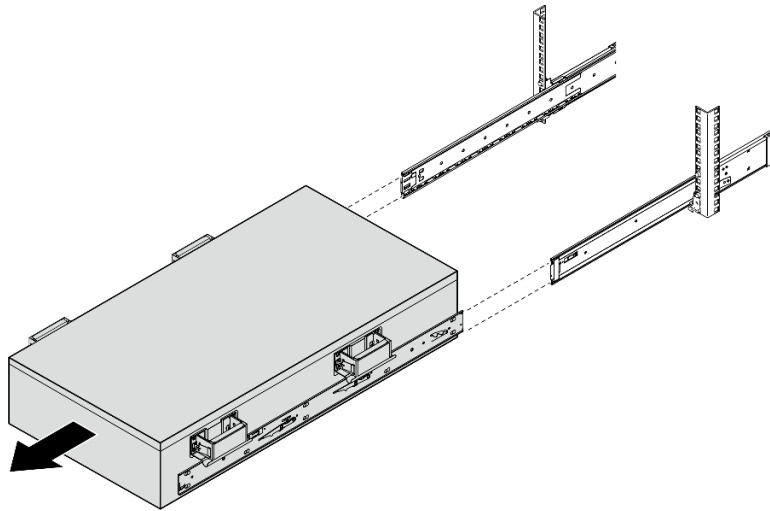

Passo 3. Rimuovere le maniglie di sollevamento.

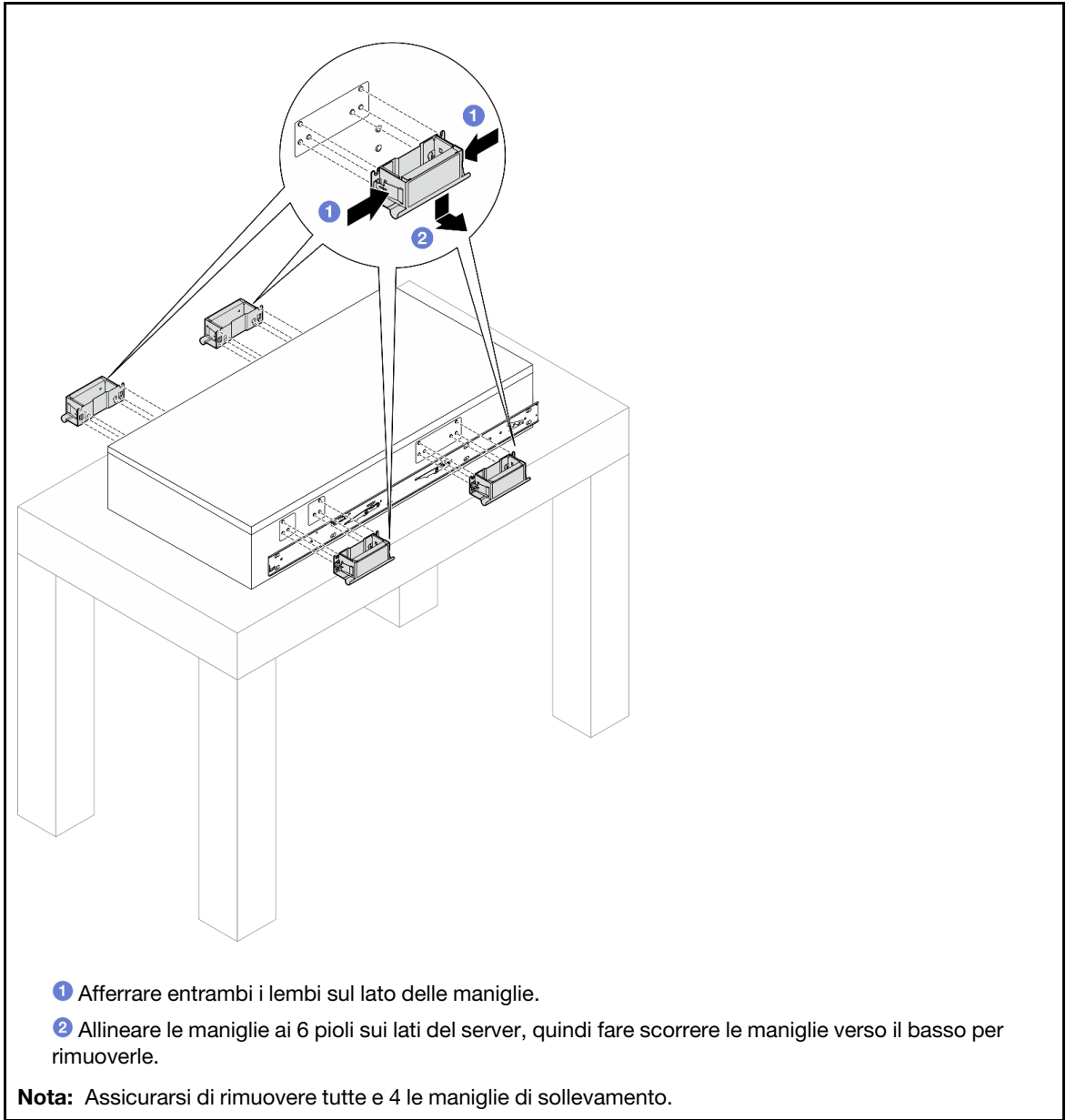

Passo 4. Allentare e rimuovere una vite M4 nel foro corrispondente su entrambe le guide interne, come mostrato.

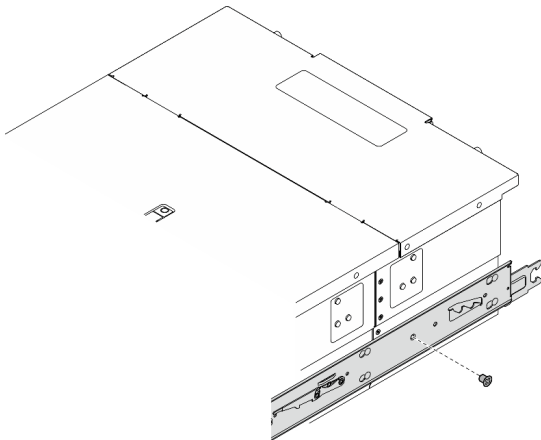

Passo 5. Rimuovere la guida interna del server.

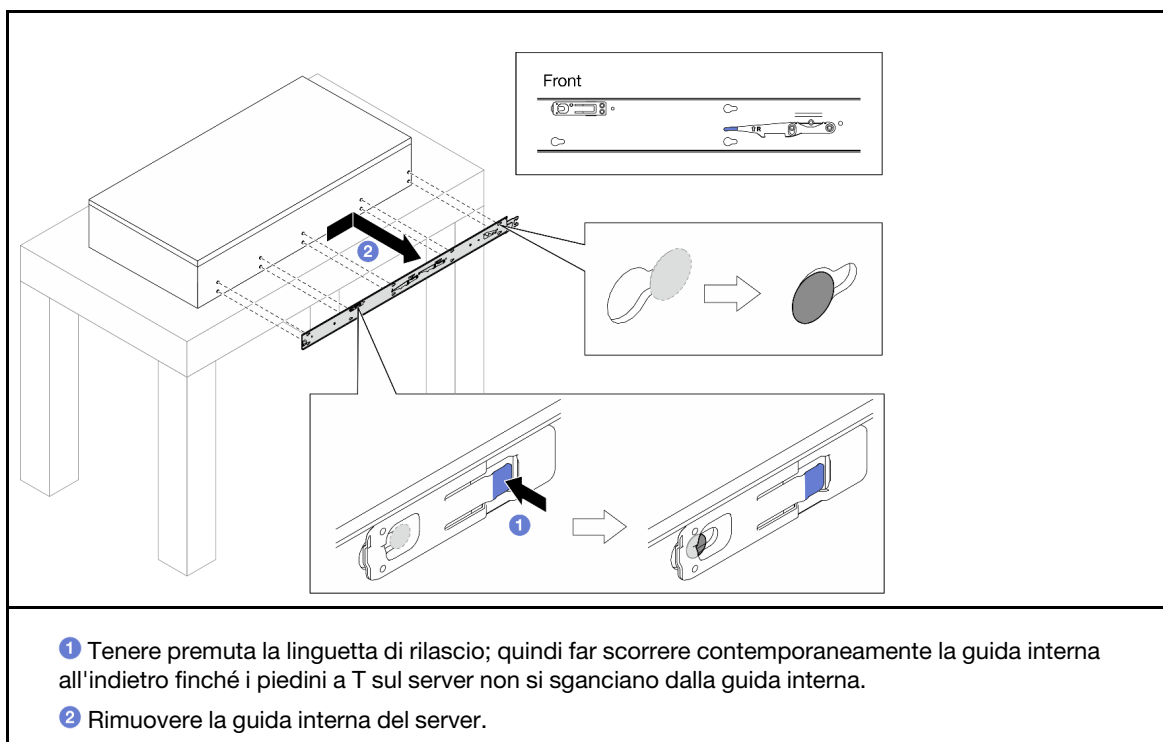

Passo 6. Ripetere i due passaggi precedenti per l'altra guida.

Rimozione delle guide dal rack

Prima di rimuovere la guida dal rack, sono disponibili due opzioni per estrarre completamente le guide.

Opzione 1

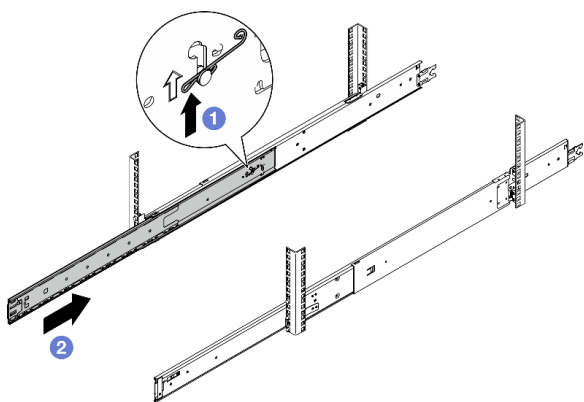

- 1 Sollevare la molla di rilascio.
- 2 Estrarre completamente la guida intermedia.
- 3 Ripetere i passaggi precedenti per l'altra guida.

Opzione 2

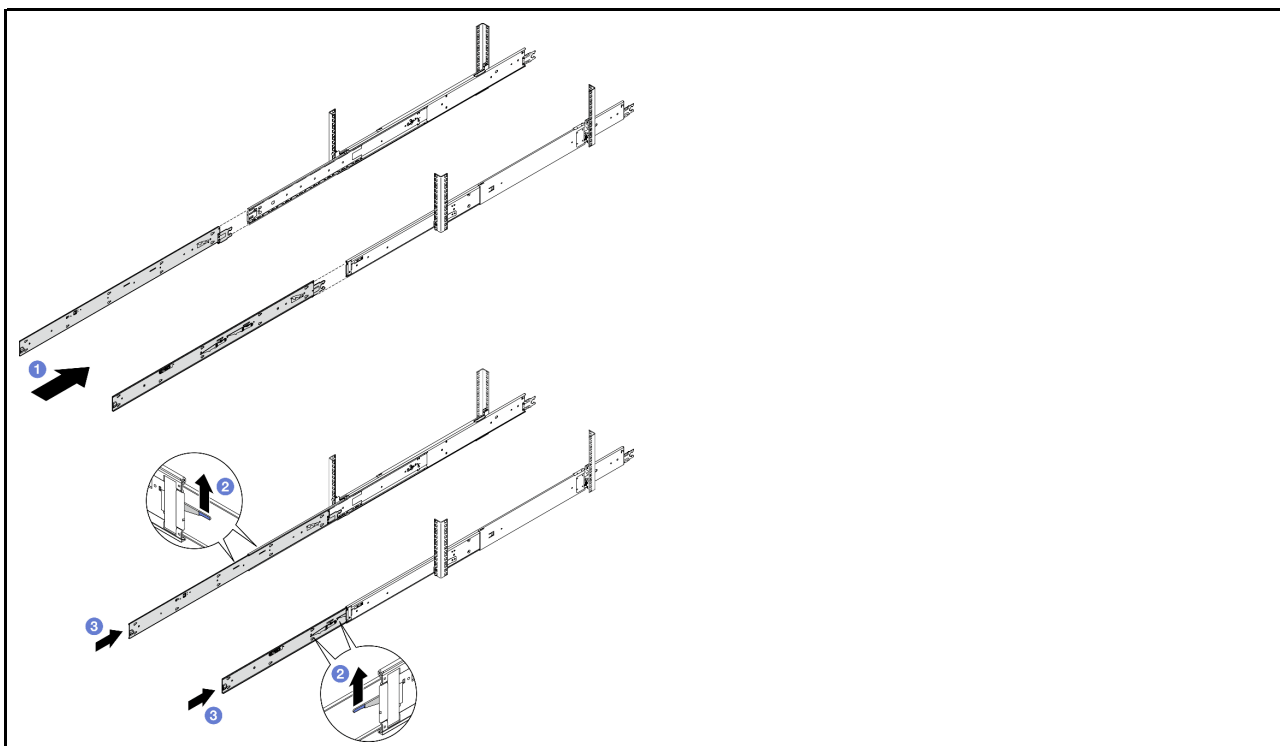

- 1 Inserire la guida interna in quella intermedia finché non si arresta.
- 2 Sollevare i fermi di blocco.

Attenzione: Sulle guide sono presenti due coppie di fermi di blocco. Sollevare nuovamente la seconda coppia.

- 3 Inserire completamente la guida interna.
- 4 Ripetere i passaggi precedenti per l'altra guida.

Parte anteriore

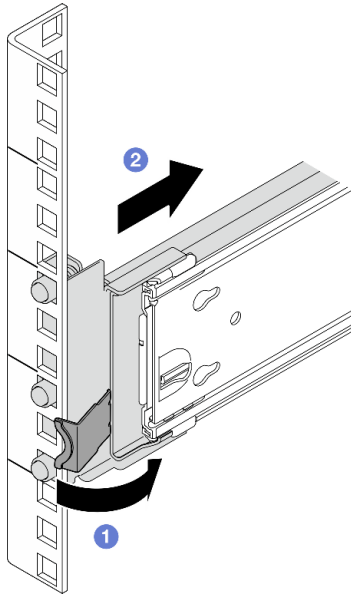

Parte posteriore

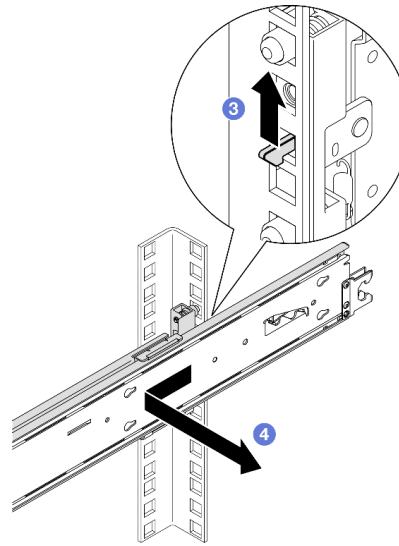

- 1 Ruotare e tenere premuto il fermo sull'estremità anteriore.
- 2 Spingere la guida in avanti e rimuoverla dalle flange di montaggio anteriori.
- 3 Tirare il fermo del gancio verso l'alto per sganciare l'estremità posteriore della guida.
- 4 Rimuovere la guida dalle flange di montaggio posteriori.

Prima edizione (settembre 2023)

© Copyright Lenovo 2023.

NOTA SUI DIRITTI LIMITATI: se il software o i dati sono distribuiti secondo le disposizioni che regolano il contratto GSA (General Services Administration), l'uso, la riproduzione o la divulgazione è soggetta alle limitazioni previste dal contratto n. GS-35F-05925.

Printed in China
(1P) P/N: 1PSP47B45777

