

Lista de elementos del kit de rieles

Este kit de rieles es para servidores de torre y gabinetes de cuatro nodos de 2U. Cada kit de rieles sin herramientas incluye las siguientes piezas:

1 Un riel izquierdo

2 Un riel derecho

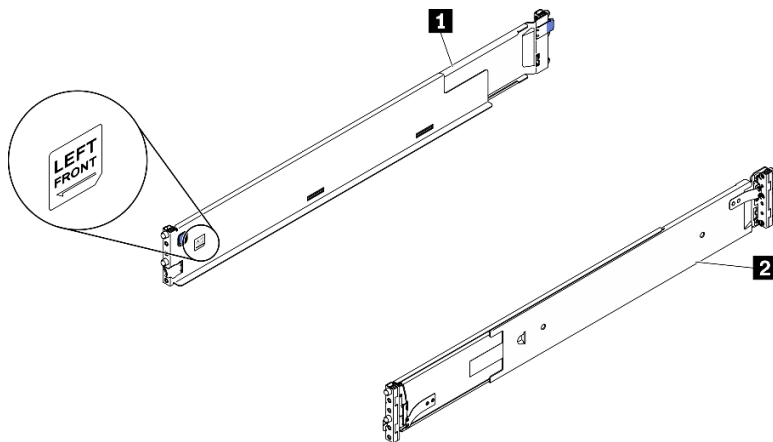

Nota: Consulte el texto en la parte frontal del riel para identificar si es el riel izquierdo o derecho.

Instalación de los rieles en el bastidor

Nota: Para la instalación del servidor de torre, aplique las cubiertas de pestillo y de riel a los rieles antes de llevar a cabo la instalación del bastidor. Para obtener instrucciones sobre la instalación de la cubierta y otras instrucciones del kit de conversión de torre a bastidor, consulte la *Guía de configuración* del servidor de torre.

Paso 1. Sujete el extremo posterior de un riel y comprímalo hasta su longitud mínima.



Figura 1. Riel en compresión

Paso 2. Alinee los postes que se extienden desde la parte posterior del riel con los orificios de las bridas de EIA traseras; a continuación, empuje el riel hasta que el pestillo encaje en su lugar alrededor del borde de la brida de EIA.

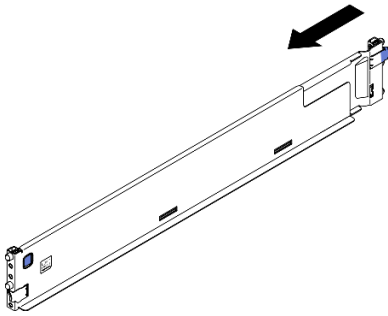

Figura 2. Instalación de la parte posterior de un riel

1 Pestillo frontal	2 Pestillo posterior
---------------------------	-----------------------------

Paso 3. Instalación del extremo frontal del riel.

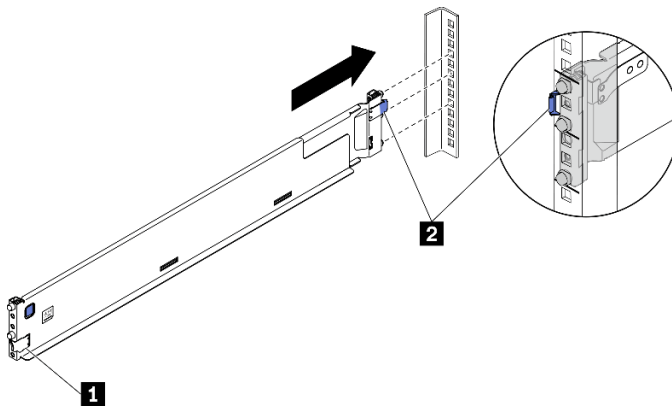

Figura 3. Instalación de la parte frontal de un riel

- a. 1 Tire del riel hacia la parte delantera.
- b. 2 Mantenga presionado el botón azul para abrir el pestillo delantero.
- c. 3 Alinee las patillas en el extremo delantero del riel con los orificios de la brida de EIA delantera y tire del riel hacia delante; a continuación, suelte el botón azul para que el pestillo encaje sobre la brida de EIA.

Nota: Para asegurarse de que los rieles estén fijos en los bastidores de orificios cuadrados, examine las patillas para ver si los rebordes están completamente insertos en los orificios de las bridas de montaje. De no ser así, sacuda suavemente los rieles hasta que todos los rebordes estén visiblemente en los orificios de las bridas de montaje. Examine ambos extremos para asegurarse de que los rieles estén instalados.

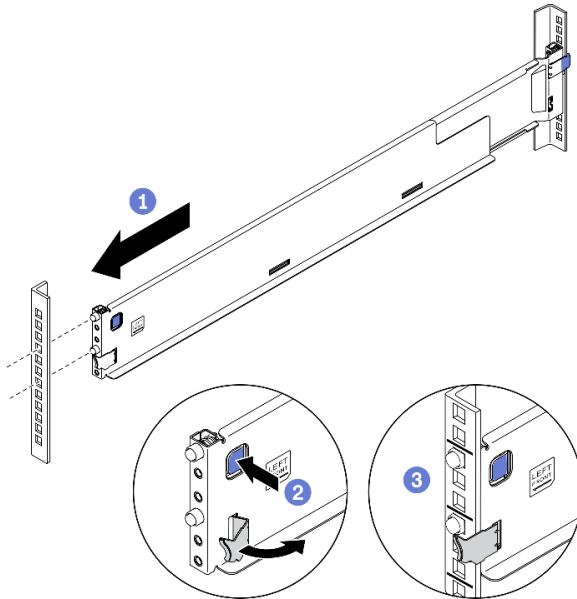

Figura 4. Patillas en orificios cuadrados de brida de montaje



Figura 5. Patillas en orificios redondos de brida de montaje

Paso 4. Repita los tres pasos anteriores en el otro riel.

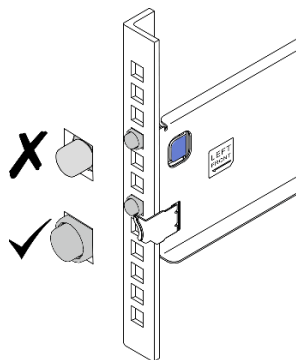
Instalación del servidor en los rieles

Paso 1. Para alojamientos de 2U y cuatro nodos, reduzca el peso quitando todos los nodos, unidades de fuente de alimentación, ventiladores y SMM de la carcasa.

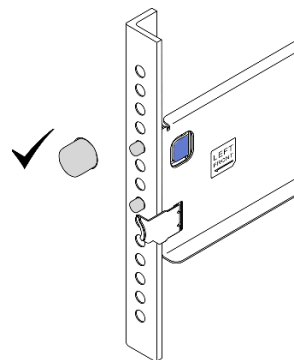

Figura 6. Extracción de componentes para reducir el peso del alojamiento

Paso 2. Alinee y coloque el alojamiento o el chasis en los rieles; a continuación, deslícelo en el bastidor a lo largo de los rieles.



Figura 7. Instalación de alojamiento de 2U, cuatro nodos en los rieles

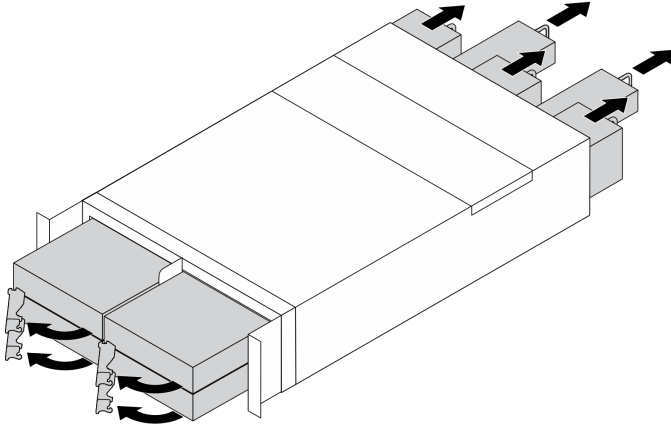

Figura 8. Instalación del servidor de torre en los rieles

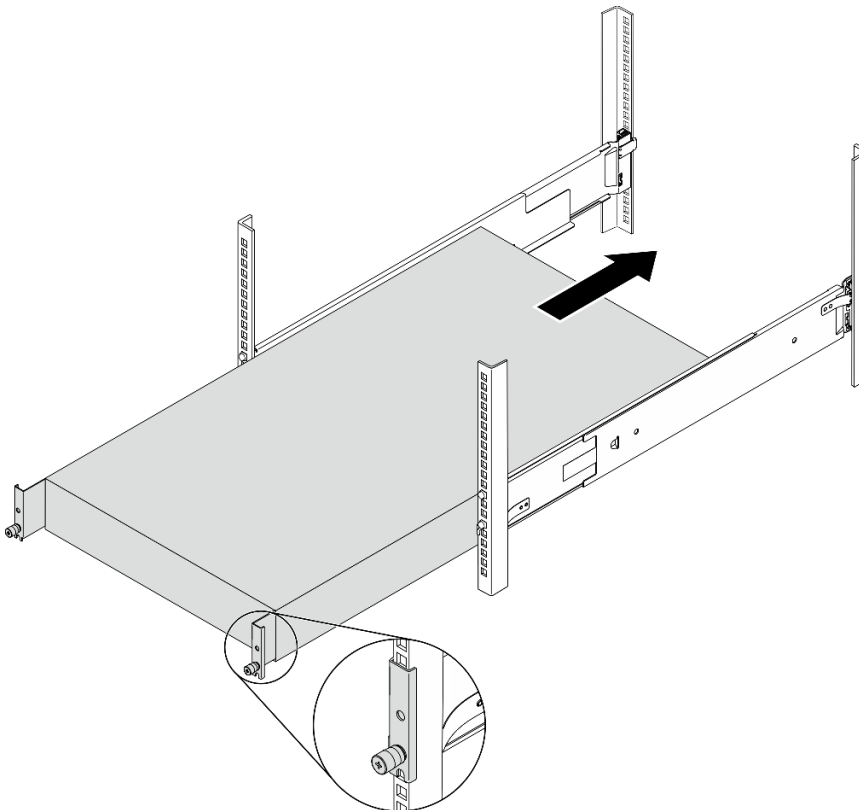

PRECAUCIÓN:

Durante la instalación del servidor de torre, utilice prácticas seguras al levantarlo.

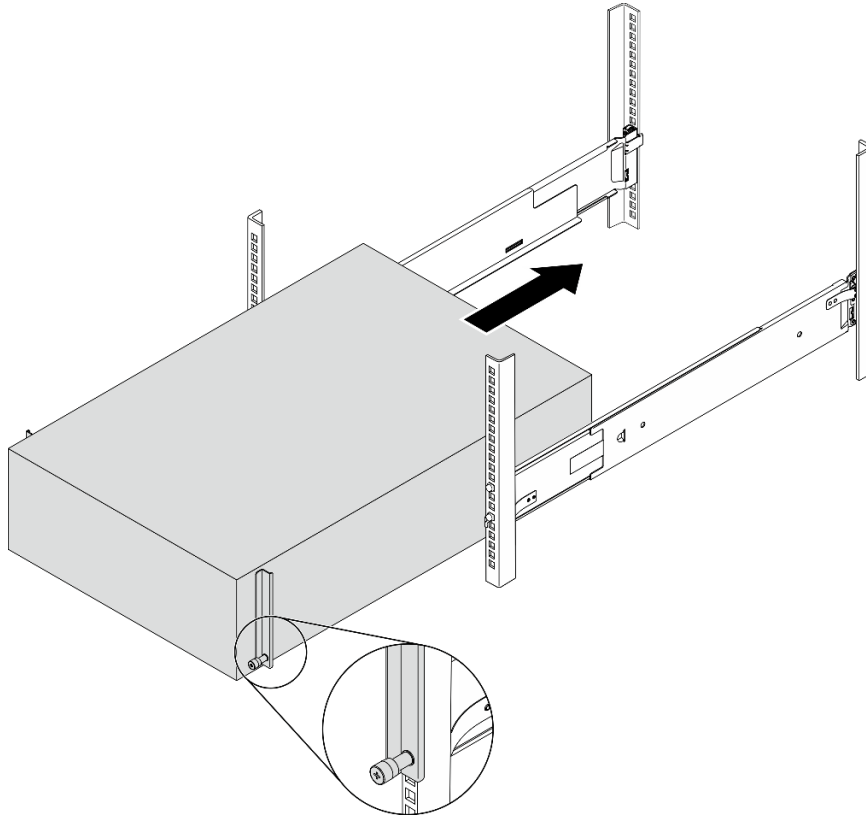
Paso 3. Fije los tornillos cautivos.

Paso 4. Vuelva a instalar todos los componentes del servidor que se quitaron.

Extracción del servidor de los rieles

- Paso 1. Para alojamientos de 2U y cuatro nodos, reduzca el peso quitando todos los nodos, unidades de fuente de alimentación, ventiladores y SMM de la carcasa.
- Paso 2. Afloje los tornillos cautivos.
- Paso 3. Tire ligeramente de la carcasa o chasis fuera del bastidor; a continuación, retírelo cuidadosamente de los rieles agarrando el servidor en los lados y ajustando las manos según sea necesario.



PRECAUCIÓN:
Peligro de caída.



PRECAUCIÓN:
Durante la instalación del servidor de torre, utilice prácticas seguras al levantarlo.

- Paso 4. Vuelva a instalar todos los componentes del servidor que se quitaron.

Extracción de los rieles del bastidor

Paso 1. Mantenga presionado el botón azul de la parte delantera del riel para soltar el pestillo delantero que sujeta la brida del bastidor; a continuación, empuje ligeramente el riel hacia la parte trasera hasta que los pasadores se desenganchen de los agujeros de la brida EIA.



Figura 9. Liberar el riel de la brida de montaje delantera

Paso 2. Sujete el riel con una mano y tire del pestillo trasero con la otra mano para liberar el riel de la brida de montaje trasera; a continuación, retire el riel del bastidor.

Nota: Muévase a la parte posterior del armario del bastidor para facilitar el acceso al pestillo trasero.

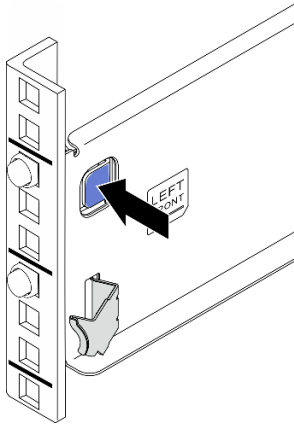

Figura 10. Liberar el riel de la brida de montaje posterior

Paso 3. Repita los dos pasos anteriores en el otro riel para quitarlo.

Primera edición (Mayo 2021)

© Copyright Lenovo 2021.

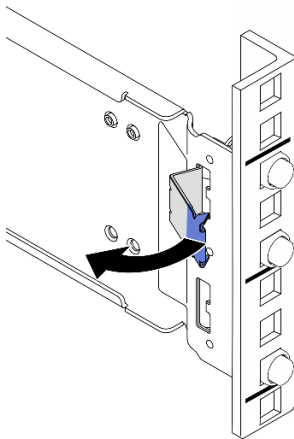
AVISO DE DERECHOS LIMITADOS Y RESTRINGIDOS: si los datos o el software se suministran según el contrato GSA (General Services Administration, administración de servicios generales), el uso, la reproducción o la divulgación están sujetos a las restricciones establecidas en el contrato n.º GS-35F-05925.

Los nombres de productos y servicios que aparecen aquí son marcas registradas o marcas de servicio de sus propietarios respectivos.

Printed in China

(1P) P/N: SP47A62527

