

Liste des éléments du kit de glissières

Ce kit de glissières est destiné aux boîtiers à quatre nœuds, avec serveurs au format tour et 2U. Chaque kit de glissières comprend les pièces suivantes :

1 Une glissière gauche

2 Une glissière droite

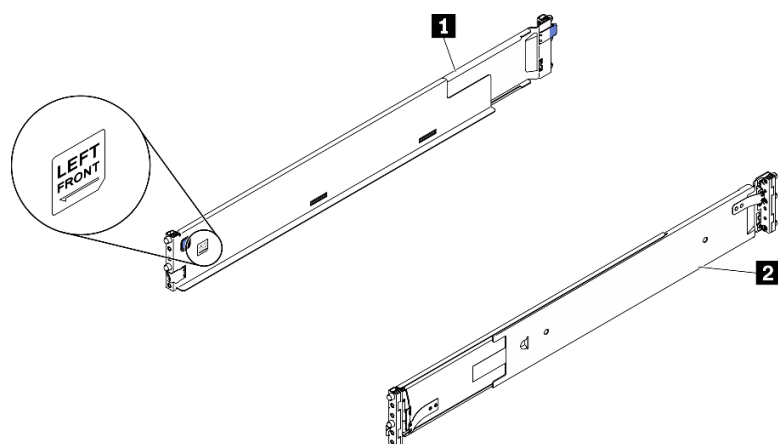

Remarque : Afin d'identifier s'il s'agit de la glissière gauche ou droite, reportez-vous aux informations situées sur l'extrémité avant de la glissière.

Installation des glissières dans l'armoire

Remarque : Pour installer le serveur au format tour, mettez en place les caches de taquet et de glissières avant l'installation de l'armoire. Pour plus d'instructions sur l'installation des caches et du kit de conversion tour-armoire, reportez-vous au *Guide de configuration* de votre serveur au format tour.

Etape 1. Saisissez l'extrémité arrière d'une glissière, et comprimez-la de manière à la réduire à sa longueur minimale.

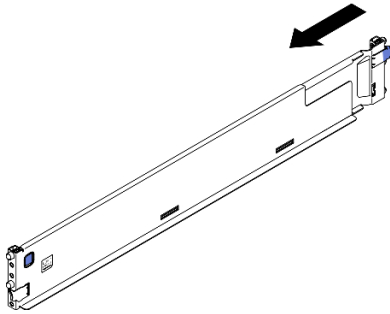

Figure 1. Compression de la glissière

Etape 2. Alignez les montants s'étendant de l'extrémité arrière de la glissière sur les orifices des brides EIA arrière. Ensuite, poussez la glissière jusqu'à ce que le taquet s'enclenche autour du bord de la bride EIA.

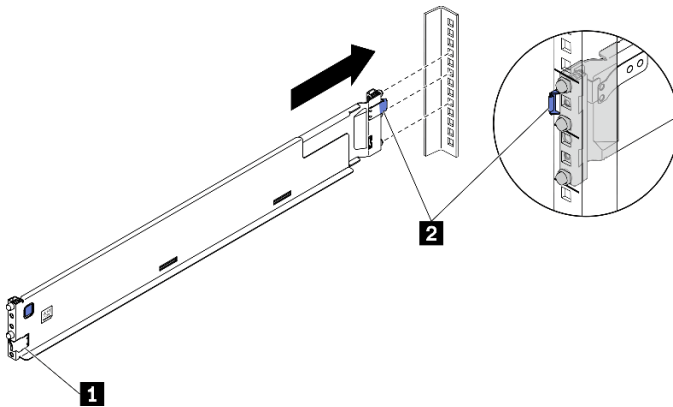

Figure 2. Installation de l'extrémité arrière de la glissière

1 Taquet avant	2 Taquet arrière
-----------------------	-------------------------

Etape 3. Installez l'extrémité avant de la glissière.

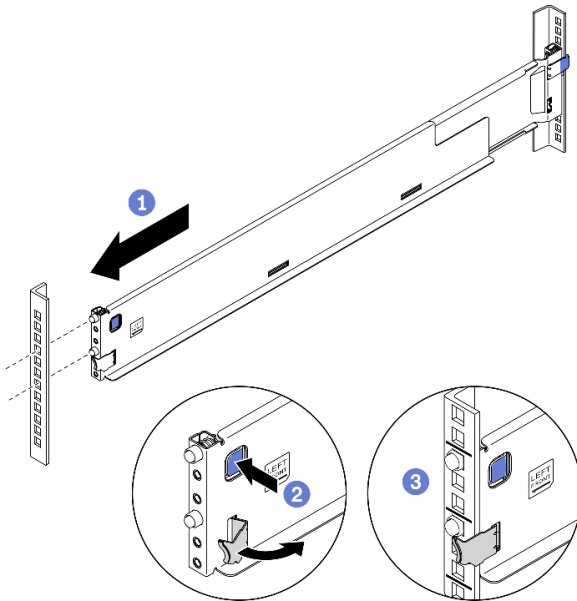

Figure 3. Installation de l'extrémité avant de la glissière

- a. ① Tirez la glissière vers l'avant.
- b. ② Appuyez sur le bouton bleu et maintenez-le enfoncé pour ouvrir le taquet avant.
- c. ③ Alignez les broches de l'extrémité avant de la glissière sur les orifices de la bride EIA avant et poussez la glissière vers l'avant. Ensuite, relâchez le bouton bleu de manière à ce que le taquet accroche la bride EIA.

Remarque : Afin de vous assurer que les glissières sont bien fixées aux armoires à orifices carrés, examinez les broches pour voir si les colliers sont bien entièrement placés dans les orifices de bride de montage. Si tel n'est pas le cas, secouez délicatement les glissières jusqu'à ce que tous les colliers soient bien visibles dans les orifices de bride de montage. Examinez les deux extrémités pour vérifier que les glissières sont solidement installées.

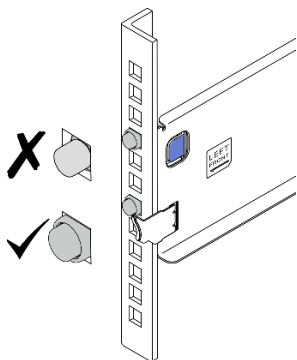

Figure 4. Broches dans les orifices carrés de bride de montage

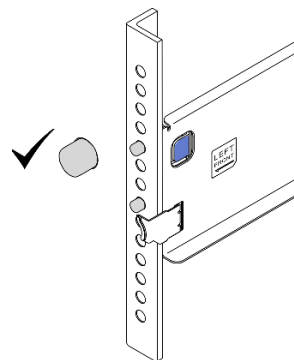

Figure 5. Broches dans les orifices ronds de bride de montage

Etape 4. Répétez les trois étapes précédentes sur l'autre glissière.

Installation du serveur dans les glissières

Etape 1. Pour les boîtiers 2U à quatre nœuds ; réduisez le poids en retirant tous les nœuds, les unités d'alimentation électrique, les ventilateurs et le SMM du boîtier.

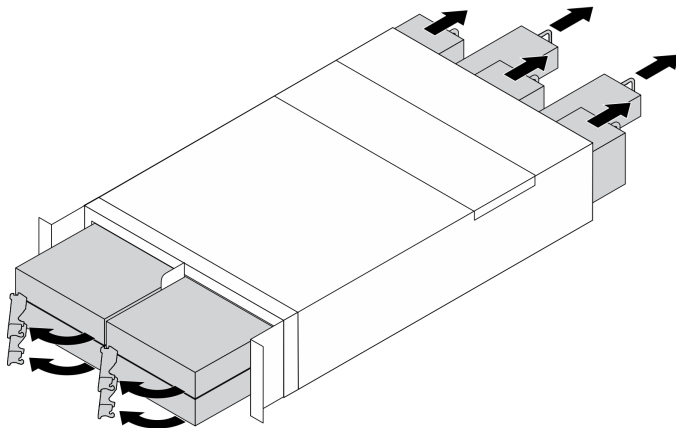

Figure 6. Retrait des composants pour alléger le boîtier

Etape 2. Alignez et placez le boîtier ou le châssis sur les glissières. Faites-le ensuite coulisser le long des glissières, dans l'armoire.

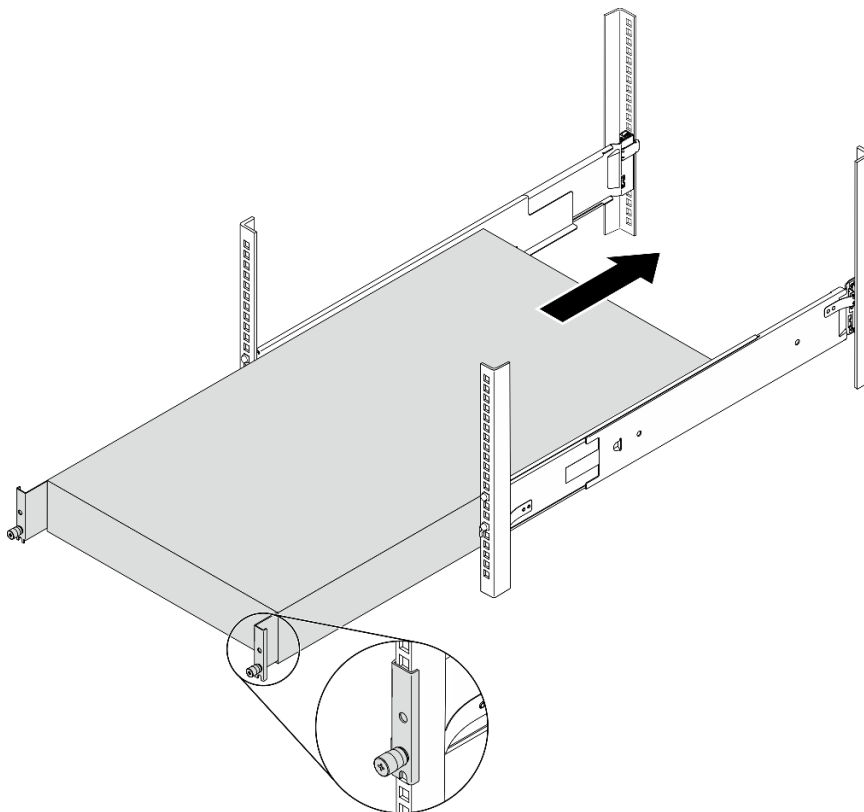

Figure 7. Installation du boîtier 2U à quatre nœuds dans les glissières

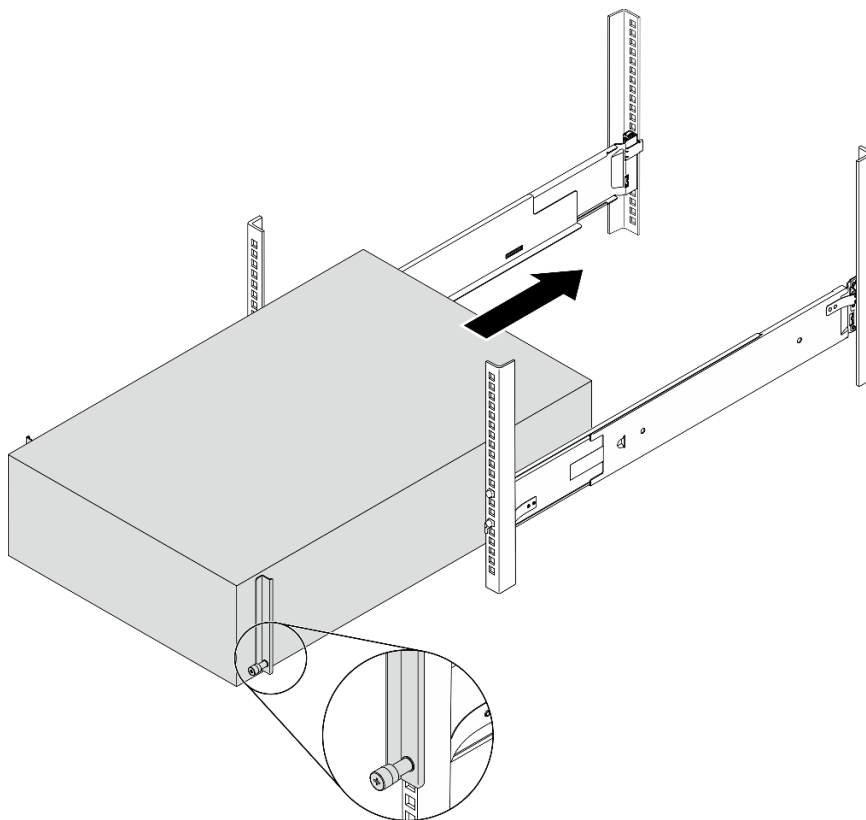

Figure 8. Installation du serveur au format tour dans les glissières



ATTENTION :
Pour installer le serveur au format tour, soulevez-le en respectant les consignes de sécurité.

Etape 3. Fixez les vis imperdables.

Etape 4. Réinstallez tous les composants du serveur que vous avez retirés.

Retrait du serveur des glissières

- Etape 1. Pour les boîtiers 2U à quatre nœuds ; réduisez le poids en retirant tous les nœuds, les unités d'alimentation électrique, les ventilateurs et le SMM du boîtier.
- Etape 2. Desserrez les vis imperdables.
- Etape 3. Tirez légèrement le boîtier ou le châssis de l'armoire puis retirez-le avec précaution des glissières, en tenant fermement le serveur par les côtés et en ajustant la position de vos mains si nécessaire.



ATTENTION :
Risque de chute.



ATTENTION :
Pour installer le serveur au format tour, soulevez-le en respectant les consignes de sécurité.

- Etape 4. Réinstallez tous les composants du serveur que vous avez retirés.

Retrait des glissières de l'armoire

Etape 1. Appuyez sur le bouton bleu et maintenez-le enfoncé à l'avant de la glissière afin de libérer le loquet avant, qui verrouille la bride de l'armoire. Ensuite, poussez légèrement la glissière vers l'arrière jusqu'à dégager les broches des orifices de la bride EIA.

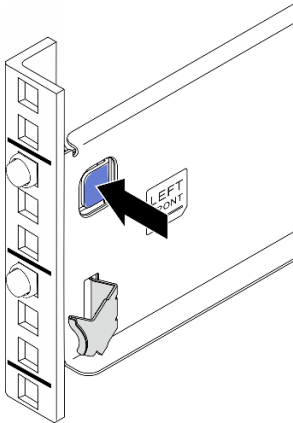

Figure 9. Dégager la glissière à partir de la bride de montage avant

Etape 2. Tenez la glissière d'une main et tirez le loquet arrière avec l'autre main afin de dégager la glissière de la bride de montage arrière. Ensuite, retirez la glissière de l'armoire.

Remarque : Déplacez-vous à l'arrière de l'armoire afin d'accéder plus aisément au loquet arrière.

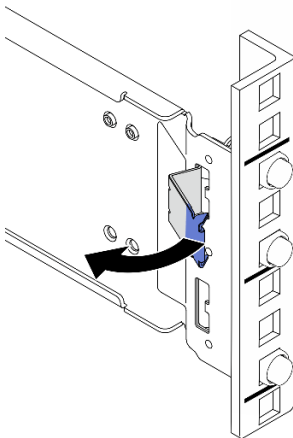

Figure 10. Dégager la glissière à partir de la bride de montage arrière

Etape 3. Répétez les deux étapes précédentes sur l'autre glissière pour la retirer.

Première édition (Mai 2021)

© Copyright Lenovo 2021.

REMARQUE SUR LES DROITS LIMITÉS ET RESTREINTS : si les données ou les logiciels sont fournis conformément à un contrat GSA (General Services Administration), l'utilisation, la reproduction et la divulgation sont soumises aux restrictions stipulées dans le contrat n° GS-35F-05925.

Les noms de produits et de services figurant dans le présent document sont des marques ou des marques de service de leurs propriétaires respectifs.

Printed in China

(1P) P/N: SP47A62527

