

랙 설치 안내서

레일 키트 항목 목록

이 레일 키트는 타워 서버 및 2U 4노드 엔클로저용입니다. 각 레일 키트에 포함되는 부품은 다음과 같습니다.

- 1 왼쪽 레일 1개
- 2 오른쪽 레일 1개

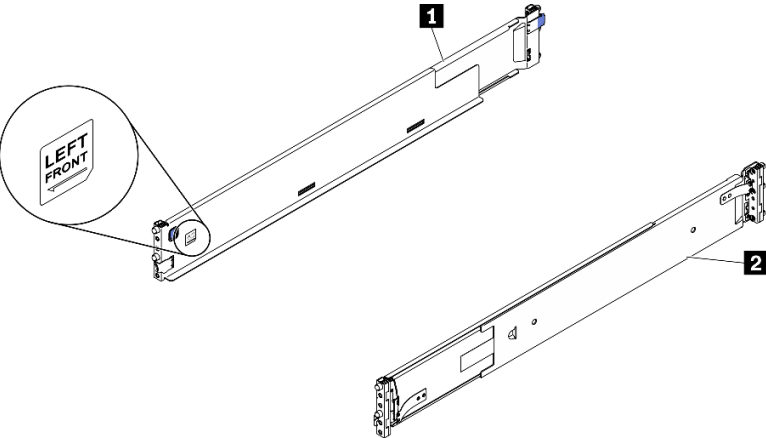

참고: 레일의 앞쪽 끝에 있는 텍스트를 보고 왼쪽 또는 오른쪽 레일인지 확인하십시오.

랙에 레일 설치

참고: 타워 서버 설치의 경우 랙 설치 전에 래치 및 레일 덮개를 레일에 썩우십시오. 덮개 설치 및 기타 타워 투 랙 변환 키트 안내는 타워 서버용 설치 안내서를 참조하십시오.

단계 1. 한쪽 레일의 뒷면 끝을 잡고 최소 길이로 압축하십시오.



그림 1. 레일 압축

단계 2. 레일의 뒷면 끝에서부터 연결되어 있는 포스트를 뒷면 EIA 플랜지의 구멍에 맞추십시오. 그런 다음 래치가 EIA 플랜지의 가장자리 근처에서 딸깍하고 제자리에 들어갈 때까지 레일을 미십시오.

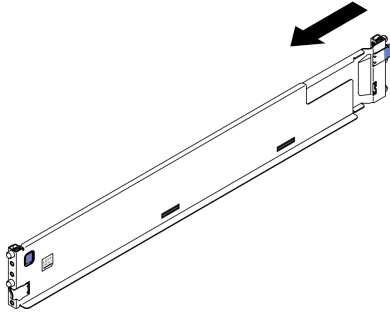

그림 2. 레일 뒷면 끝 설치

1 앞면 래치

2 뒷면 래치

단계 3. 레일의 앞면 끝을 설치하십시오.

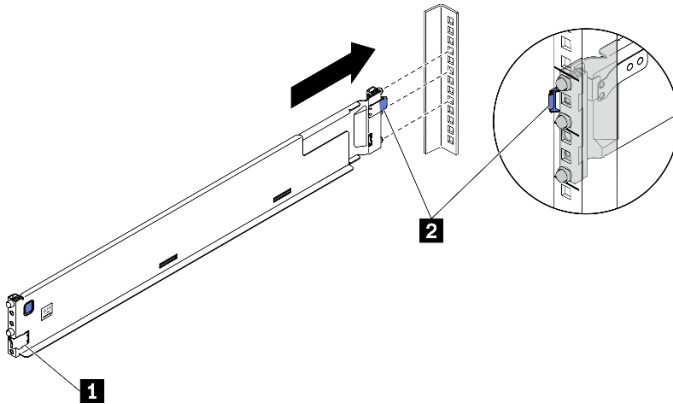

그림 3. 레일 앞면 끝 설치

- a. ① 레일을 앞쪽으로 당기십시오.
- b. ② 파란색 버튼을 길게 눌러 앞면 래치를 여십시오.
- c. ③ 레일의 앞면 끝에 있는 핀을 앞면 EIA 플랜지의 구멍에 맞추고 레일을 앞쪽으로 당기십시오. 그런 다음 래치가 EIA 플랜지에 걸리도록 파란색 버튼에서 손을 떼십시오.

참고: 레일이 사각 구멍 랙에 고정되었는지 확인하려면 핀을 검사하여 칼라가 마운팅 플랜지 구멍에 완전히 들어가 있는지 확인하십시오. 완전히 들어가 있지 않다면 마운팅 플랜지 구멍에서 모든 칼라가 보일 때까지 레일을 부드럽게 흔드십시오. 양쪽 끝을 검사하여 레일이 고정되었는지 확인하십시오.

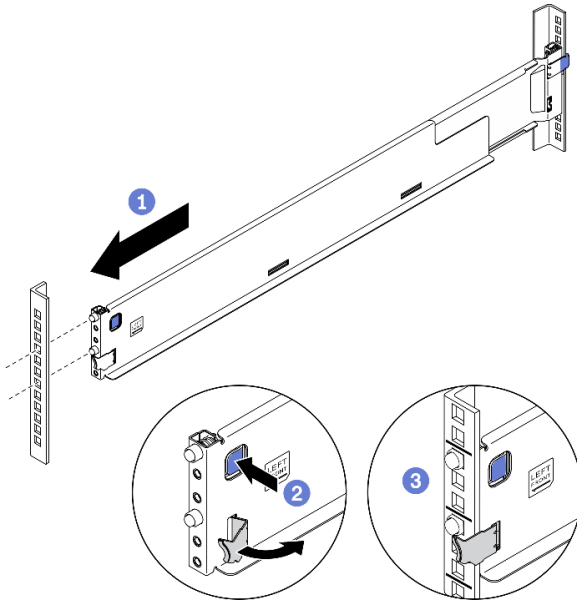

그림 4. 사각 마운팅 플랜지 구멍의 핀



그림 5. 원형 마운팅 플랜지 구멍의 핀

단계 4. 다른 레일에서 이전 세 단계를 반복하십시오.

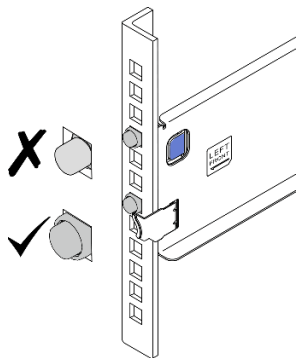
레일에 서버 설치

단계 1. 2U 4노드 엔클로저의 경우 엔클로저에서 모든 노드, 전원 공급 장치, 팬 및 SMM을 제거하여 무게를 줄이십시오.

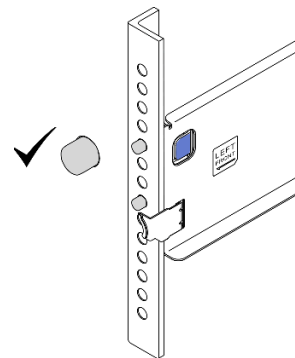

그림 6. 구성 요소를 제거하여 엔클로저 무게 줄이기

단계 2. 엔클로저 또는 새시를 레일에 맞추어 놓은 다음 레일을 따라 랙에 밀어 넣으십시오.



그림 7. 레일에 2U 4노드 엔클로저 설치

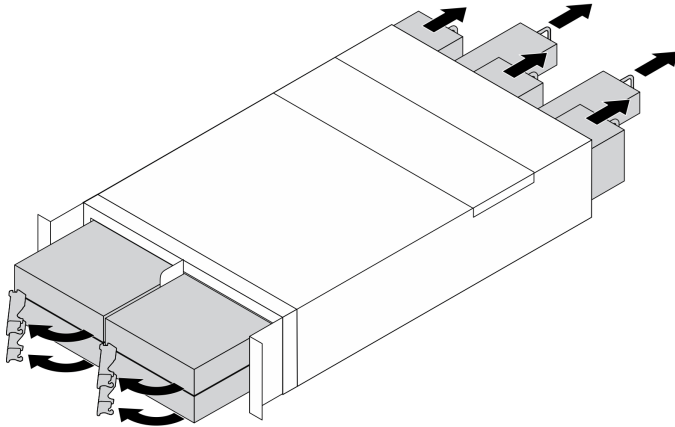

그림 8. 레일에 타워 서버 설치

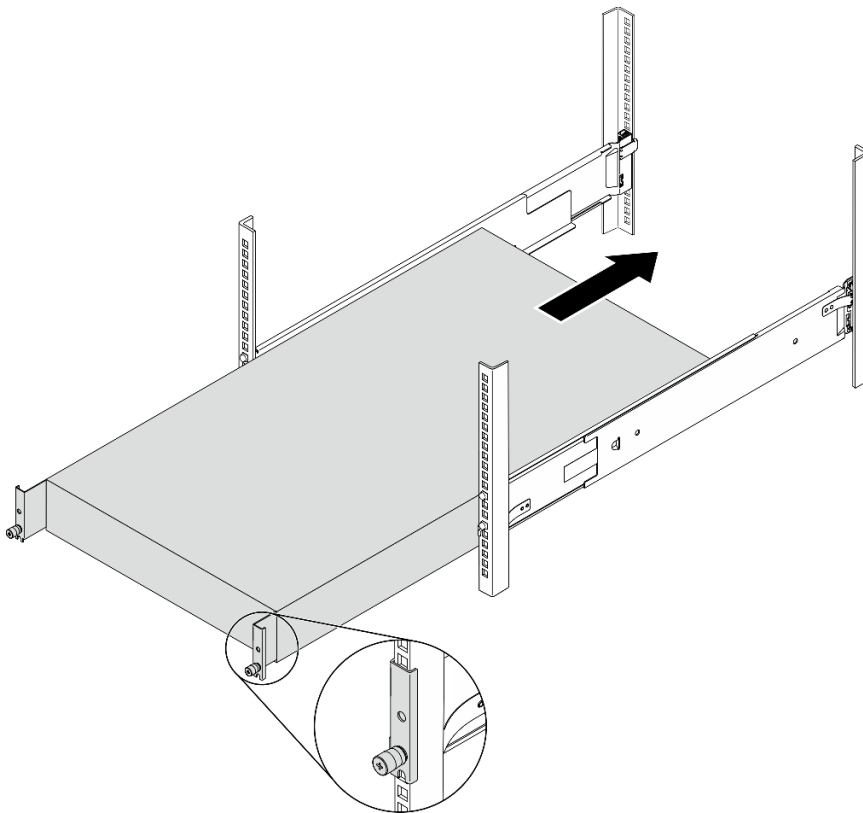

경고:
 타워 서버 설치의 경우 안전 수칙에 따라 들어 올리십시오.

- 단계 3. 고정 나사를 고정하십시오.
- 단계 4. 제거한 서버 구성 요소를 모두 다시 설치하십시오.

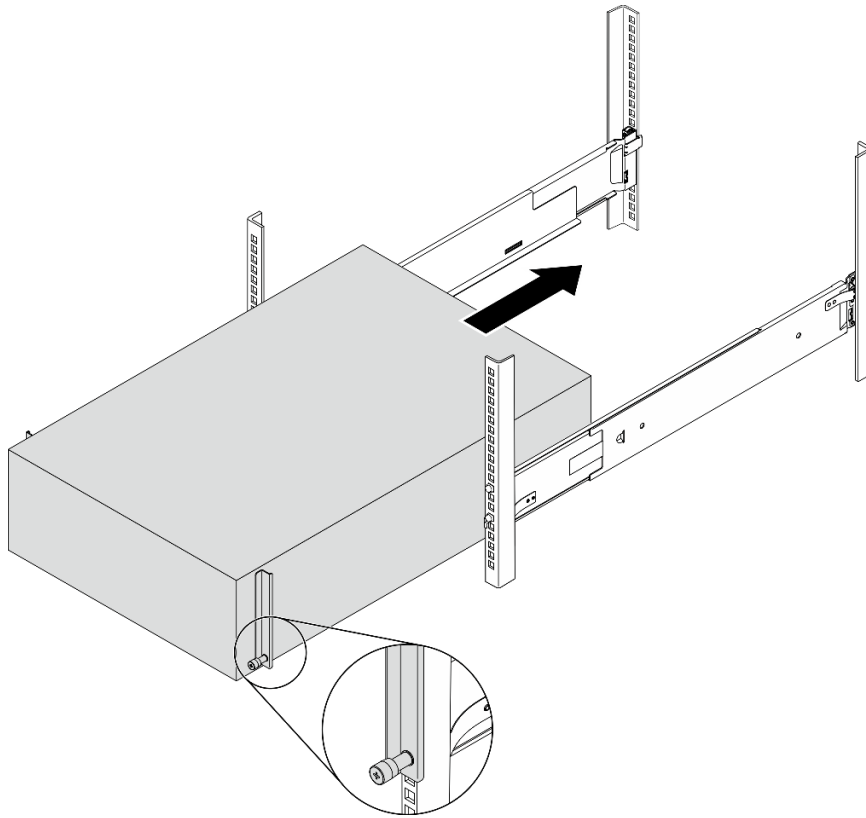
레일에서 서버 제거

- 단계 1. 2U 4노드 엔클로저의 경우 엔클로저에서 모든 노드, 전원 공급 장치, 팬 및 SMM을 제거하여 무게를 줄이십시오.
- 단계 2. 고정 나사를 푸십시오.
- 단계 3. 랙에서 엔클로저 또는 새시를 살짝 당깁니다. 그런 다음 서버의 양 측면을 잡고 필요에 따라 손을 조정하여 레일에서 조심스럽게 제거하십시오.



경고:
떨어질 위험이 있습니다.



경고:
타워 서버 설치의 경우 안전 수칙에 따라 들어 올리십시오.

- 단계 4. 제거한 서버 구성 요소를 모두 다시 설치하십시오.

랙에서 레일 제거

- 단계 1. 레일 앞면 끝에 있는 파란색 버튼을 길게 눌러 랙 플랜지를 잡고 있는 앞면 래치를 해제합니다. 그런 다음 핀이 EIA 플랜지의 구멍에서 분리될 때까지 레일을 뒤쪽으로 살짝 미십시오.



그림 9. 앞면 마운팅 플랜지에서 레일 분리

- 단계 2. 한 손으로 레일을 잡고 다른 손으로 뒷면 래치를 당겨 뒷면 마운팅 플랜지에서 레일을 분리합니다. 그런 다음 랙에서 레일을 제거하십시오.

참고: 뒷면 래치에 더 쉽게 접근할 수 있도록 랙 캐비닛 뒷면으로 이동합니다.

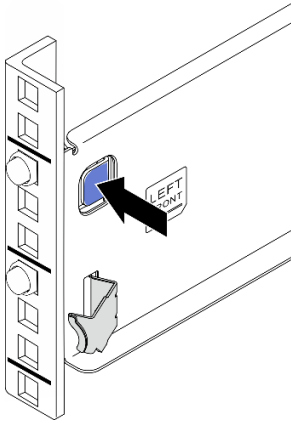

그림 10. 뒷면 마운팅 플랜지에서 레일 분리

- 단계 3. 다른 레일에서 이전 두 단계를 반복하여 제거하십시오.

초판 (2021년 5월)

© Copyright Lenovo 2021.

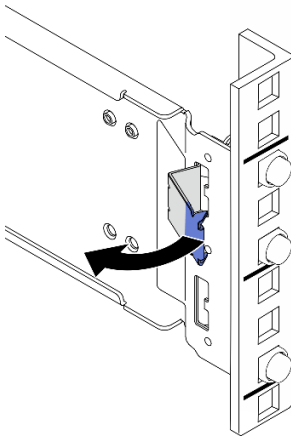
권리 제한 및 제약 고지: GSA(General Services Administration) 계약에 따라 제공되는 데이터 또는 소프트웨어를 사용, 복제 또는 공개할 경우에는 계약서 번호 GS-35F-05925에 명시된 제약 사항이 적용됩니다.

여기에 나타나는 제품 및 서비스는 해당 소유자의 상표 또는 서비스 표시입니다.

Printed in China

(1P) P/N: SP47A62527

