

Список элементов комплекта направляющих

Этот комплект направляющих предназначен для башенных серверов и корпусов форм-фактора 2U с четырьмя узлами. В каждый комплект направляющих входят указанные ниже компоненты:

1 Одна левая направляющая

2 Одна правая направляющая

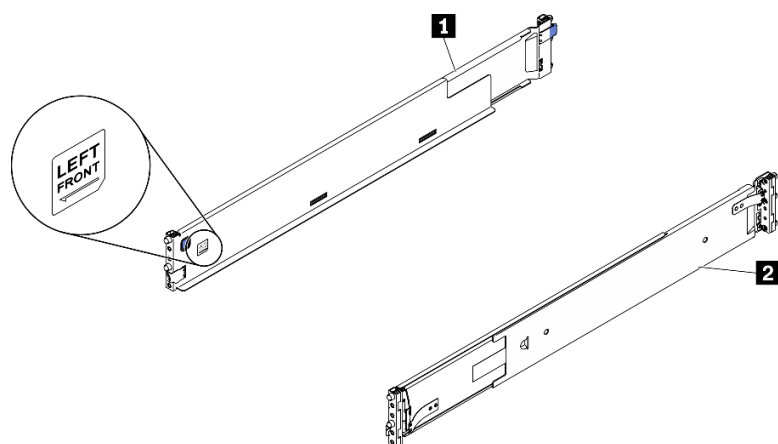

Примечание: См. текст на переднем конце направляющей, чтобы определить, какая это направляющая: левая или правая.

Установка направляющих в стойку

Примечание: При установке башенного сервера до установки в стойку нужно закрепить на направляющих кожухи защелок и направляющих. Сведения об установке кожуха и другие инструкции к комплекту преобразования башенного сервера в стоечный доступны в *Руководстве по настройке* вашего башенного сервера.

Шаг 1. Возьмитесь за заднюю часть одной направляющей и сожмите ее до минимальной длины.



Рис. 1. Сжатие направляющей

Шаг 2. Совместите штыри, выдающиеся с заднего конца направляющей, с отверстиями в задних фланцах EIA; затем надавите на направляющую, чтобы защелка со щелчком зафиксировалась на месте, на краю фланца EIA.

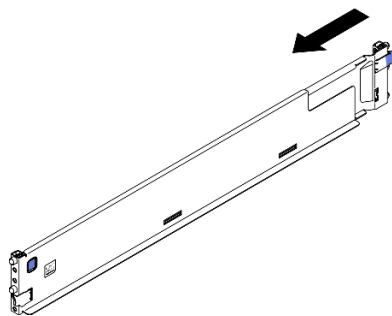

Рис. 2. Установка заднего конца направляющей

1 Передняя защелка

2 Задняя защелка

Шаг 3. Установите передний конец направляющей.

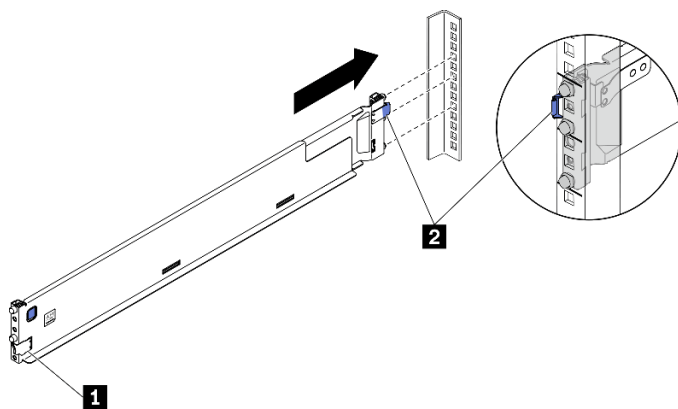

Рис. 3. Установка переднего конца направляющей

- a. ❶ Потяните направляющую вперед.
- b. ❷ Нажмите и удерживайте синюю кнопку, чтобы открыть переднюю защелку.
- c. ❸ Совместите штырьки на переднем конце направляющей с отверстиями на переднем фланце EIA и потяните направляющую вперед; затем отпустите синюю кнопку, чтобы защелка защелкнулась на фланце EIA.

Примечание: Чтобы убедиться, что направляющие надежно зафиксированы на стойках с квадратными отверстиями, осмотрите штифты: кольцевые выступы должны полностью находиться в отверстиях для монтажных фланцев. Если нет, осторожно потрясите направляющие, пока кольцевые выступы не покажутся в отверстиях для монтажных фланцев. Осмотрите оба конца, чтобы убедиться в надежном креплении направляющих.

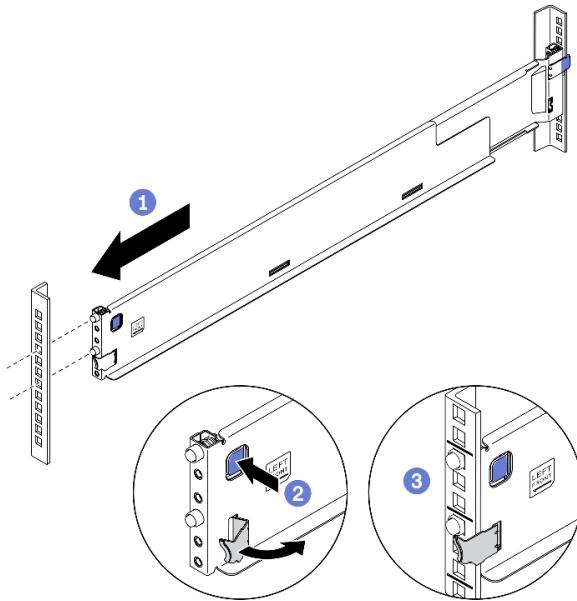

Рис. 4. Штифты в квадратных отверстиях монтажного фланца



Рис. 5. Штифты в круглых отверстиях монтажного фланца

Шаг 4. Повторите предыдущие три шага с другой направляющей.

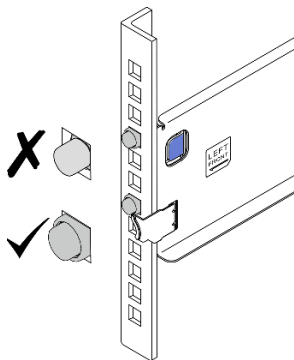
Установка сервера в направляющие

Шаг 1. Для уменьшения веса корпуса форм-фактора 2U с четырьмя узлами снимите с корпуса все узлы, модули блока питания, вентиляторы и SMM.

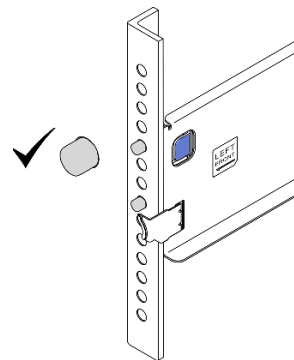

Рис. 6. Снятие компонентов для уменьшения веса корпуса

Шаг 2. Выровняйте и разместите корпус или раму в направляющих; затем задвиньте корпус или раму в стойку вдоль направляющих.



Рис. 7. Установка корпуса форм-фактора 2U с четырьмя узлами в направляющие

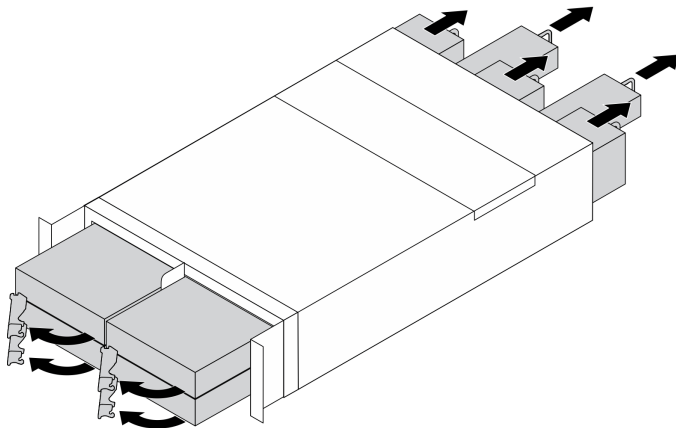

Рис. 8. Установка башенного сервера в направляющие

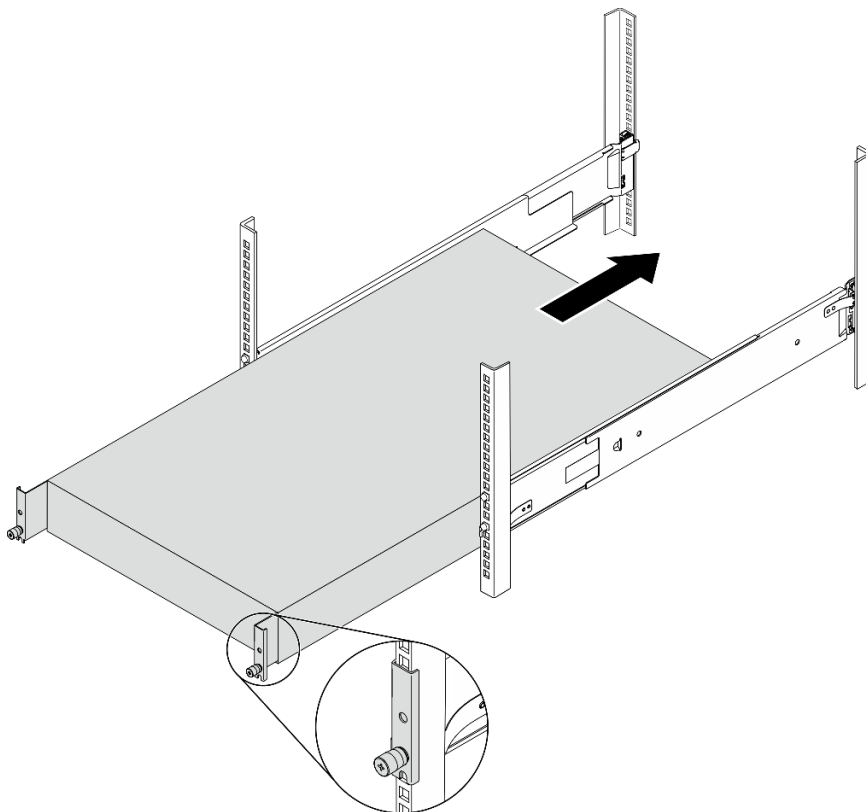

ОСТОРОЖНО:

При подъеме оборудования в процессе установки башенного сервера соблюдайте осторожность.

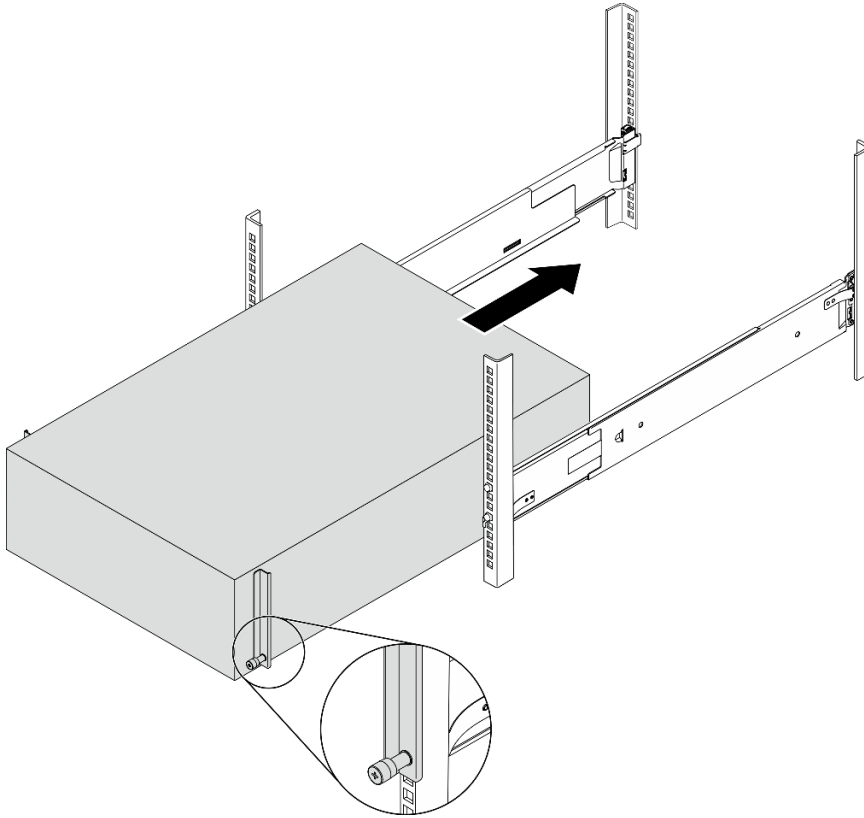
Шаг 3. Затяните невыпадающие винты.

Шаг 4. Переустановите все снятые компоненты сервера.

Снятие сервера с направляющих

- Шаг 1. Для уменьшения веса корпуса форм-фактора 2U с четырьмя узлами снимите с корпуса все узлы, модули блока питания, вентиляторы и SMM.
- Шаг 2. Ослабьте невыпадающие винты.
- Шаг 3. Слегка потяните корпус или раму из стойки. Затем аккуратно снимите сервер с направляющих, удерживая его с боковых сторон руками так, чтобы было удобно.



ОСТОРОЖНО:
Опасность падения.



ОСТОРОЖНО:
При подъеме оборудования в процессе установки башенного сервера соблюдайте осторожность.

- Шаг 4. Переустановите все снятые компоненты сервера.

Снятие направляющих со стойки

Шаг 1. Нажмите и удерживайте синюю кнопку на переднем конце направляющей, чтобы открыть переднюю защелку, удерживающую фланец стойки. Затем медленно перемещайте направляющую в направлении задней части, чтобы извлечь штифты из отверстий фланца EIA.



Рис. 9. Разблокировка направляющей на переднем монтажном фланце

Шаг 2. Удерживая направляющую одной рукой, потяните за заднюю защелку другой рукой, чтобы освободить направляющую из заднего монтажного фланца; затем снимите направляющую со стойки.

Примечание: Перейдите к задней части стойки для облегчения доступа к задней защелке.

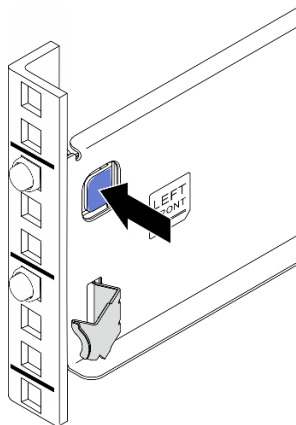

Рис. 10. Разблокировка направляющей на заднем монтажном фланце

Шаг 3. Повторите предыдущие два шага с другой направляющей, чтобы ее снять.

Первое издание (Май 2021 г.)

© Copyright Lenovo 2021.

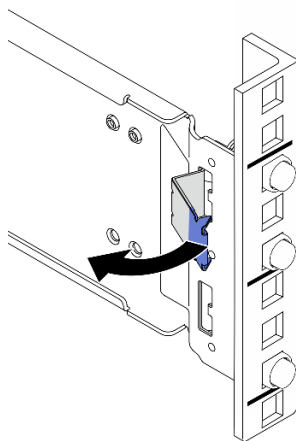
УВЕДОМЛЕНИЕ ОБ ОГРАНИЧЕНИИ ПРАВ. Если данные или программное обеспечение предоставляются в соответствии с контрактом Управления служб общего назначения США (GSA), на их использование, копирование и разглашение распространяются ограничения, установленные соглашением № GS-35F-05925.

Названия продуктов и услуг в данном документе являются товарными знаками или знаками обслуживания соответствующих владельцев.

Printed in China

(1P) P/N: SP47A62527

